

---

# Créditos

## AUTORIDADES DEL MINISTERIO DE EDUCACIÓN

### Ministra

Lilliam Esperanza Herrera Moreno

### Responsable de Educación Inicial (Preescolar)

Yara Gisela Araúz  
Palacios

### Equipo Técnico

Dirección de Educación Inicial  
(Preescolar)

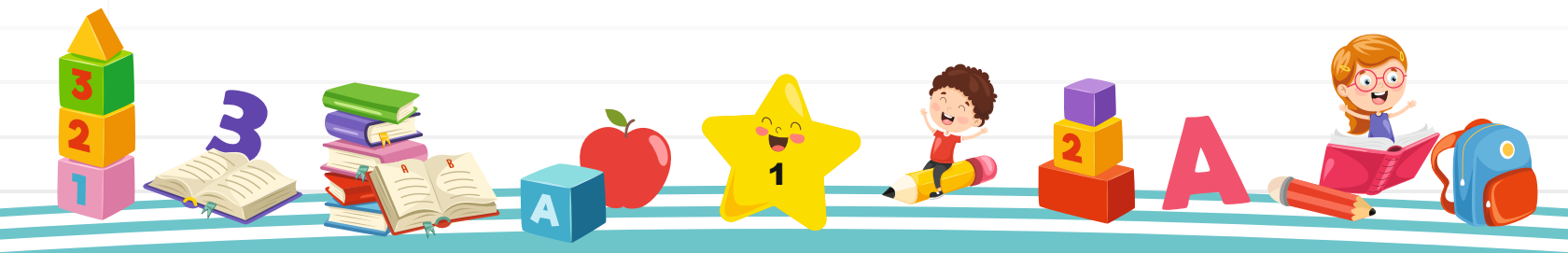



## APRECIADAS Y APRECIADOS DOCENTES Y EDUCADORAS COMUNITARIAS:

El Ministerio de Educación a través de la Dirección de Educación Inicial (Preescolar) tiene como propósito promover el desarrollo integral de las niñas y los niños mediante el desarrollo de habilidades, conocimientos, actitudes y valores que los llevan a resolver situaciones de la vida cotidiana.

Las actividades que están presente en el Cuaderno de Trabajo para promover Desarrollo Infantil de niñas y niños de III Nivel, podrán ser implementadas con el apoyo del Programa de Educación Inicial, material didáctico y materiales atractivos, sólidos, variados, acordes y seguros de acuerdo a su contexto y realidad, con ello se pretende motivarlos y lograr en niñas y niños la integración y adaptación en las actividades con la participación activa de madres, padres de familia y tutores en las diversas actividades programadas en los ambientes escolares.

Las actividades que constituyen el Cuaderno de Trabajo para promover Desarrollo Infantil de niñas y niños de III Nivel, son interesantes, divertidas y le permiten fortalecer las habilidades y destrezas de niñas y niños, con el apoyo de la docente o educador comunitaria y padres, madres de familia o tutor, porque están preparadas para desarrollarlas con los materiales sencillos, lo que puedes reciclar, así como aprovechar material variado como revistas periódicos, recibos, afiches entre otros, están enfocadas en promover el desarrollo infantil de las niñas y niños de manera transversal e integradora, donde reflejan contenidos de las cuatro dimensiones. Por lo que son un excelente recurso para la docente o educador comunitario para reforzar los aprendizajes de las niñas y niños.

Las actividades responderán a los aprendizajes esperados de cada tema motivador, las que promueven el desarrollo infantil, la creatividad, reflexión, motivación y consolidación de su propio aprendizaje. A través de ellas, las niñas y niños pueden expresar sus ideas, creaciones propias evidenciando el progreso en su aprendizaje al realizar tareas sencillas con responsabilidad y actitud positiva.

### Cada hoja contiene:

- En la parte superior de cada hoja, en el recuadro orienta lo que se pretende desarrollar en las niñas y niños, al realizar la actividad.
- A continuación, está la orientación de la actividad a realizar.
- En la parte inferior a la derecha, las orientaciones que el docente o educador comunitario facilitará a la niña y el niño y a la izquierda los íconos de lo que las niñas y niños van a realizar al trabajar cada página.

Íconos del Cuaderno de Trabajo para promover Desarrollo Infantil de niñas y niños de III Nivel.



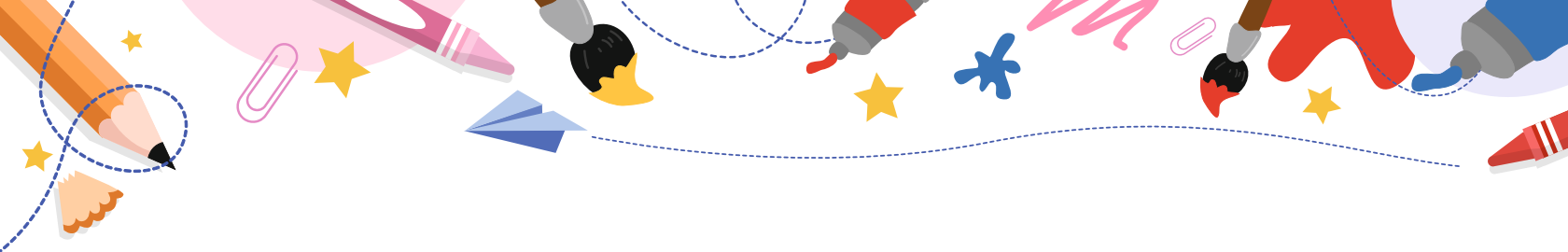

Contiene íconos (imágenes o figuras) diseñados para orientar las actividades a realizar en el Cuaderno:



Pensar, reflexionar, tomar decisiones, opinar, razonar, expresar.

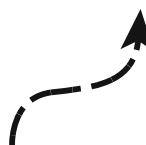

Trazos: Subrayar, encerrar, tachar, unir, repintar, seguir líneas.



Dibujar, escribir, pintar (lápiz - pincel -crayolas).



Pintar con dedos, arrugar, rasgar.



Recortar.



Naturaleza: trabajar con hojas y flores secas, ramitas, semillas.



Pegar.



Observar, buscar, investigar

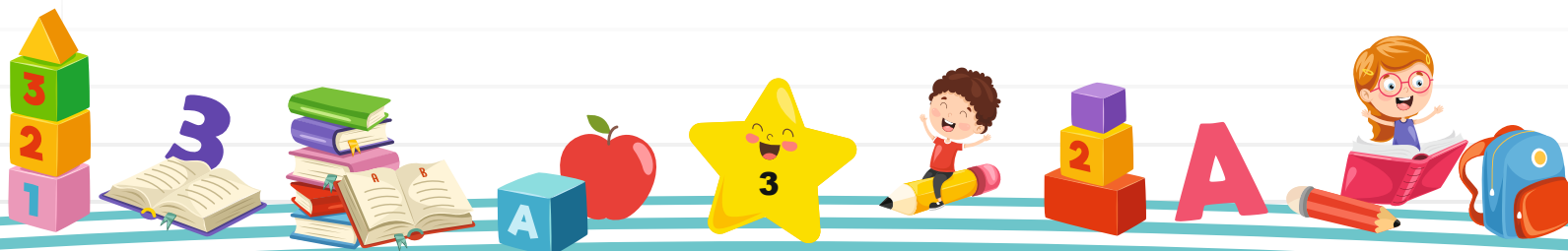

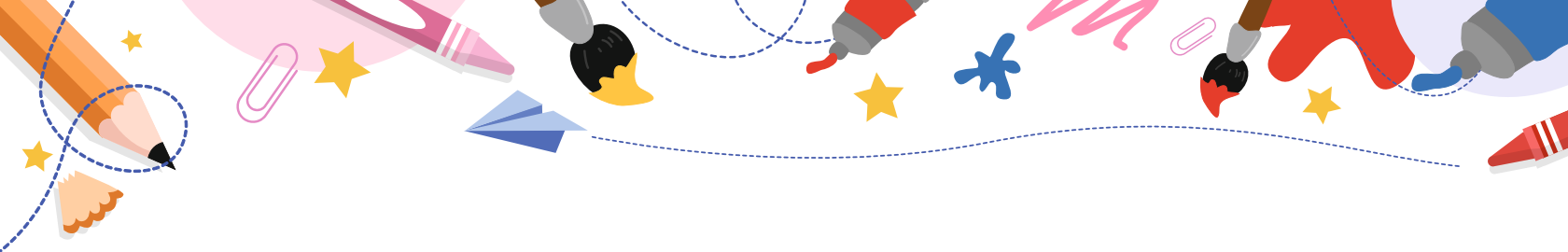

### En el uso de este material considere que:

- El programa de Educación Inicial sigue siendo el principal instrumento que orienta su trabajo; este material es para apoyar algunas de las actividades sugeridas.
- Un ejercicio puede tener varias respuestas, es decir, no todas las niñas y niños responderán de la misma manera.
- El material está hecho para que, en él, la niña y el niño rasgue, recorte, pegue, dibuje y pinte.
- Los ejercicios pueden realizarse en uno o más días.
- Puede usarse de acuerdo al tema que se esté desarrollando, sin seguir necesariamente el orden riguroso de las páginas.
- Contiene ejercicios que se pueden realizar las niñas y los niños, tanto en el preescolar como en sus casas con ayuda de algún miembro de la familia.
- Algunos ejercicios pueden ser resueltos en colectivo, de manera independiente o con apoyo de la maestra o educador comunitario.
- El desarrollo de la creatividad comienza desde la infancia, permita que en la ejecución de estos ejercicios, las niñas y los niños se expresen libre y espontáneamente, haciendo uso de su creatividad.
- Cuando aparezcan textos (cantos, poesías, adivinanzas, palabras) léaselas para que las niñas y los niños las identifiquen y se familiaricen con nuestra lengua escrita.
- Los resultados exitosos del trabajo de las niñas y niños están en sus manos.

Estamos seguros que sabrá aprovechar este Recurso Didáctico desde su experiencia y creatividad.

### EQUIPO PEDAGÓGICO

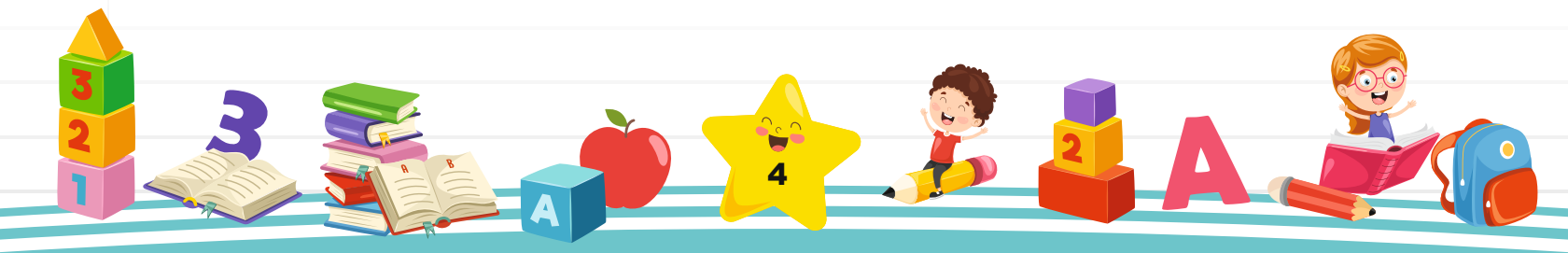

Tema motivador 1: El Preescolar mi segundo hogar

- Con esta actividad se pretende que la niña y el niño desarrollen creatividad, motora fina e imaginación.

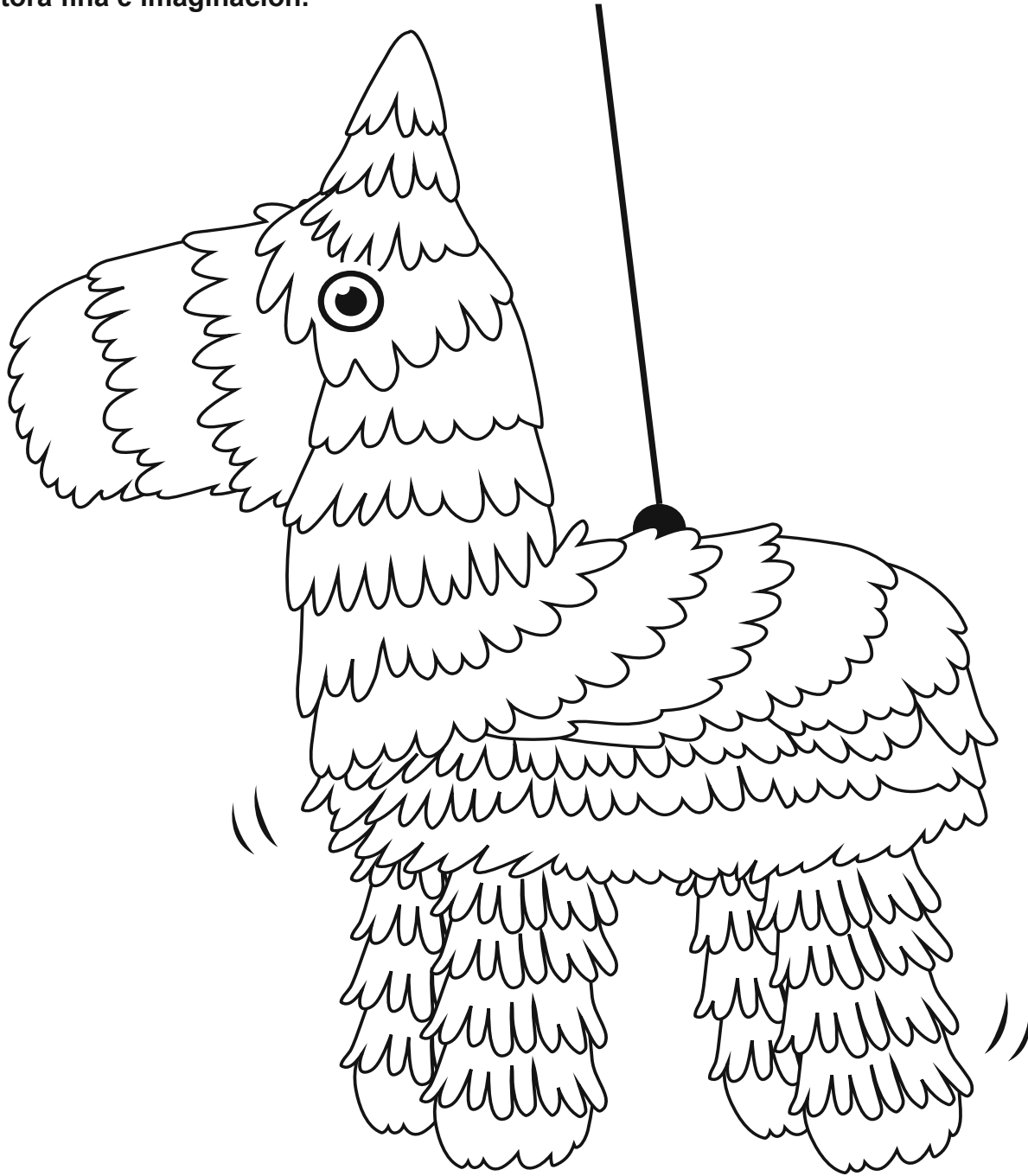

- Pinto la piñata con diferentes colores de mi preferencia

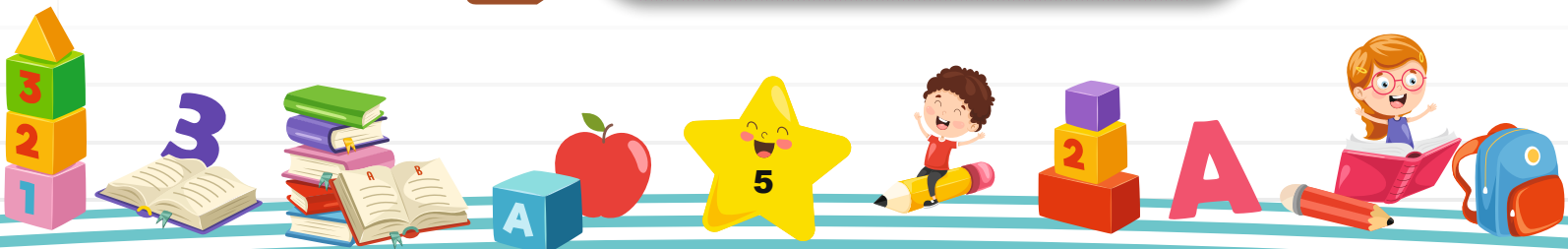

Tema motivador 2: Conociendo mi cuerpo, gustos, características y posibilidades de movimiento

- En este ejercicio se pretende que la niña y niño apliquen los cuantificadores básicos de cantidad.

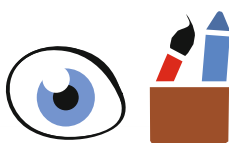
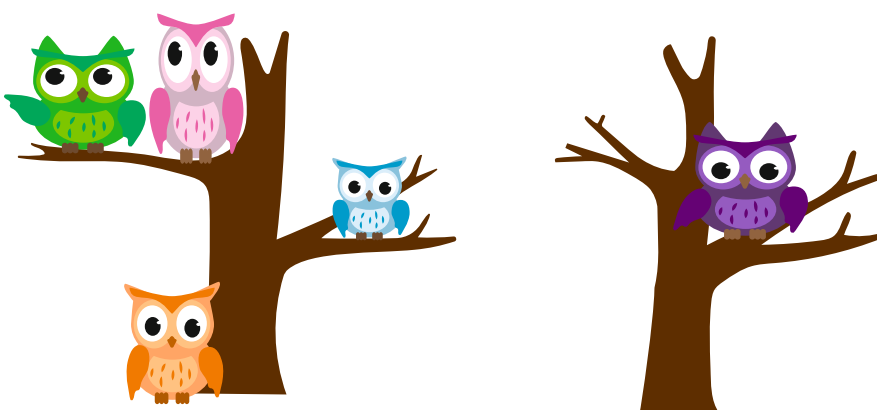
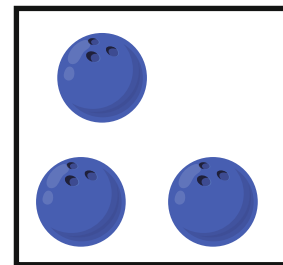
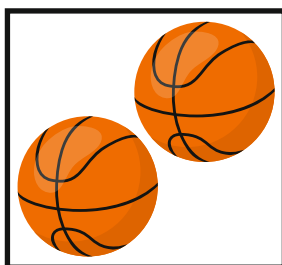
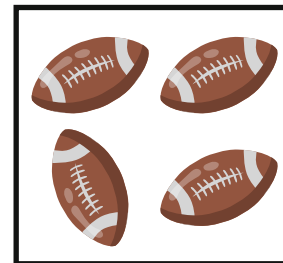
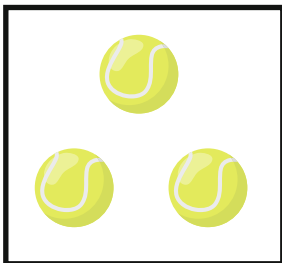
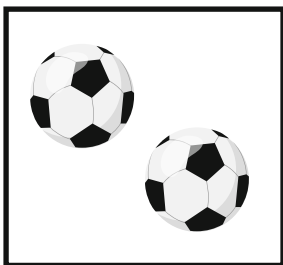

- Observo la imagen de arriba y uno con una línea los cuadros que tienen la misma cantidad.
- Observo la imagen de abajo y encierro en un círculo el árbol que tenga menos búhos.



- En este ejercicio se pretende que la niña y niño apliquen los cuantificadores básicos de cantidad.

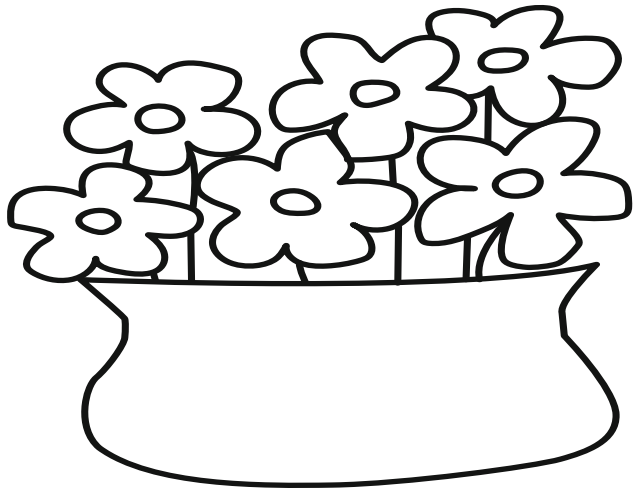
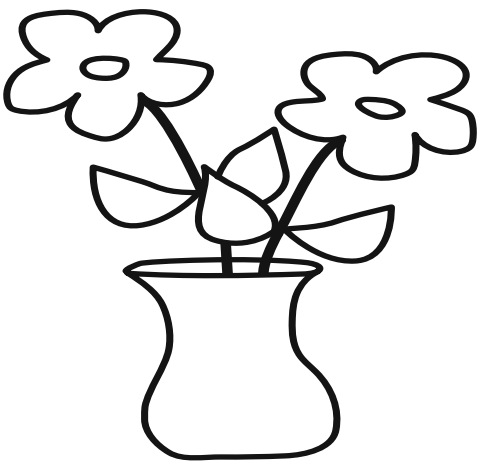
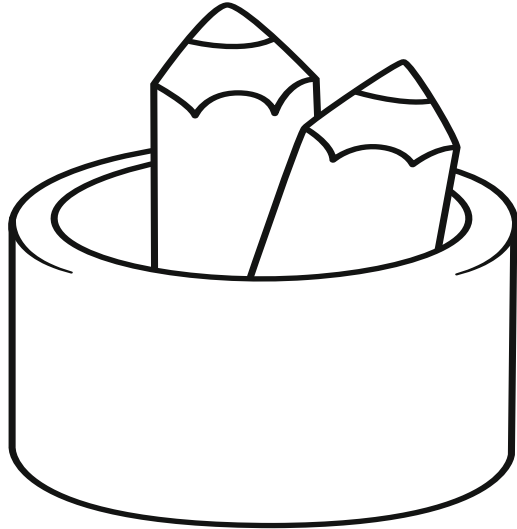
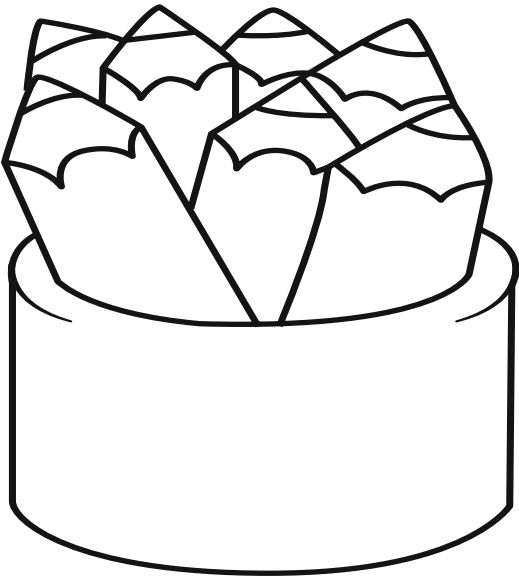

- Colorea de celeste los dibujos que tienen muchos y de morado los dibujos que tienen pocos.

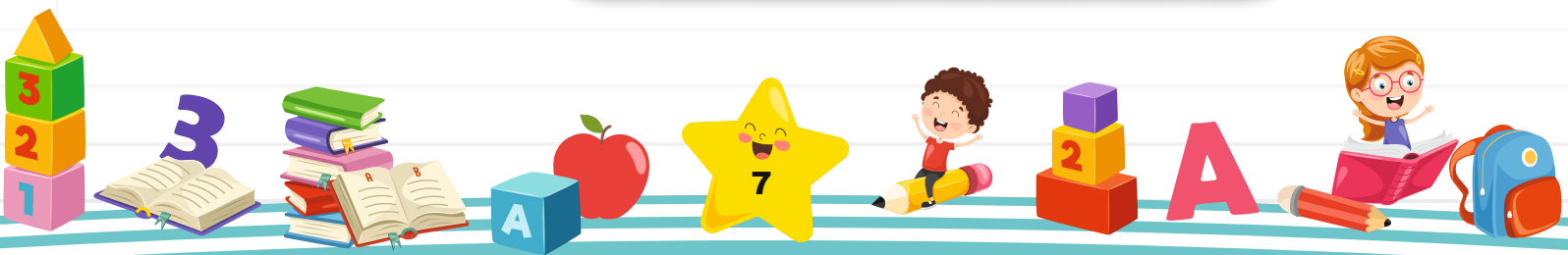

Tema motivador 2: Conociendo mi cuerpo, gustos, características y posibilidades de movimiento





- En este ejercicio se pretende que la niña y niño reconozcan mediante los sentidos diferentes elementos que conforman su entorno.



- Recorto y pego las imágenes en el cuadro de la página siguiente, según lo vaya cantando mi docente o educador comunitario para jugar el BINGOSENTIDOS.

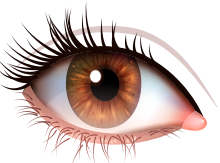

# BINGO SENTIDOS



- Tomar en cuenta que una sola imagen puede tener correspondencia con varios de los sentidos



Tema motivador 2: Conociendo mi cuerpo, gustos, características y posibilidades de movimiento

- En este ejercicio se pretende que la niña y niño reconozcan mediante los sentidos diferentes elementos que conforman su entorno y agudicen el pensamiento lógico.

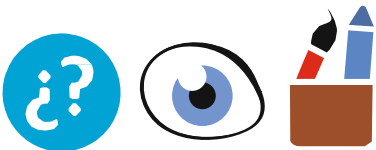
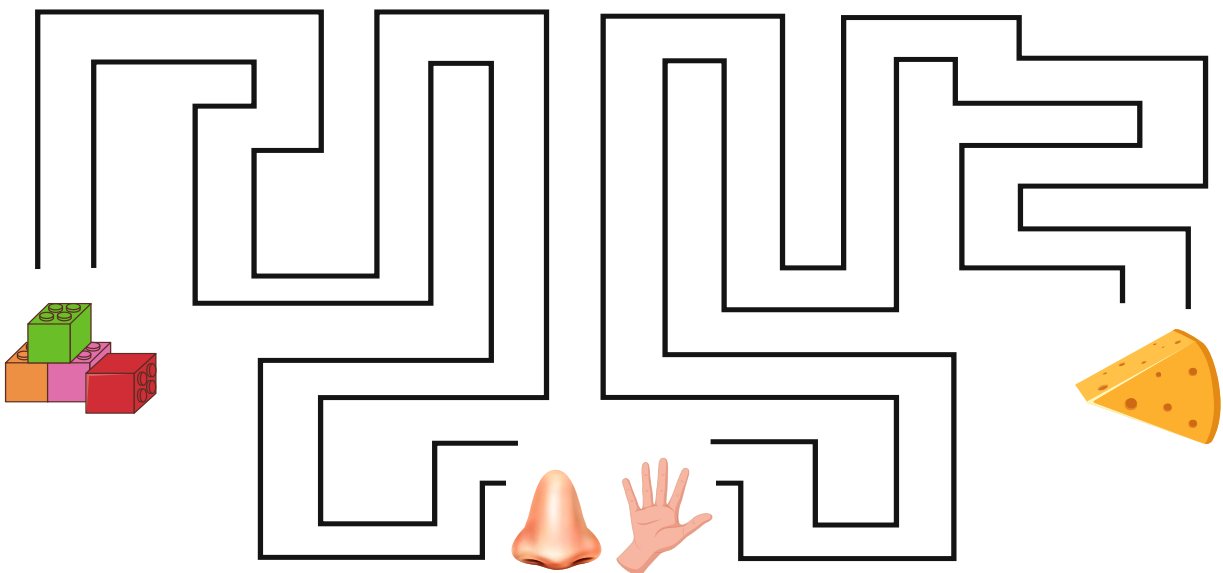
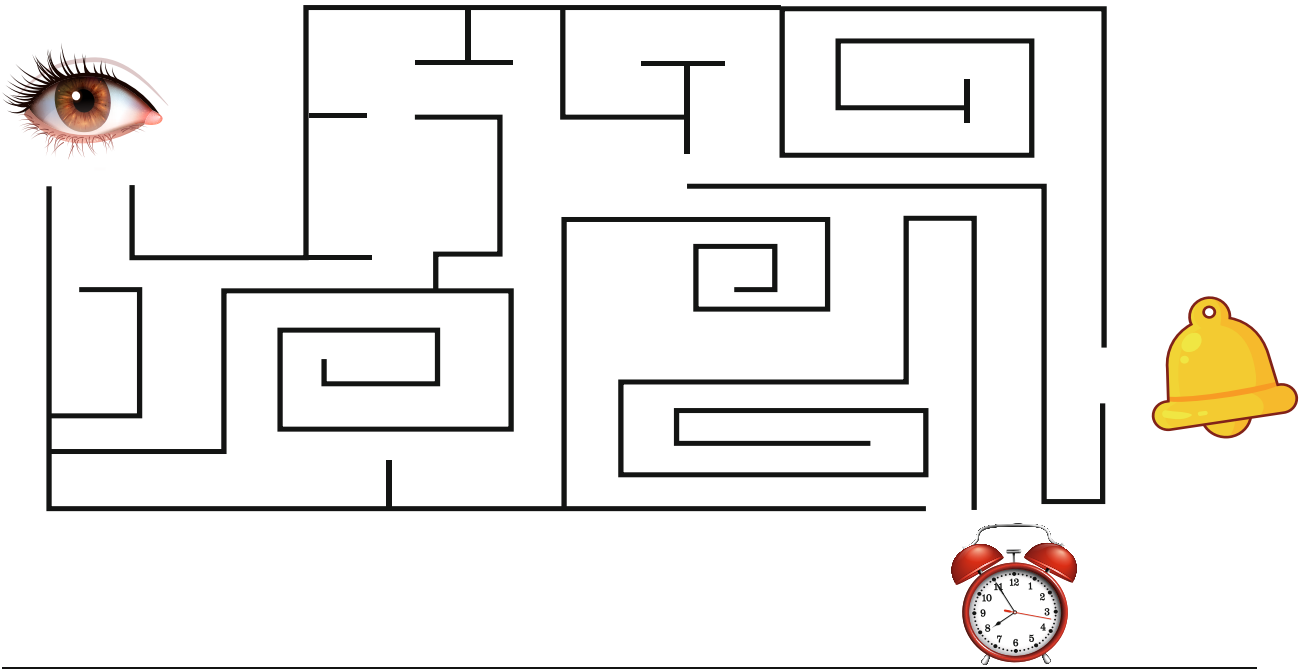

- Encuentro el camino que una el sentido con el objeto correspondiente.



Tema motivador 2: Conociendo mi cuerpo, gustos, características y posibilidades de movimiento

- En este ejercicio se pretende que la niña y niño reconozcan mediante los sentidos diferentes elementos que conforman su entorno y agudicen el pensamiento lógico.

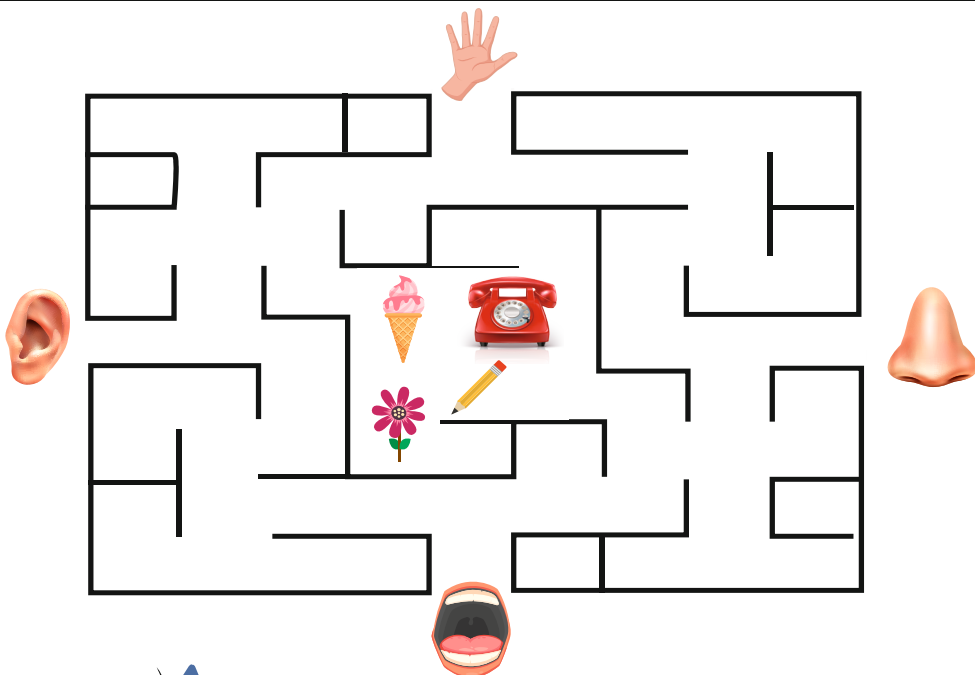













- Encuentro el camino que una el sentido con el objeto correspondiente.



Tema motivador 2: Conociendo mi cuerpo, gustos, características y posibilidades de movimiento

- En este ejercicio se pretende que la niña y niño identifiquen los órganos de los sentidos y conforme ubique los de arriba según corresponda con el de abajo.



- Recorto las figuras de las niñas y los niños, que está arriba uniendo los órganos del sentido que corresponda.
- Pego en la casilla de abajo, que contiene la parte del cuerpo que está usando más.



Tema motivador 2: Conociendo mi cuerpo, gustos, características y posibilidades de movimiento

- En este ejercicio se pretende desarrollar la autoestima, que mencione sus características físicas y cualidades, aceptándose a sí mismo como es, además que dibuje las partes de su cuerpo.

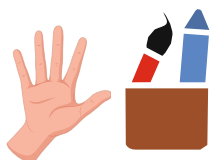
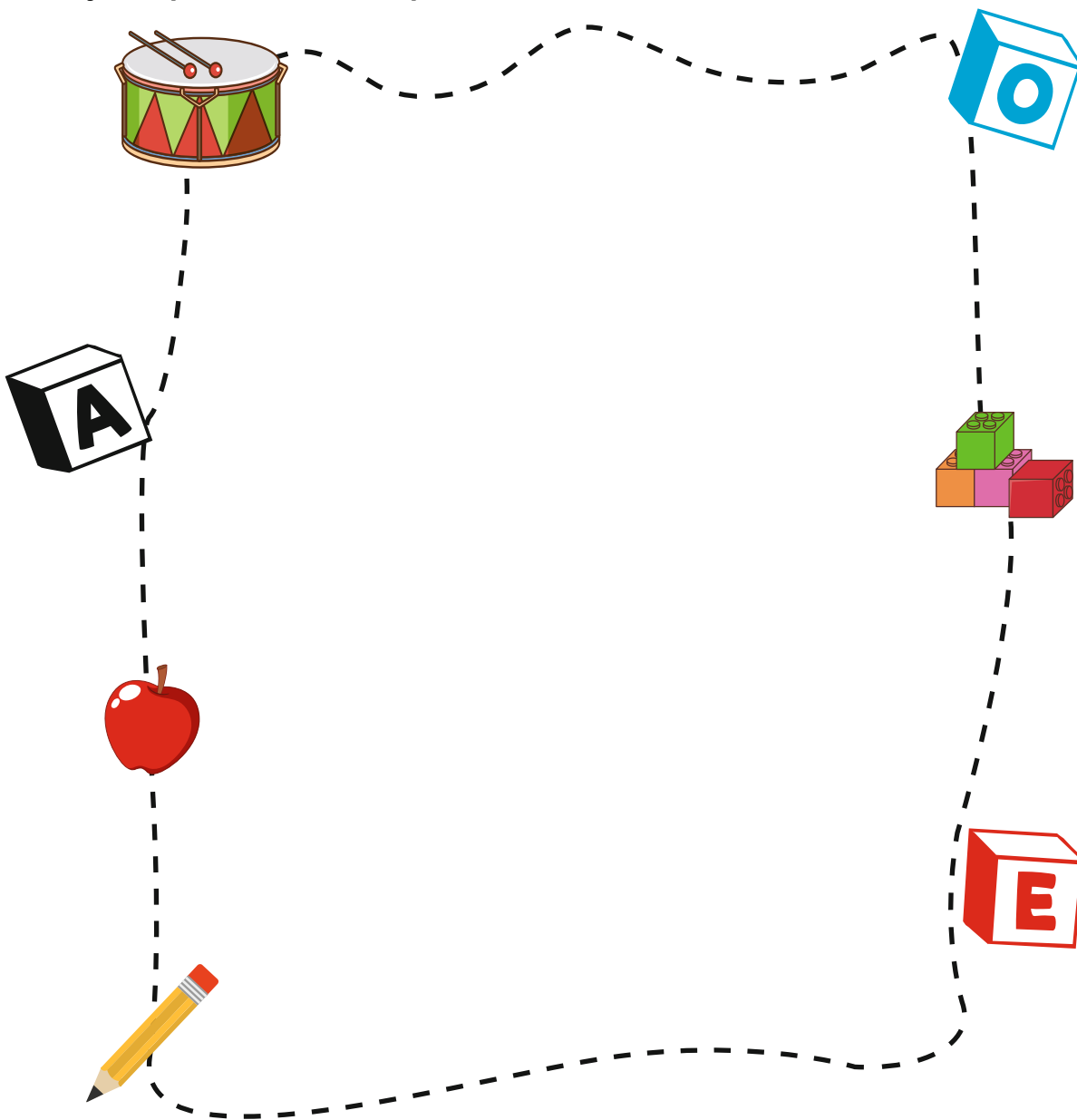

- Dibujo en la retratera mi cuerpo con todas las partes que tiene.
- Le enseñé la retratera a la niña o niño que está junto a mí y le menciono las partes del cuerpo que dibujé.
- Cubro las palmas de mis manos con pintura de dedo y las estampo fuera de la retratera.
- Trazo el contorno del estampado de mis manos.



- En este ejercicio se pretende desarrollar que se reconozca como niña o niño, las características que lo diferencian.

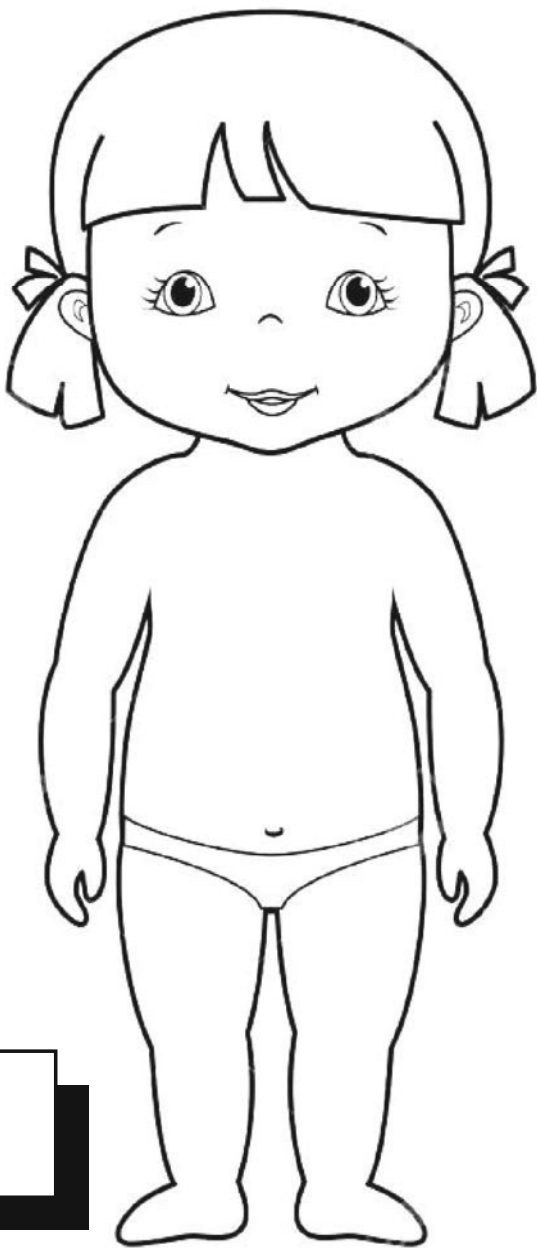

- Coloreo las imágenes y marco con una X el sexo que me identifica.



- En este ejercicio se pretende desarrollar que la niña y el niño identifiquen las partes de su cara.

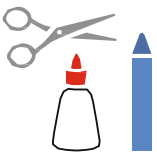
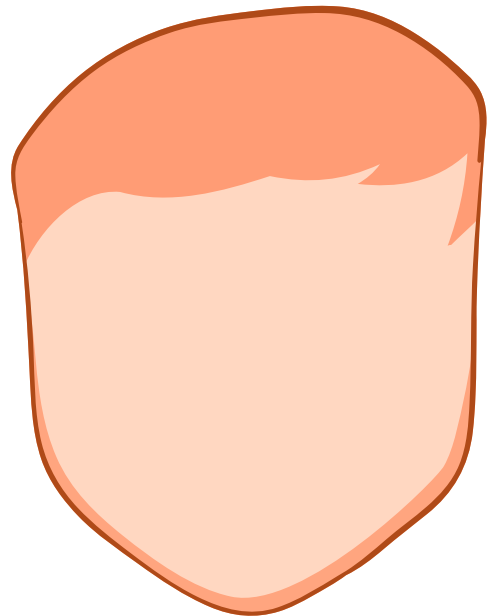
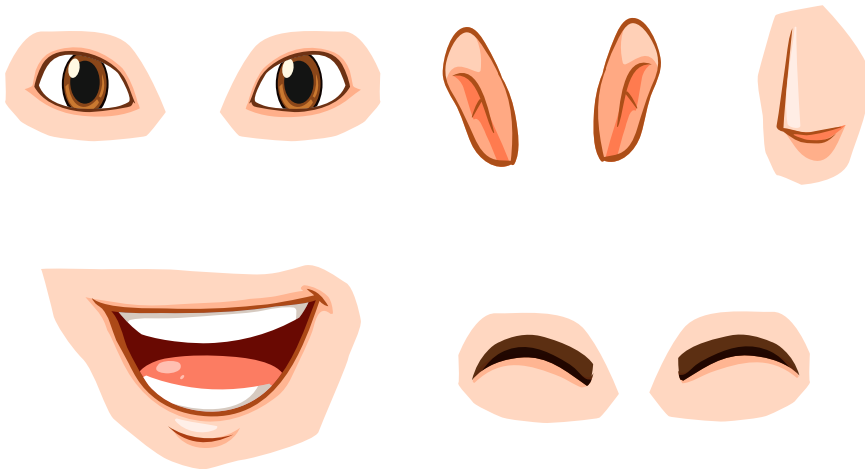

- Observo, recorto y pego las partes de la cara.



- En este ejercicio se pretende desarrollar que la niña y el niño identifiquen las partes de su cara.

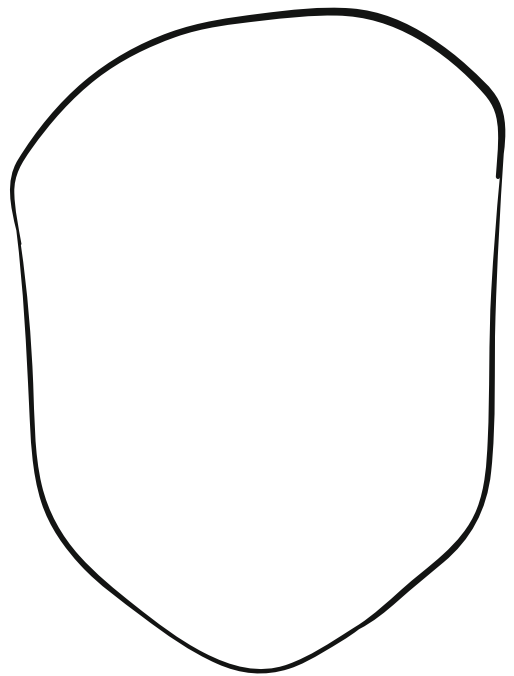

- Recorto, pego y coloreo las partes de la cara.



- En este ejercicio se pretende desarrollar que la niña y el niño ubiquen las partes de su cuerpo, según corresponda.

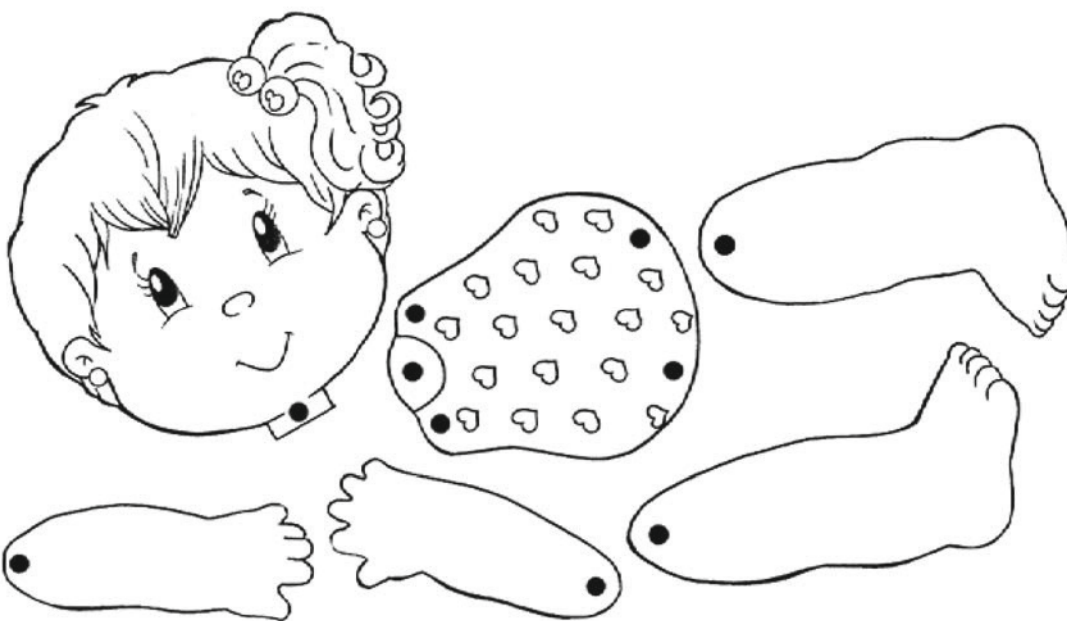
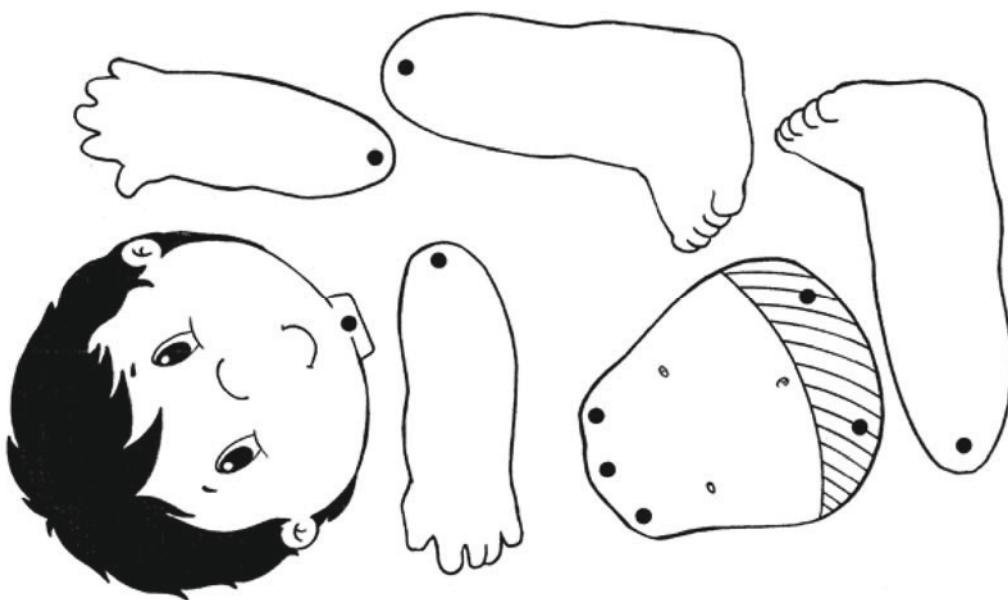

- Pinto, recorto y pego las partes de la cara.



Tema motivador 2: Conociendo mi cuerpo, gustos, características y posibilidades de movimiento

- En este ejercicio se pretende que la niña y el niño reconozcan, nociones espaciales: cerca - lejos, encima - debajo, junto - al lado - separado, entre - en el centro, en medio - alrededor.

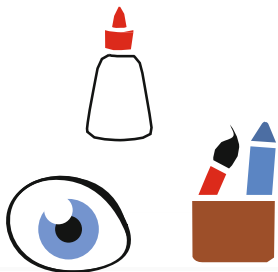
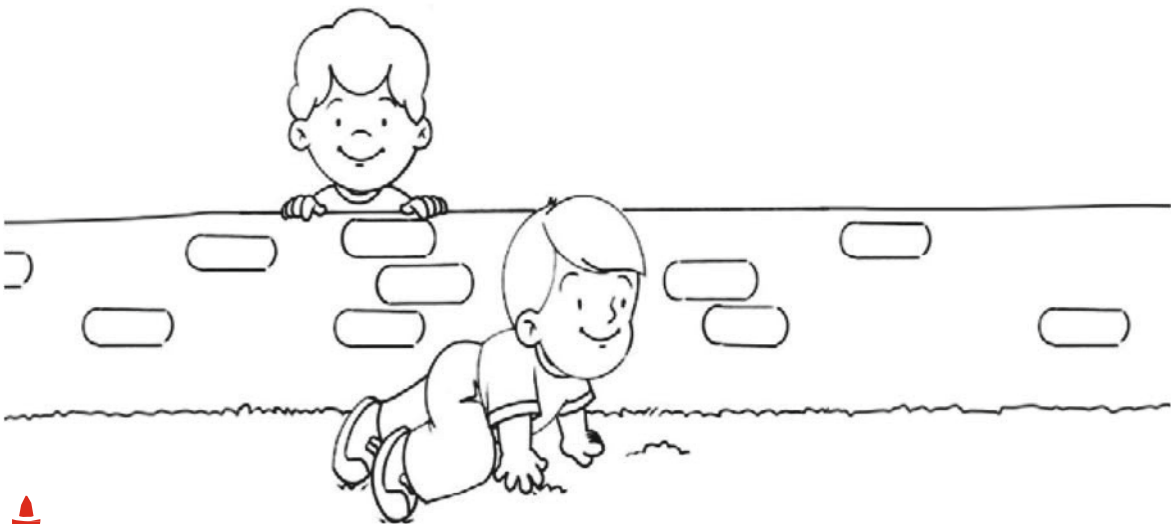

- Coloreo la imagen de la izquierda con los colores de mi preferencia y encierro en un círculo a quien está delante del árbol.
- Coloreo solamente la imagen del niño que está detrás del muro.

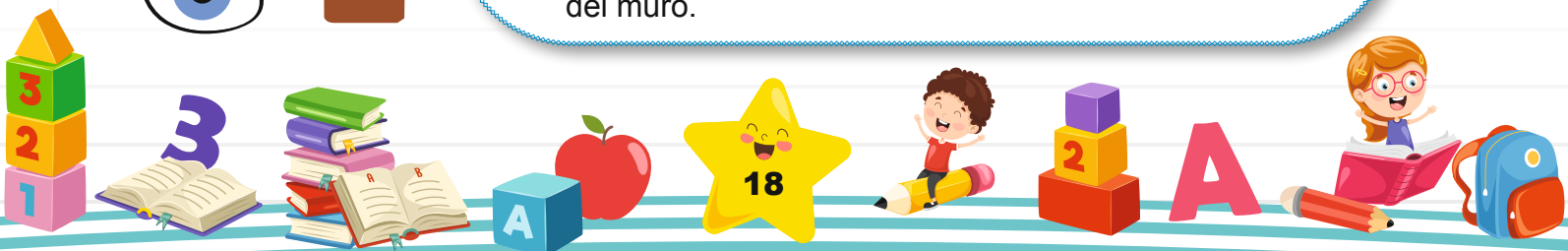

- En este ejercicio se pretende que la niña y el niño reconozcan, nociones especiales: encima - debajo.

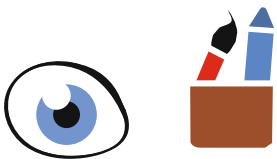
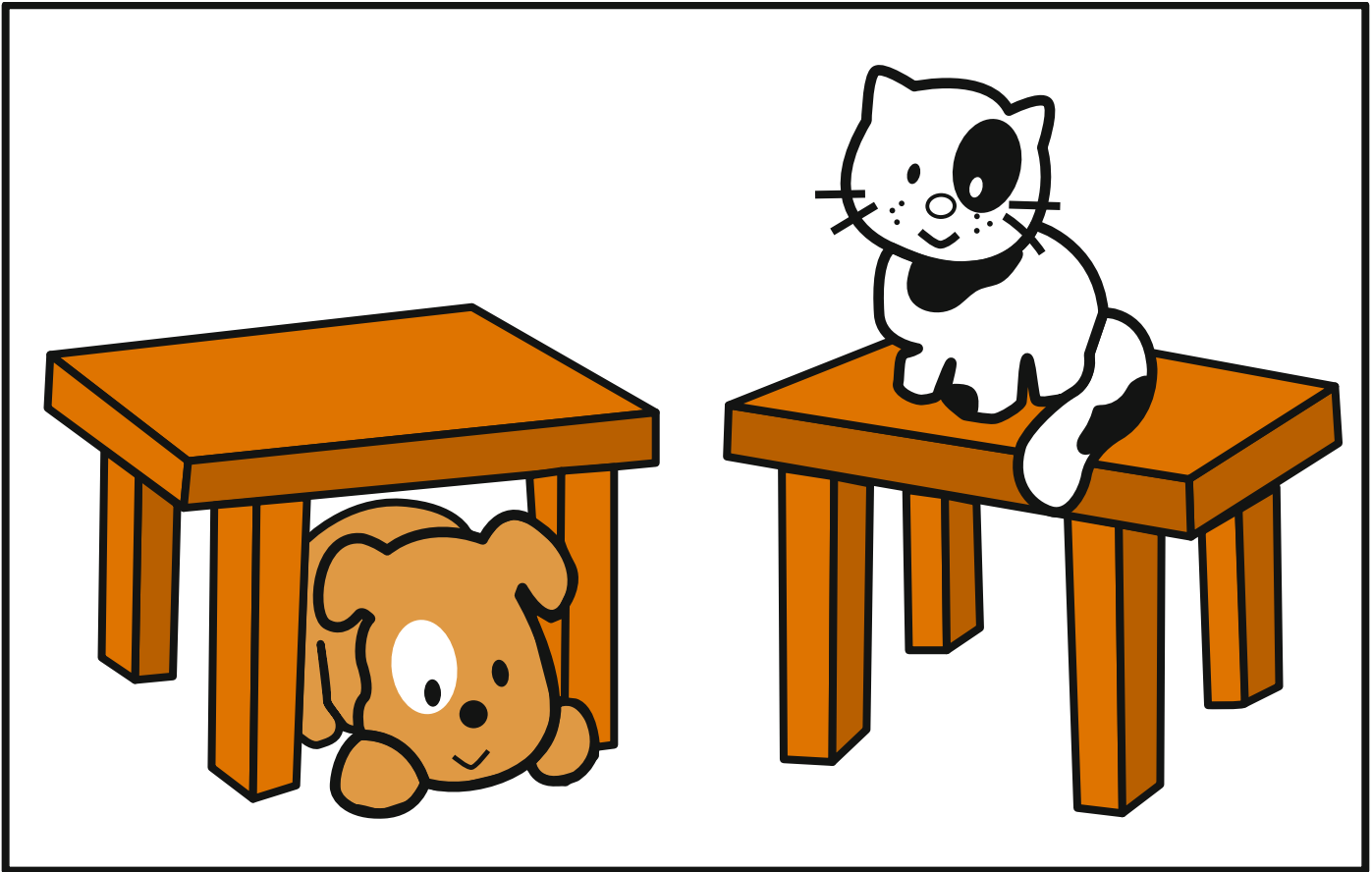

- Observo y encierro en un círculo el animal que está debajo de la mesa.



- En este ejercicio se pretende que la niña y el niño reconozcan, nociones especiales: encima - debajo.

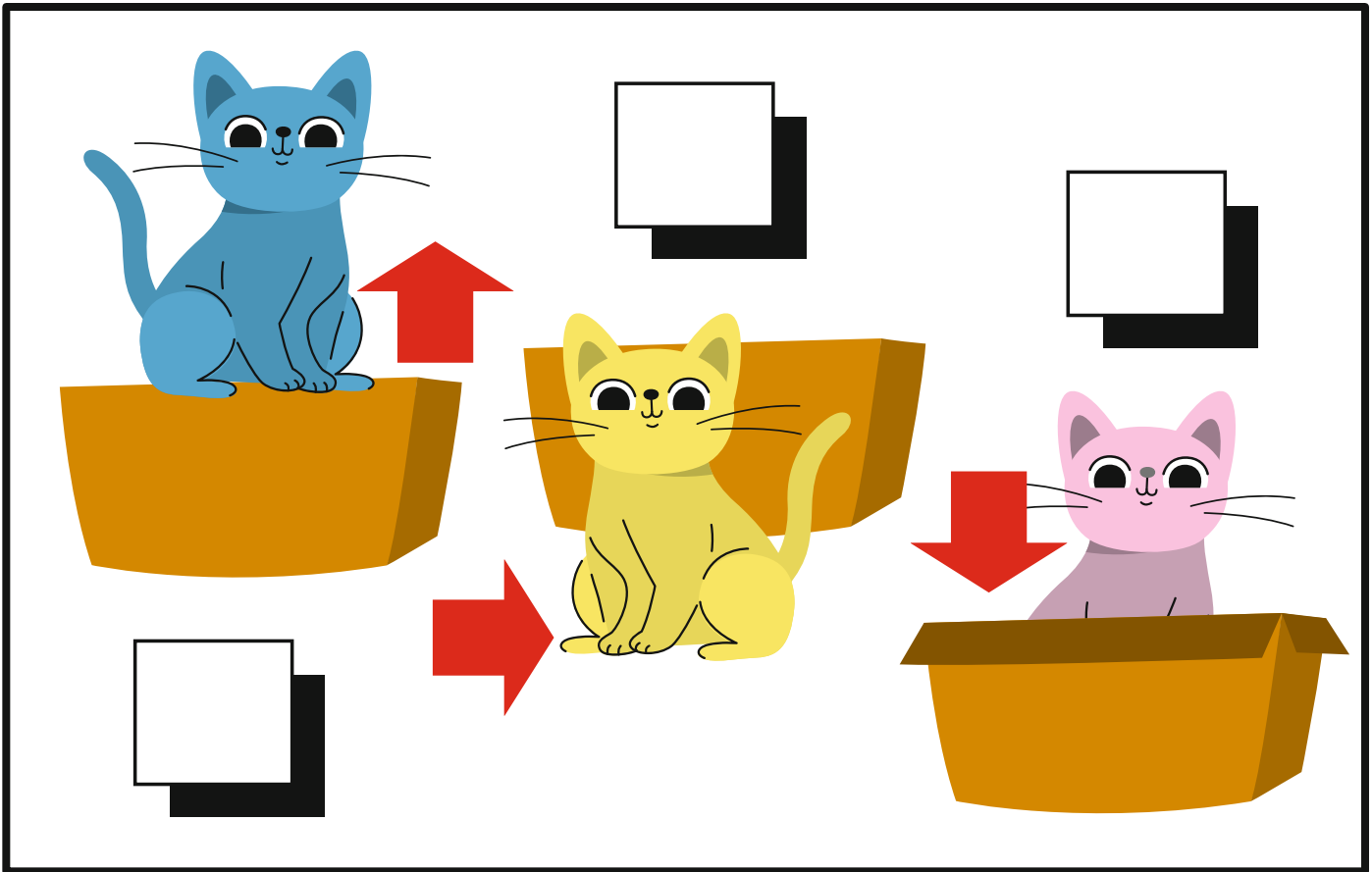

- Observo y encierro en una X el gato que está encima de la caja.



Tema motivador 2: Conociendo mi cuerpo, gustos, características y posibilidades de movimiento

- En este ejercicio se pretende que la niña y el niño reconozcan, nociones especiales: fuera - dentro.

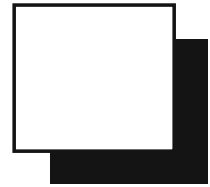

- Observo y marco con una "X" en el recuadro, la imagen de los niños que están fuera de la casa y con un círculo en el recuadro, la imagen de los niños que están dentro de la casa.



- En este ejercicio se pretende que la niña y el niño reconozcan, nociones especiales: adelante - atrás.

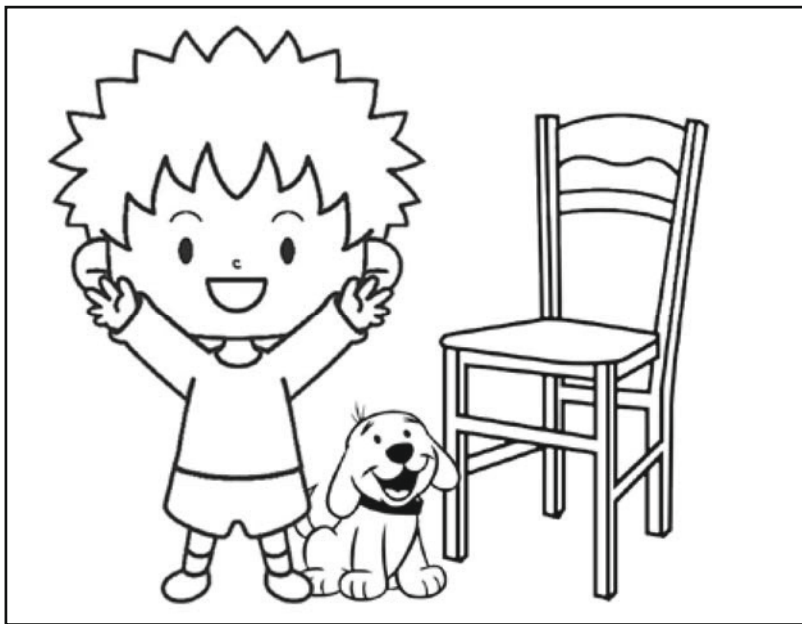
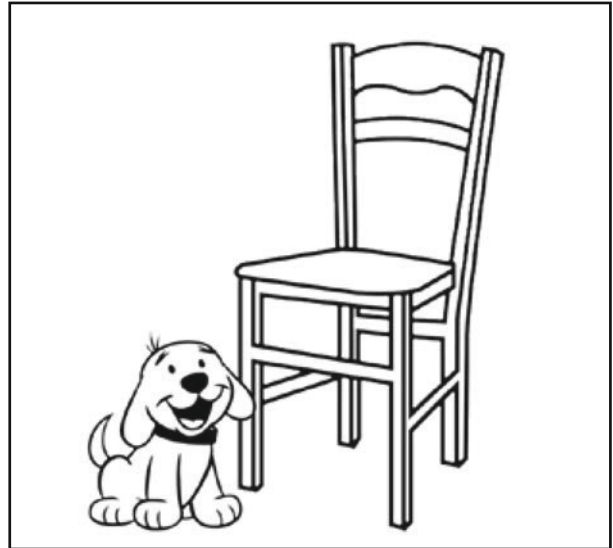

- Observo, identifico y coloreo la imagen que está detrás de la silla.



- En este ejercicio se pretende que la niña y el niño reconozcan, nociones especiales: cerca - lejos.



- Observo a los niños y encierro en un círculo el que está lejos del primer vagón u na carita feliz al que está cerca del vagón.



Tema motivador 2: Conociendo mi cuerpo, gustos, características y posibilidades de movimiento

- En este ejercicio se pretende que la niña y el niño reconozcan, nociones especiales de tiempo: día - noche, mañana - tarde, antes - durante, ayer, hoy y mañana.

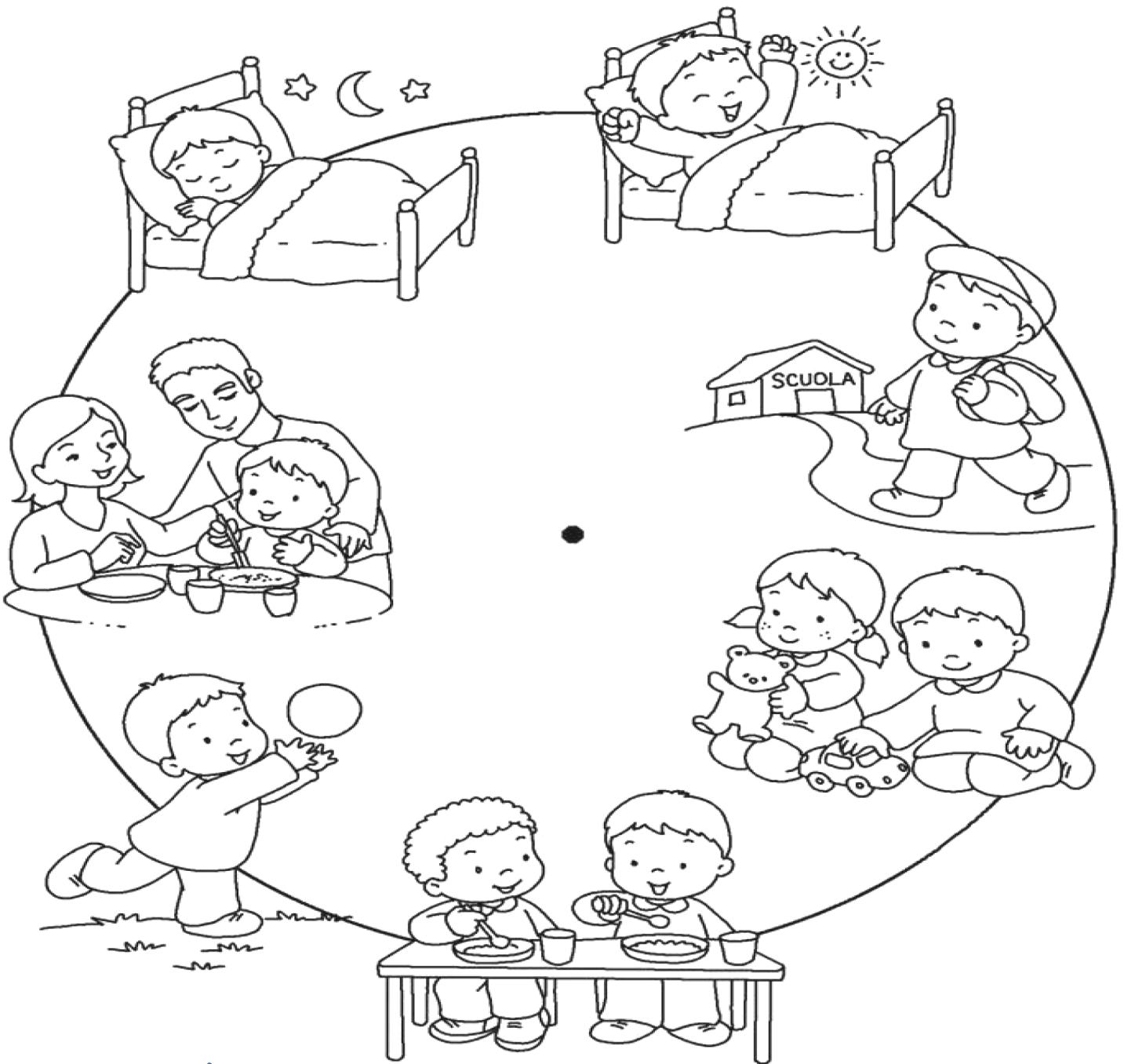

- Observo, comento y coloreo láminas representativas de día y la noche - mañana y tarde.

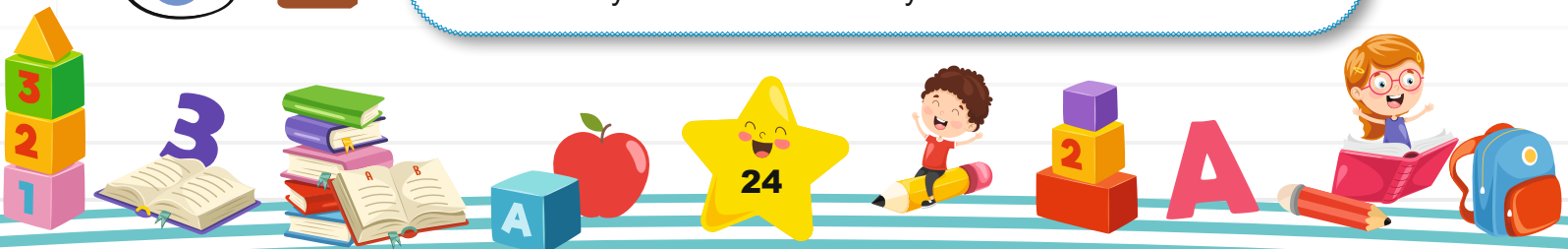

- En este ejercicio se pretende que la niña y el niño reconozcan hábitos de alimentación sana.

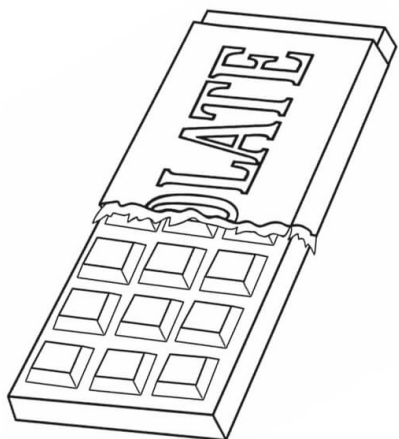
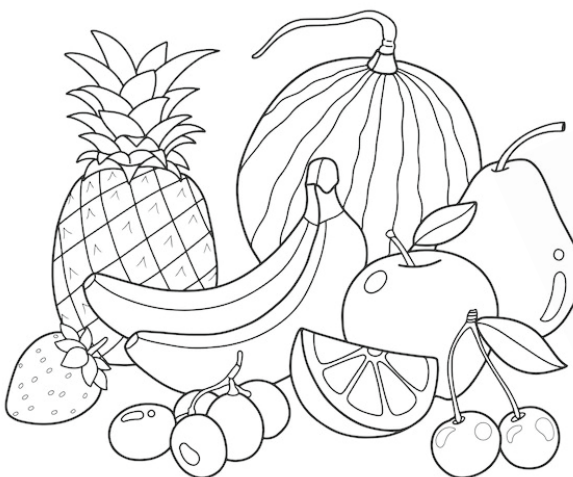
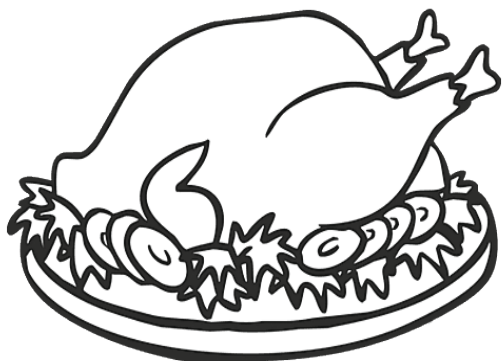

- Observo, coloreo y encierro en un círculo los alimentos saludables que más me gustan.



- En este ejercicio se pretende que la niña y el niño reconozcan hábitos de higiene personal.



- Observo, coloreo y comento lo que está realizando cada niña y niño en la lámina.



Tema motivador 3: Pertenezco a una familia que me cuida y me quiere

- En este ejercicio se pretende que la niña y el niño reconozcan su esquema corporal, lateralidad (izquierda - derecha).

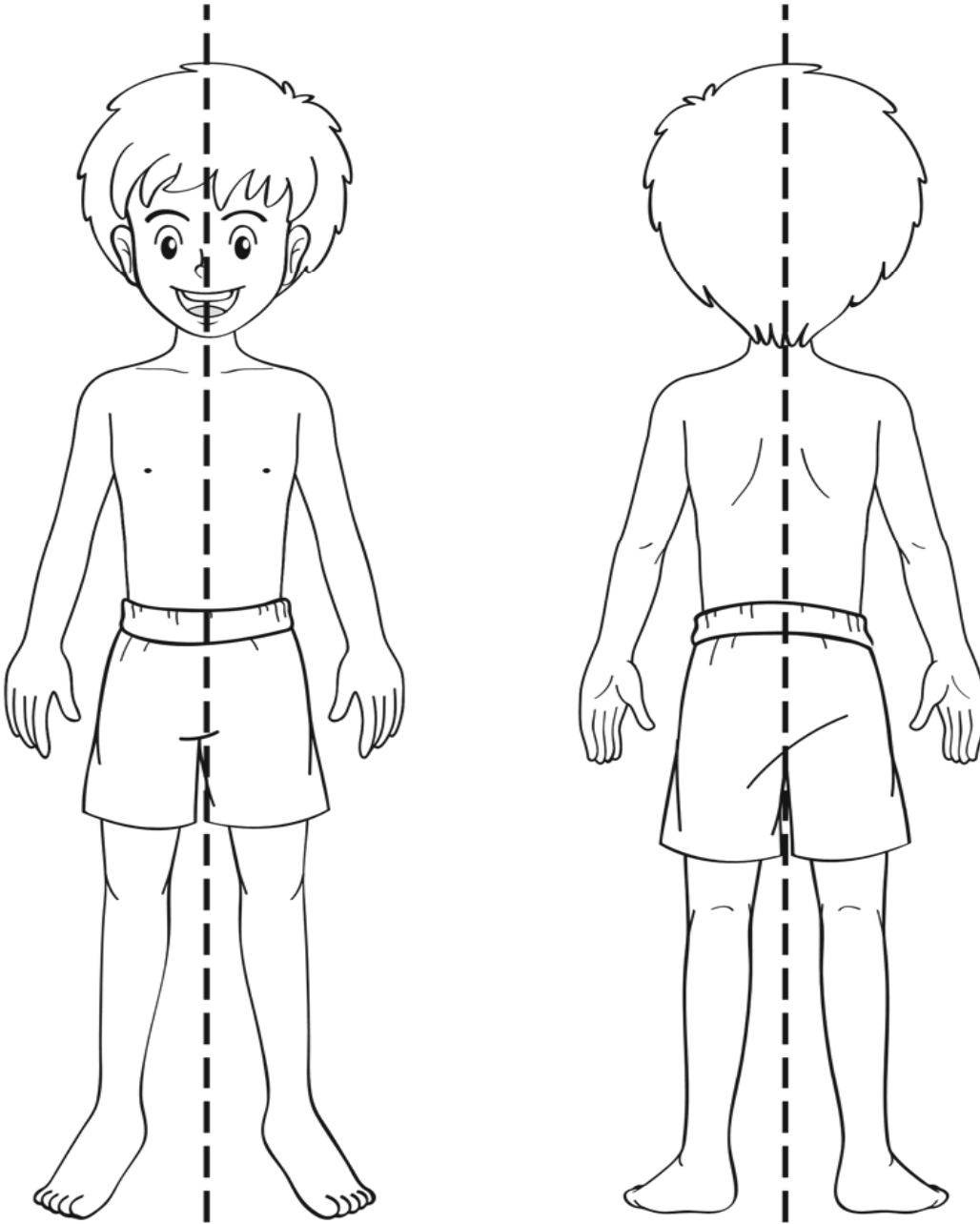

- Después de haber jugado con mi docente o educadora donde está mi mano izquierda y derecha, mi pierna derecha e izquierda; coloreo la imagen del niño de la derecha de color rojo y la imagen del niño de la izquierda de color amarillo.

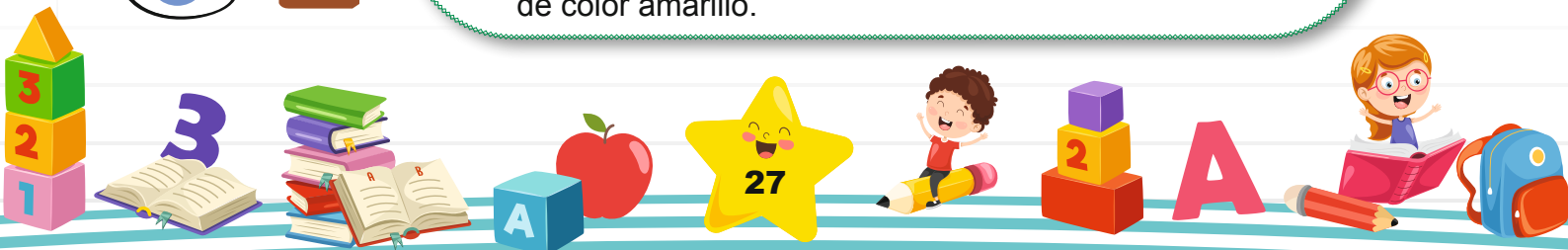

Tema motivador 3: Pertenezco a una familia que me cuida y me quiere

- En este ejercicio se pretende que la niña y el niño reconozcan su esquema corporal, lateralidad (izquierda - derecha).

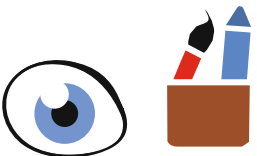
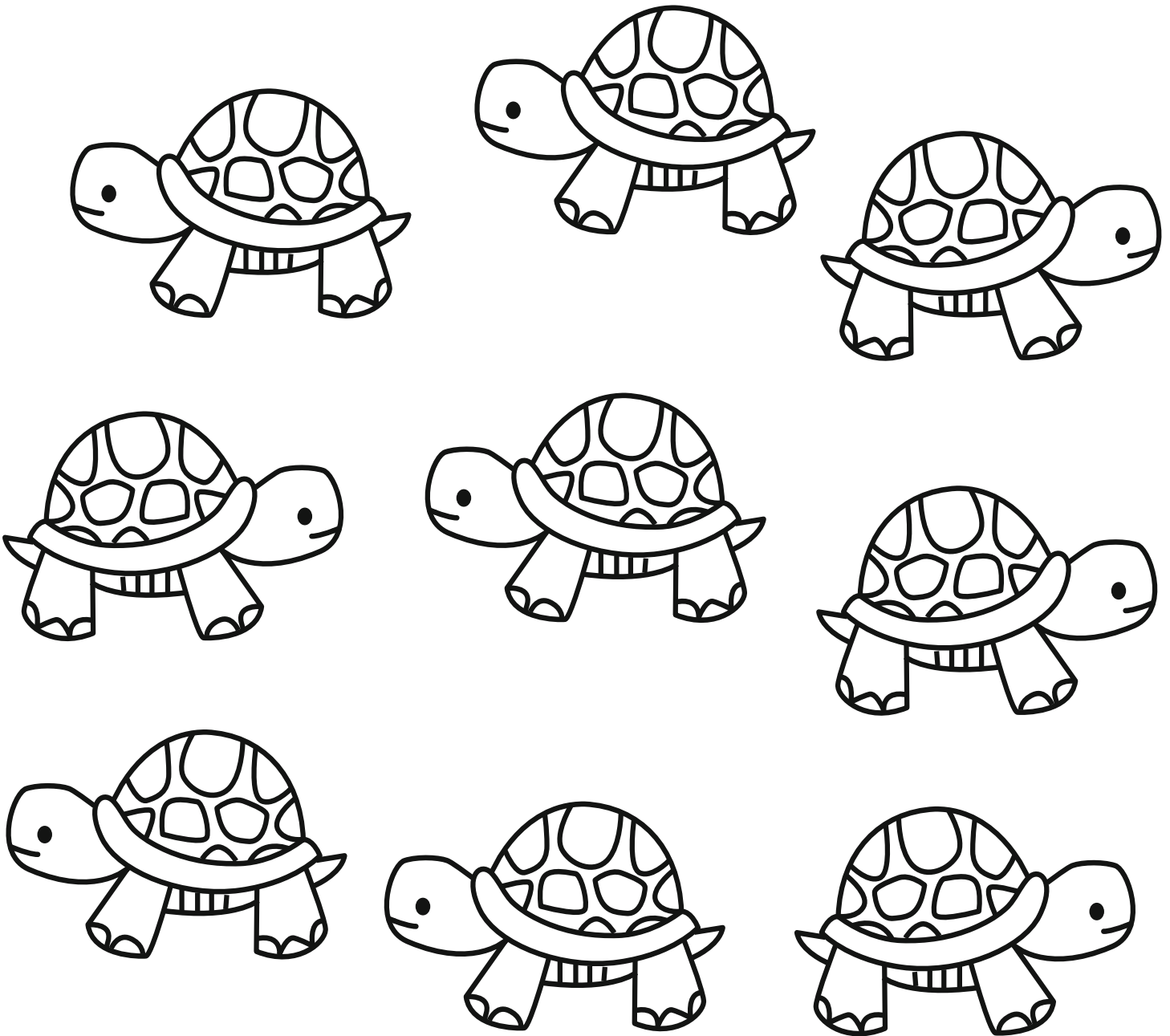

- Observo y coloreo de color rojo las tortugas que avanzan a la izquierda y en verde las que avanzan a la derecha.

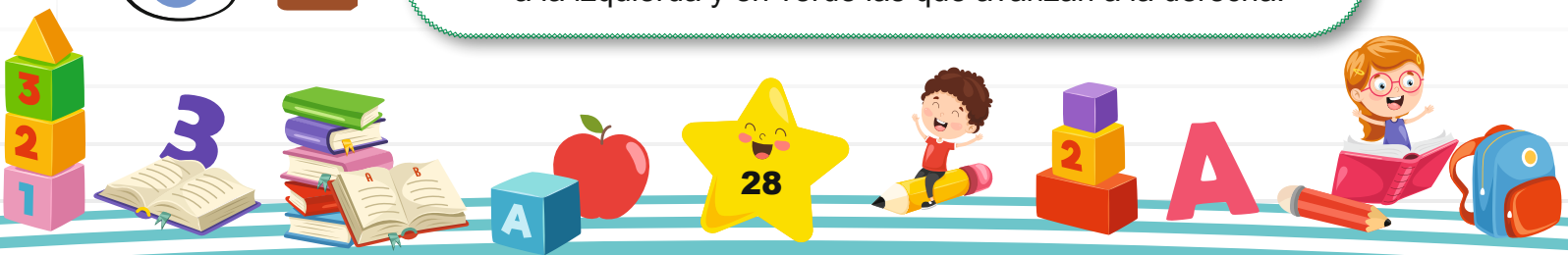

Tema motivador 3: Pertenezco a una familia que me cuida y me quiere

- En este ejercicio se pretende que la niña y el niño reconozcan la noción de cantidad lleno - vacío.

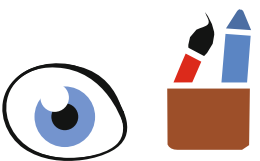

- Encierro en un círculo de color rojo el recipiente que está vacío.



Tema motivador 3: Pertenezco a una familia que me cuida y me quiere

- En este ejercicio se pretende que la niña y el niño reconozcan la noción de cantidad más lleno que - más vacío que.

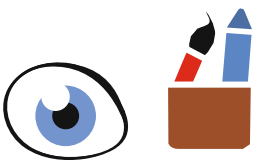

- Encierro en un círculo de azul el vaso que está más vacío que.



Tema motivador 3: Pertenezco a una familia que me cuida y me quiere

- En este ejercicio se pretende que la niña y el niño utilicen los números y pongan en práctica los principios de conteo con frutas.

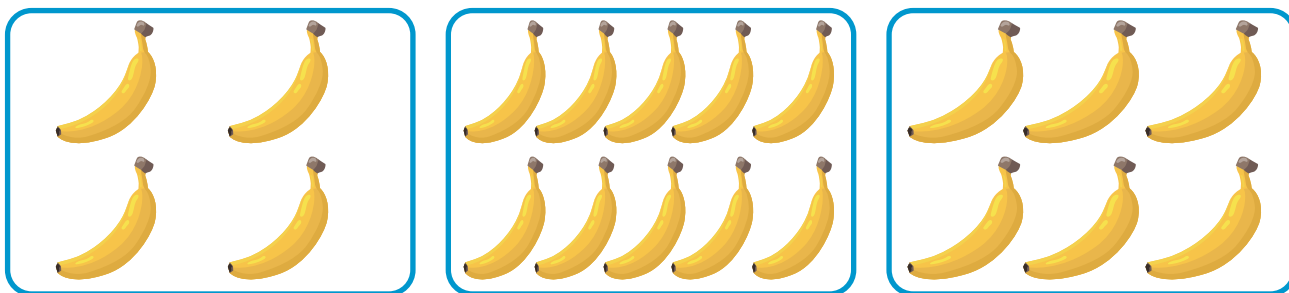

1 2 3 4 5 6 7 8 9 10

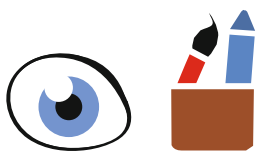
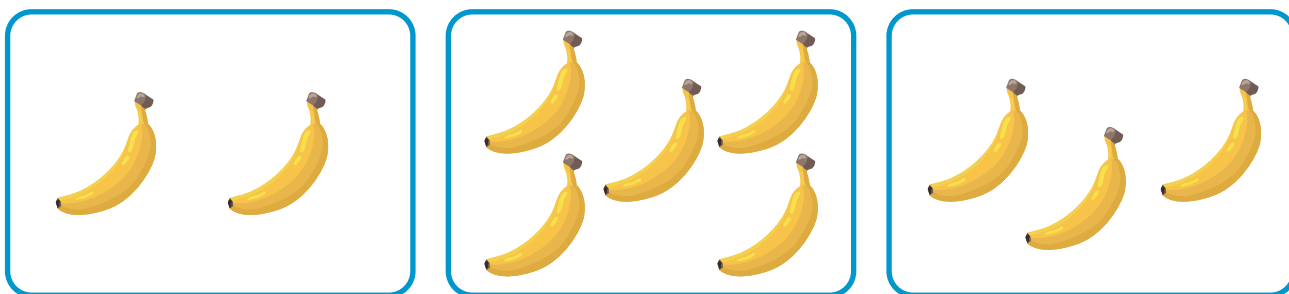

- Observo y uno con una línea el número con la cantidad de bananos que le corresponde.



Tema motivador 3: Pertenezco a una familia que me cuida y me quiere

- En este ejercicio se pretende que la niña y el niño utilicen los números y pongan en práctica los principios de conteo oral con frutas.

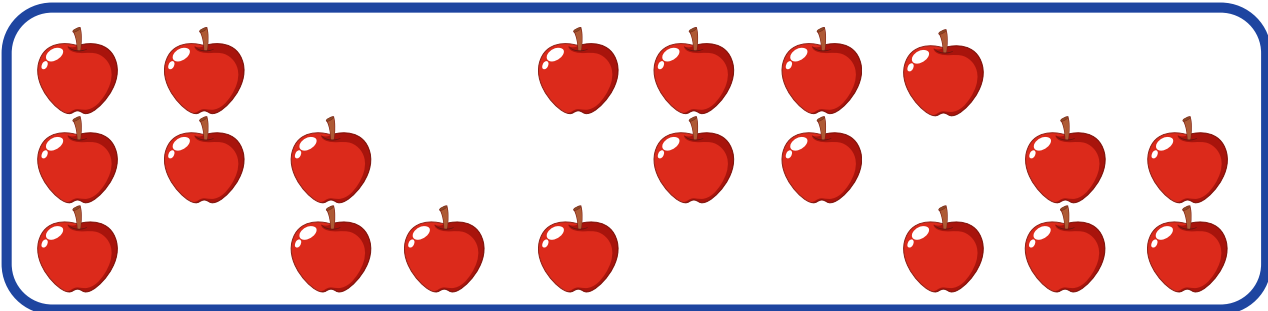
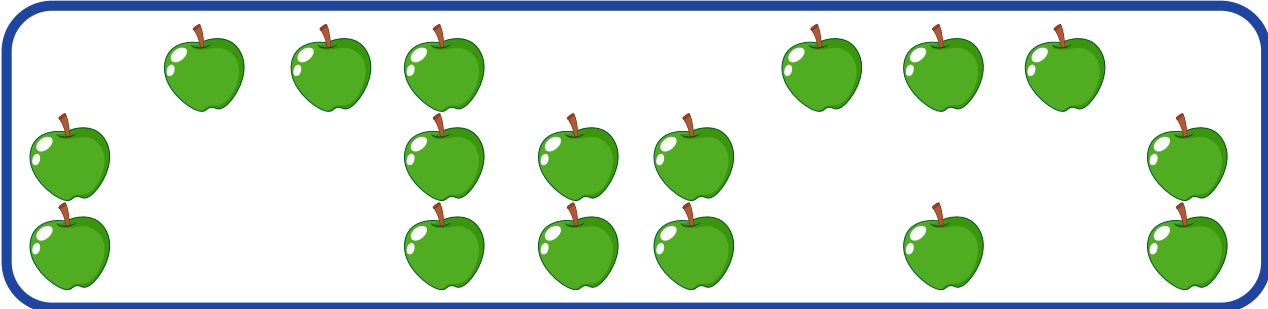
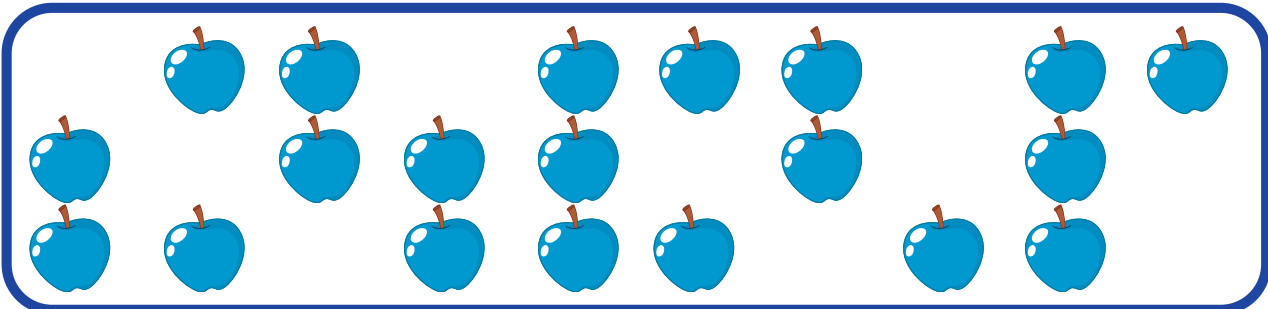
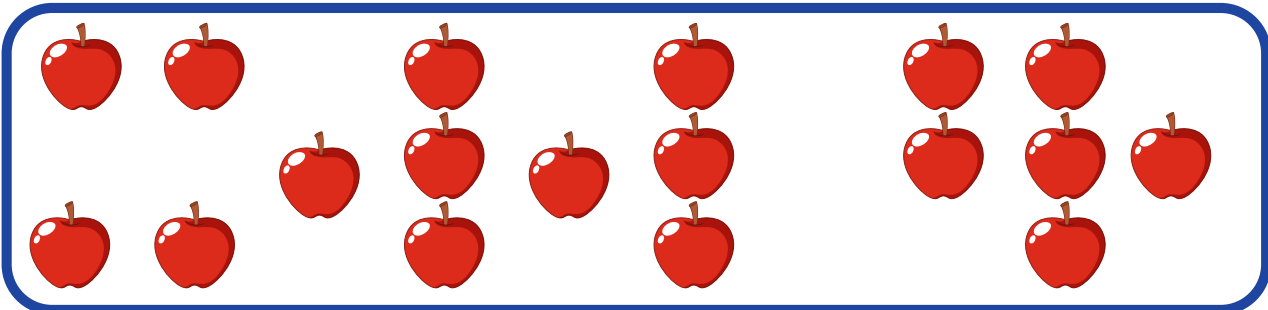

- Observo, cuento y digo a mi docente o educadora la cantidad de manzanas que hay en cada cuadro.



Tema motivador 3: Pertenezco a una familia que me cuida y me quiere

- En este ejercicio se pretende que la niña y el niño utilicen los números y pongan en práctica los principios de conteo oral con frutas.

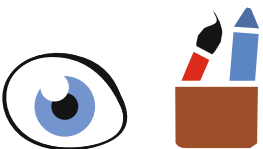
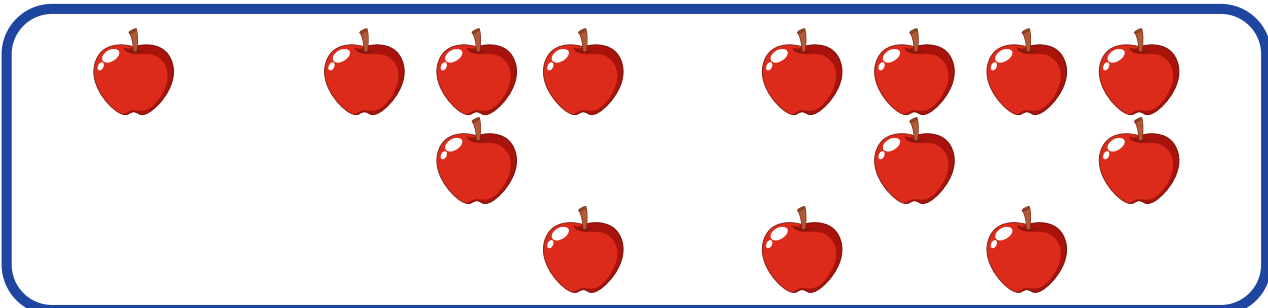
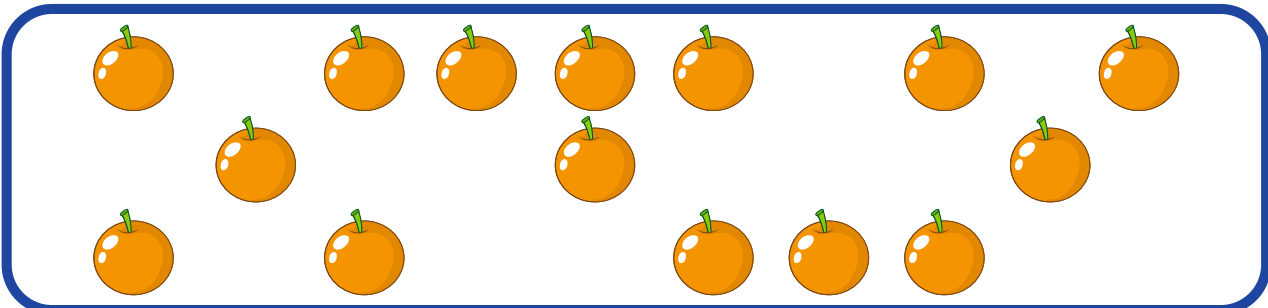
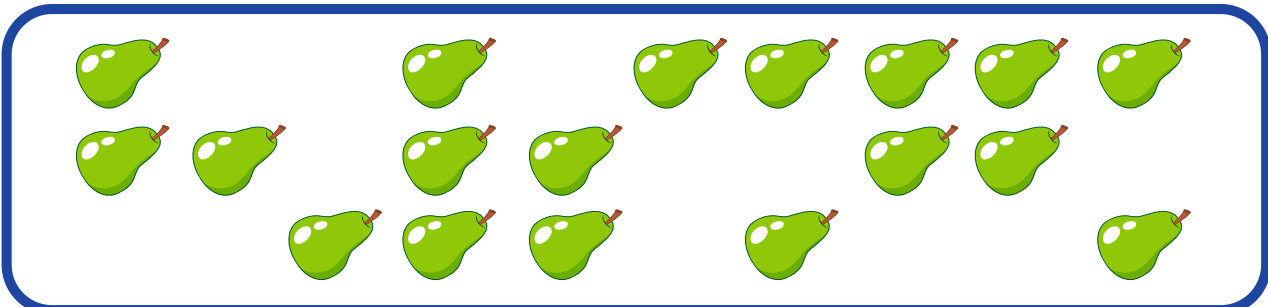
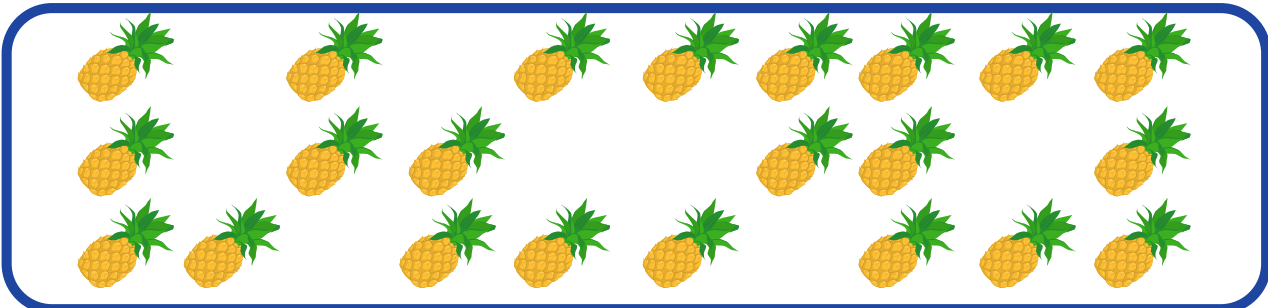

- Observo y escribo el número que corresponde según la cantidad de frutas que hay en cada cuadro.

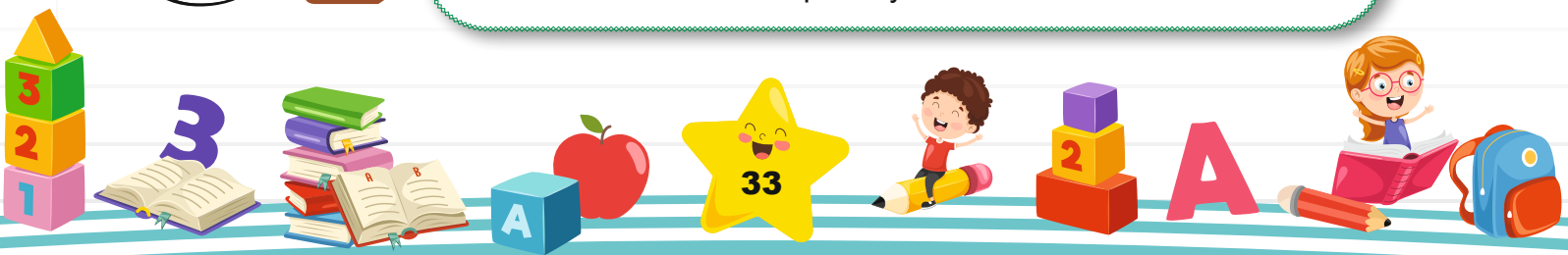

Tema motivador 3: Pertenezco a una familia que me cuida y me quiere

- En este ejercicio se pretende que la niña y el niño utilicen los números y pongan en práctica los principios de conteo oral.

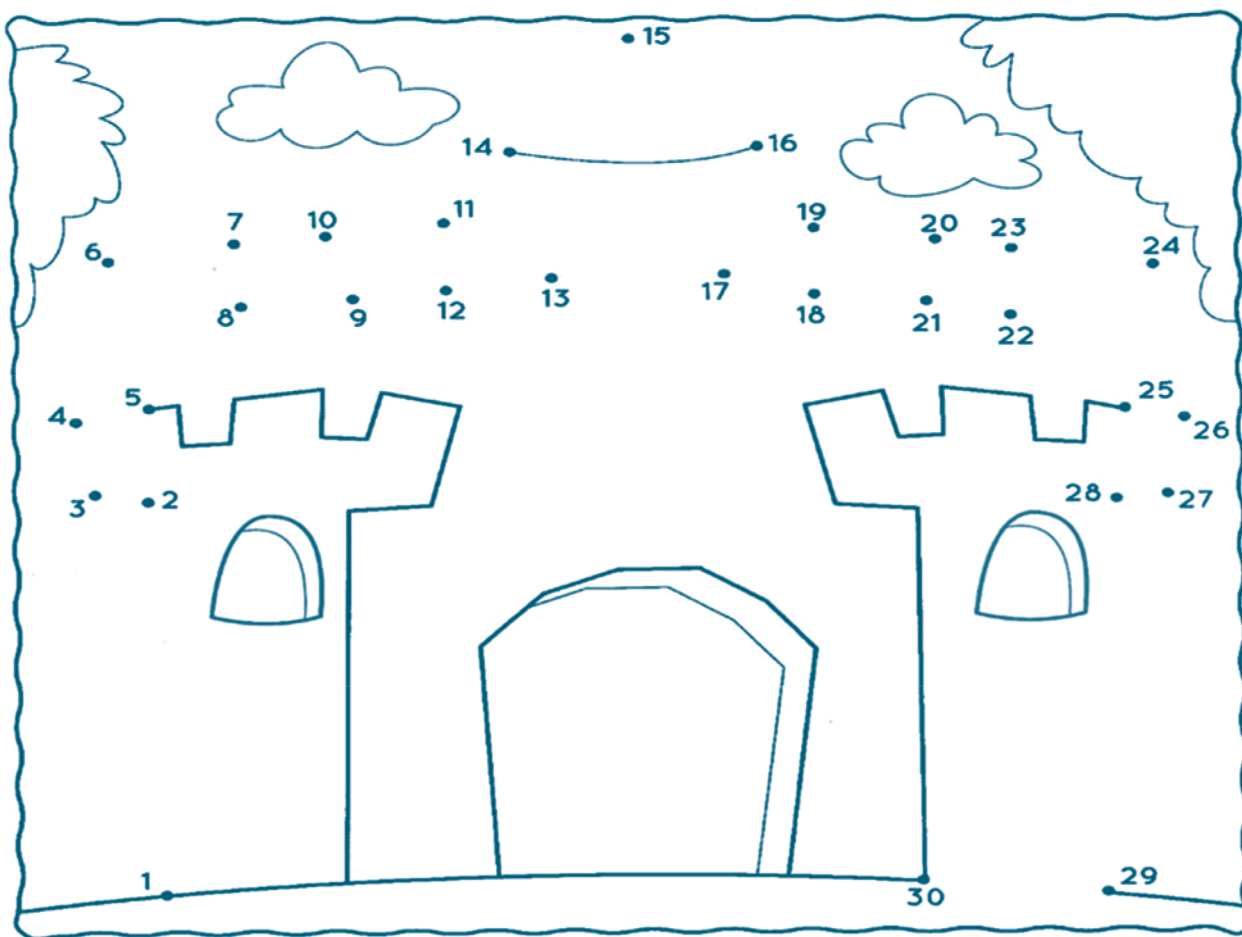
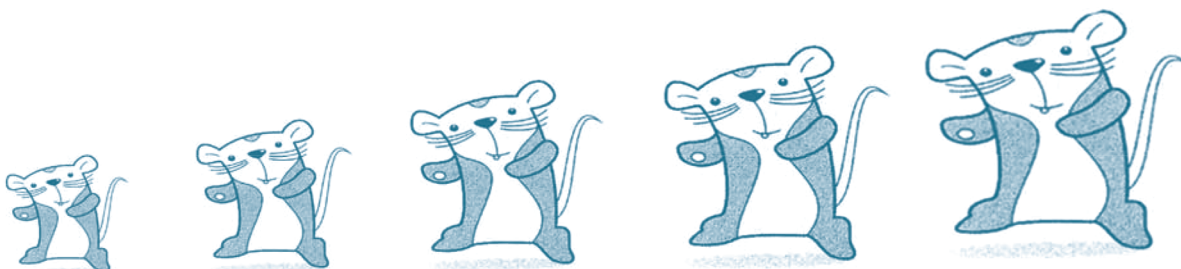

- Observo, uno los puntos siguiendo el orden numérico y luego coloreo.

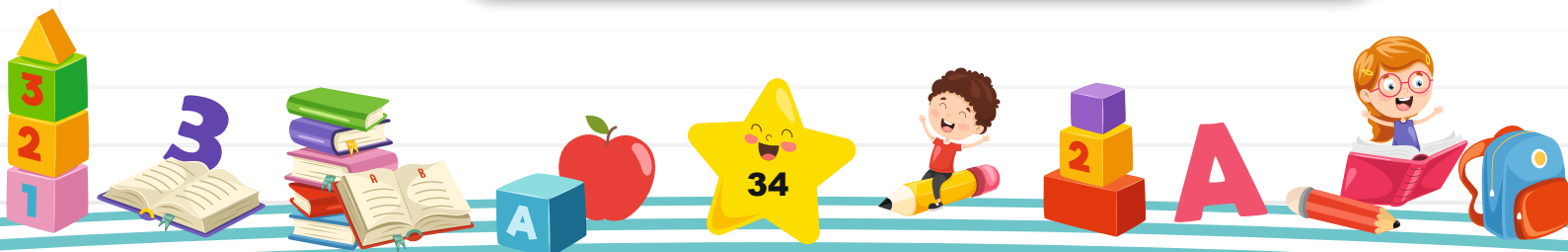

Tema motivador 3: Pertenezco a una familia que me cuida y me quiere

- En este ejercicio se pretende que la niña y el niño utilice los colores primarios.

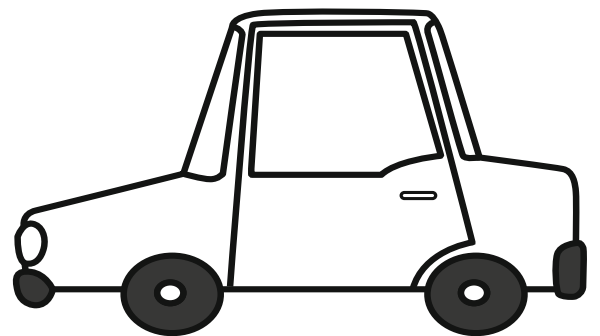
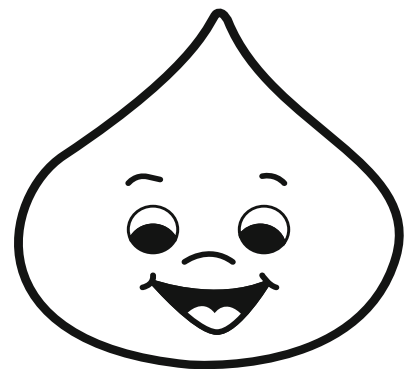
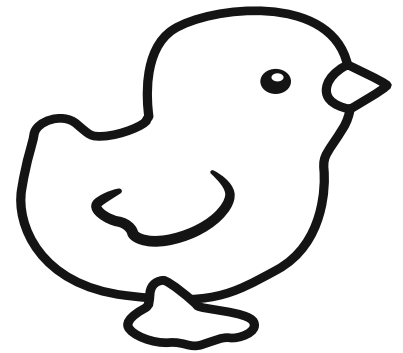

- Observo, elijo el color que corresponde con cada imagen y luego coloreo.



Tema motivador 3: Perteneco a una familia que me cuida y me quiere

- En este ejercicio se pretende que la niña y el niño reconozca y utilice los colores primarios.

ROJO ●



AZUL ●



AMARILLO ●

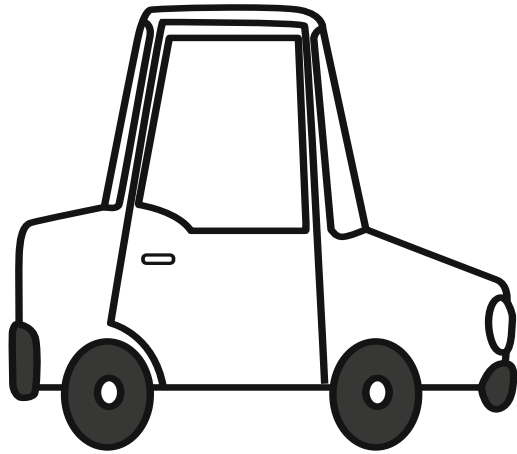
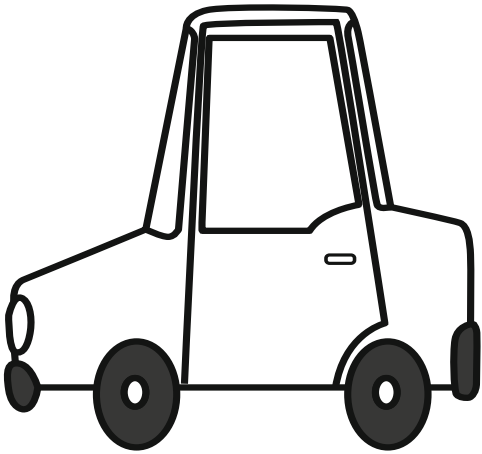
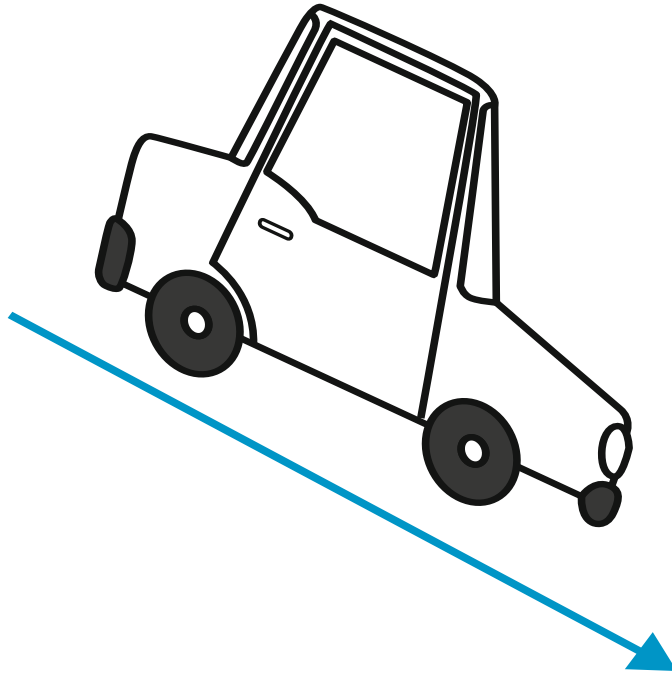

- Observo y luego coloreo los autos según el color que indica cada direccional.

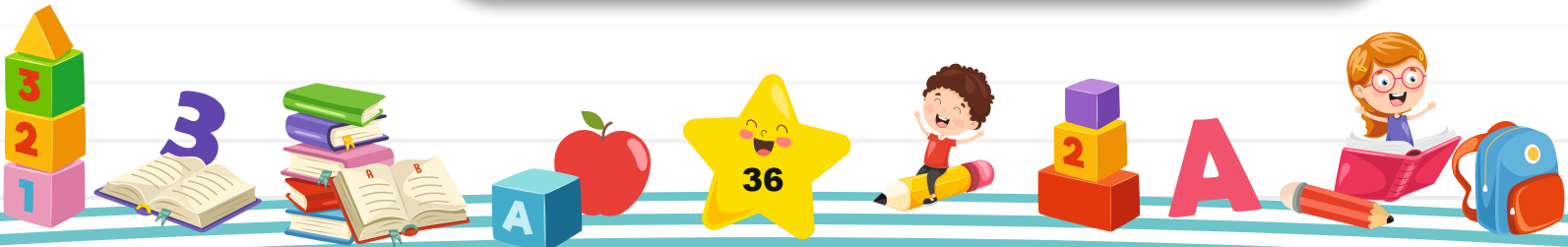

Tema motivador 3: Pertenezco a una familia que me cuida y me quiere

- En este ejercicio se pretende que la niña y el niño reconozca y utilice los colores primarios y secundarios.

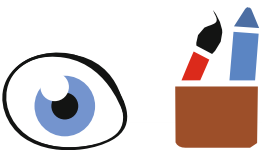
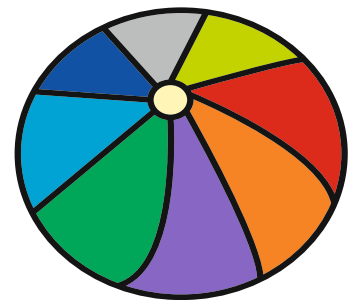
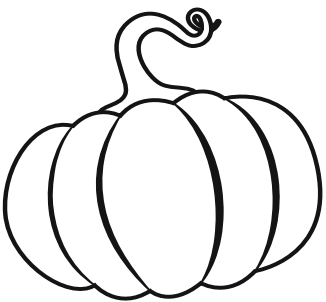
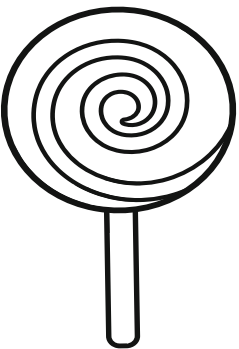
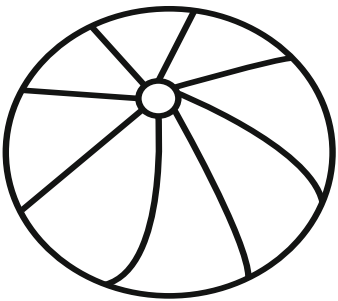
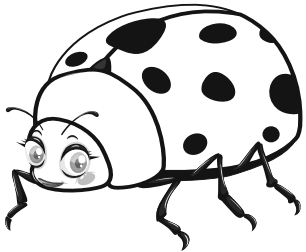

- Observo y luego coloreo las imágenes de la izquierda según el color que indica las imágenes de la derecha.



Tema motivador 3: Pertenezco a una familia que me cuida y me quiere

- En este ejercicio se pretende que la niña y el niño reconozca formas geométricas: triángulo y óvalo.

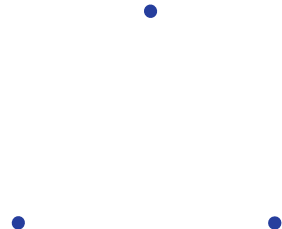
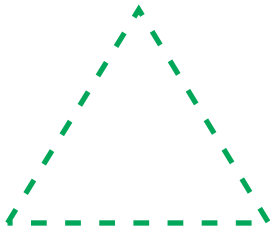
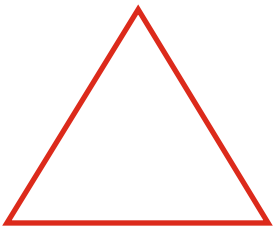

## Triángulo

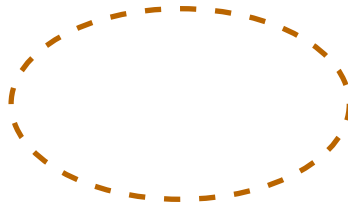
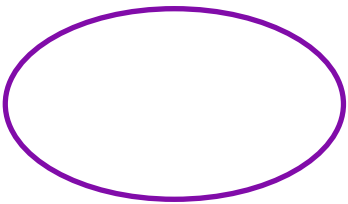

## Óvalo



- Observo, sigo las líneas y puntos para formar las diferentes formas geométricas y luego coloreo su interior.

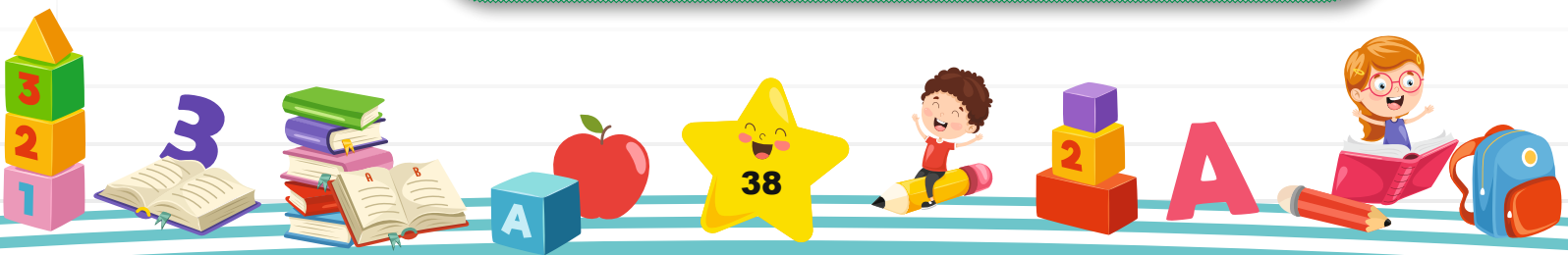

Tema motivador 3: Pertenezco a una familia que me cuida y me quiere

- En este ejercicio se pretende que la niña y el niño reconozca formas geométricas: rectángulo y rombo.



## Rectángulo



## Rombo

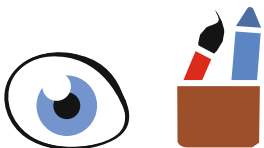

- Observo, sigo las líneas y puntos para formar las diferentes formas geométricas y luego coloreo su interior.

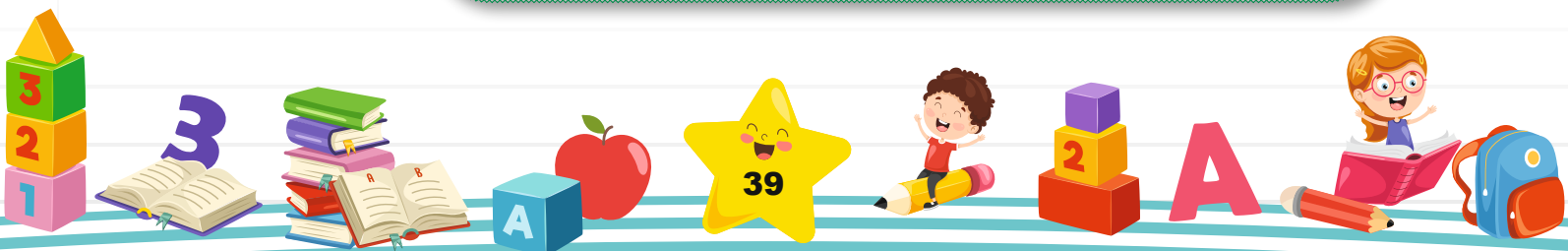

Tema motivador 3: Pertenezco a una familia que me cuida y me quiere

- En este ejercicio se pretende que la niña y el niño diferencien entre el más alto y el bajo.

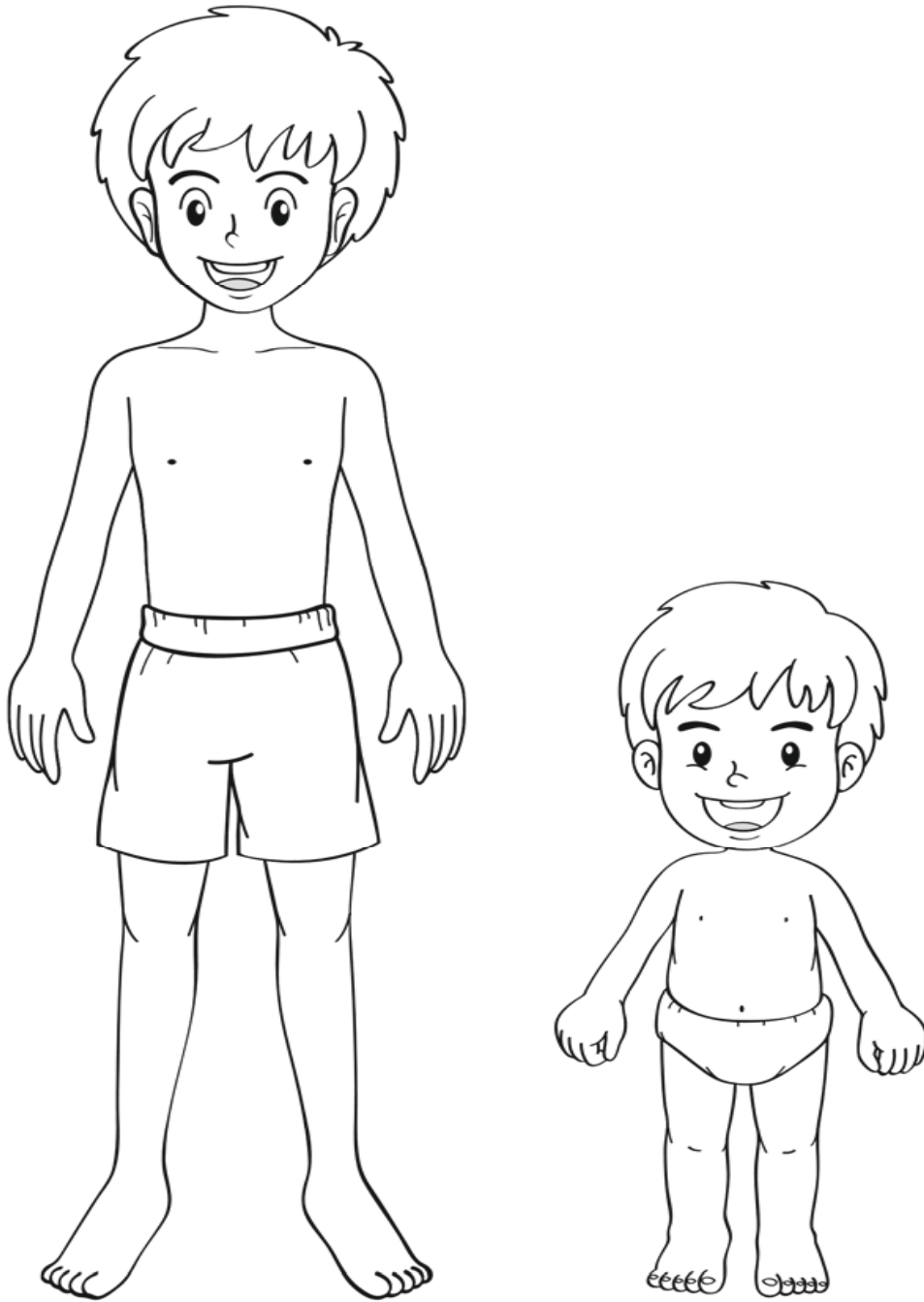

- Observo, identifico y coloreo al niño más alto.

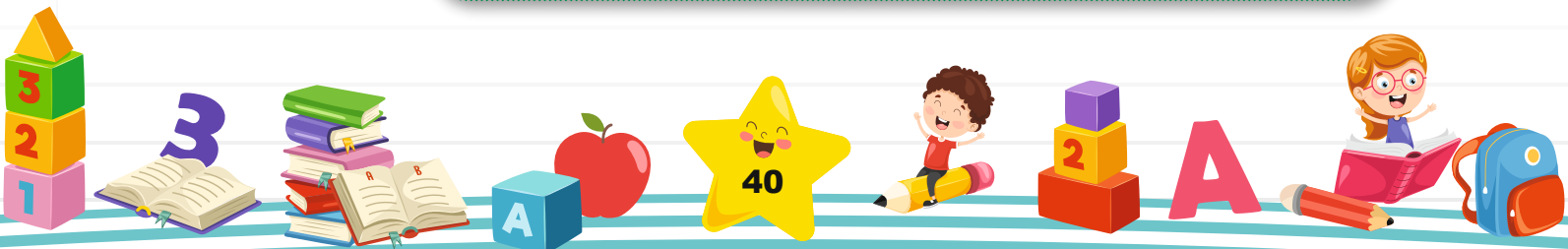

Tema motivador 3: Pertenezco a una familia que me cuida y me quiere

- En este ejercicio se pretende que la niña y el niño diferencien entre el más alto y el bajo, ejercita lateralidad, posiciones de orden.

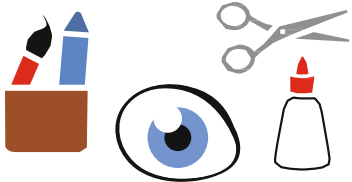
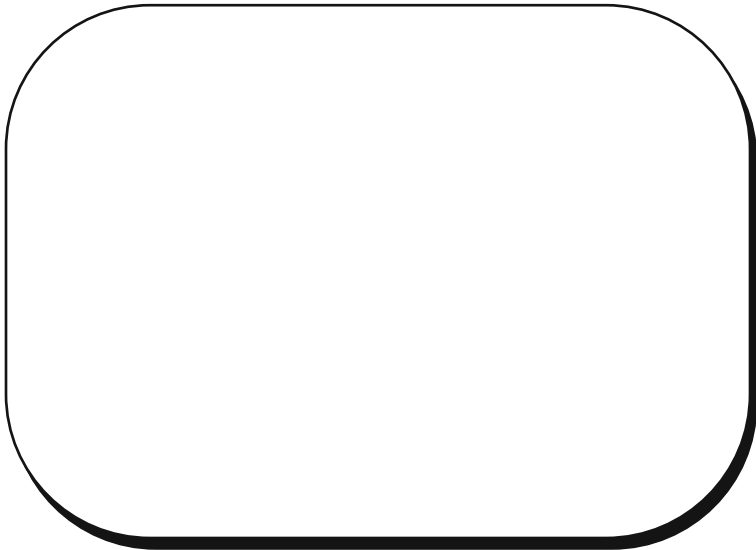

- Observo las personas del cuadro de arriba (derecha).
- Recorto las personas y las pego en el cuadro vacío en orden, de la más alta a la más baja.
- En el recuadro de abajo, pinto en rojo el vestido de la niña más alta y en azul de la niña más baja.



Tema motivador 3: Pertenezco a una familia que me cuida y me quiere

- En este ejercicio se pretende que la niña y el niño practiquen posiciones de orden, puede ser por estatura (alto - bajo), por sexo (niña - niño atrás).

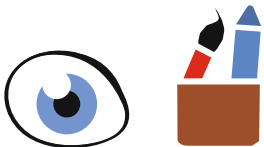
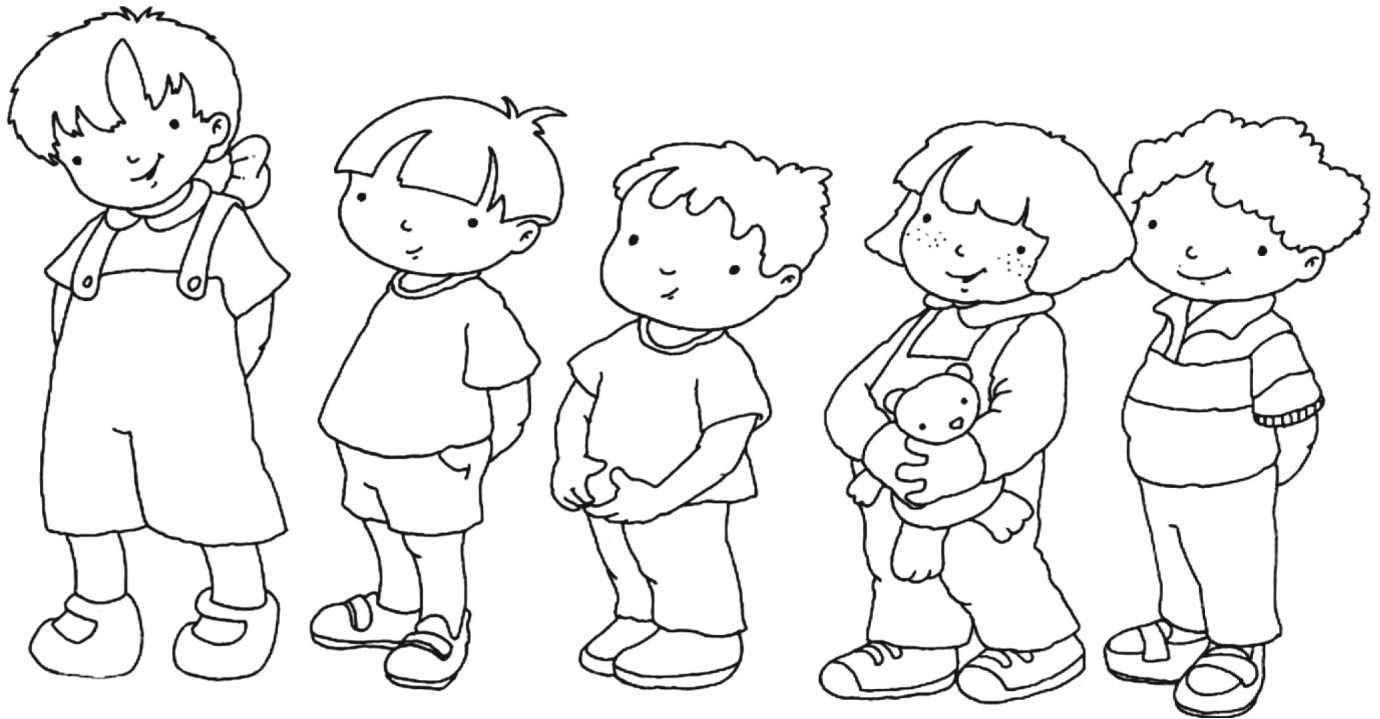
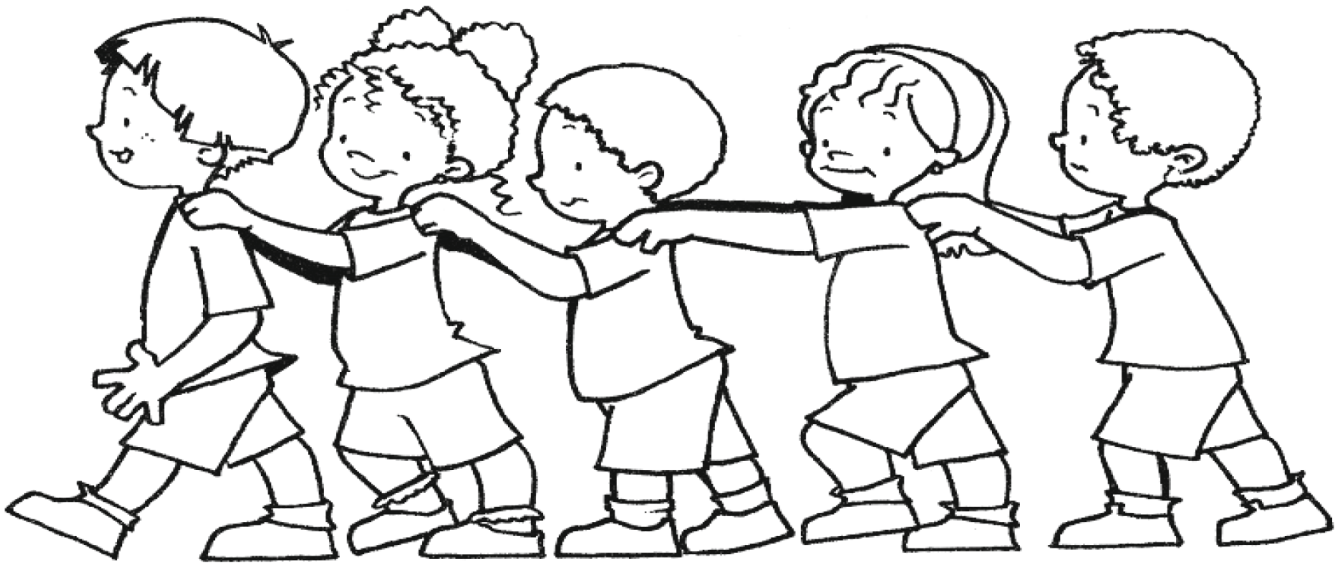

- Pinto en rojo la ropa del primero de la hilera y de verde al último.

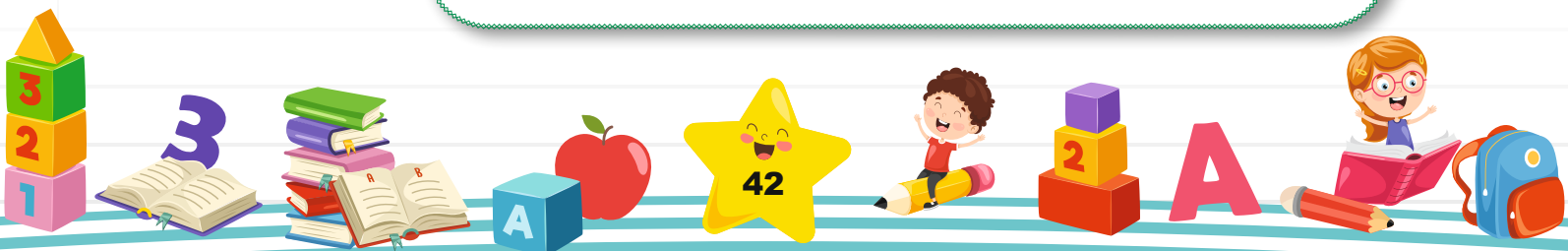

Tema motivador 3: Pertenezco a una familia que me cuida y me quiere

- En este ejercicio se pretende que la niña y el niño reconozcan lo conceptos largo - corto.

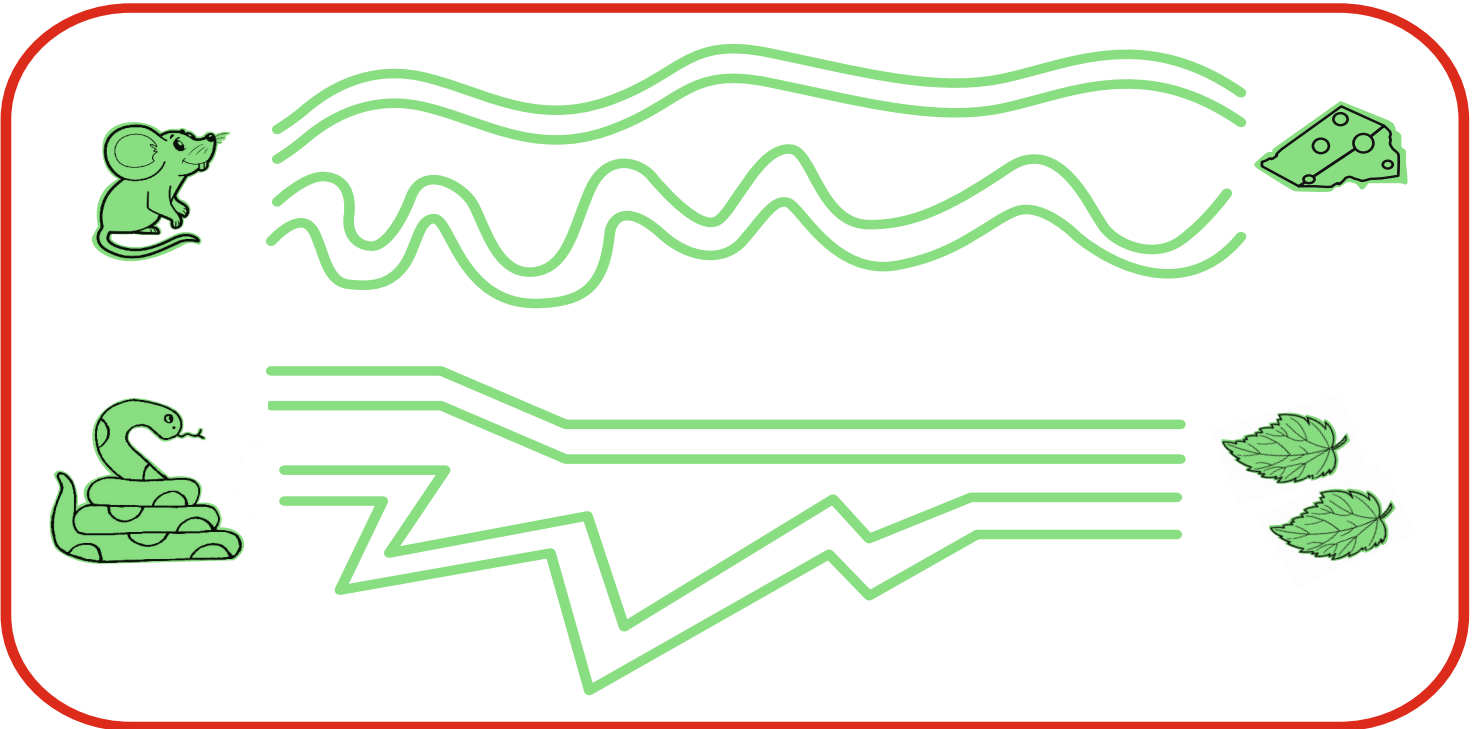

This section contains two rows of tracing exercises. The first row features a green mouse on the left and a slice of Swiss cheese on the right. Between them are two sets of green lines: the top set consists of three long, wavy lines, and the bottom set consists of three shorter, wavy lines. The second row features a green snake on the left and two green leaves on the right. Between them are two sets of green lines: the top set consists of three long, straight horizontal lines, and the bottom set consists of three shorter, zigzag lines.

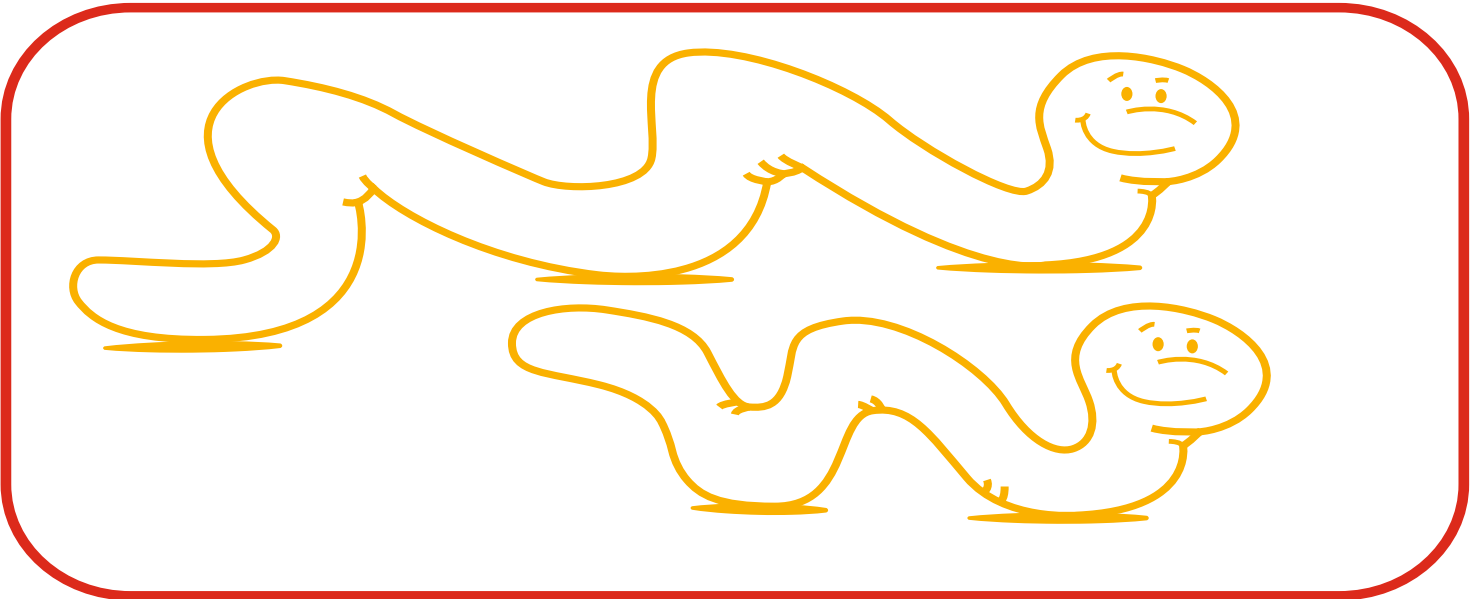

This section contains two rows of tracing exercises, each featuring a yellow snake. The top row shows a long, winding yellow line that forms the shape of a snake with a smiling face. The bottom row shows a shorter, winding yellow line that also forms the shape of a snake with a smiling face.



- Pinto en rojo la ropa del primero de la hilera y de verde al último.

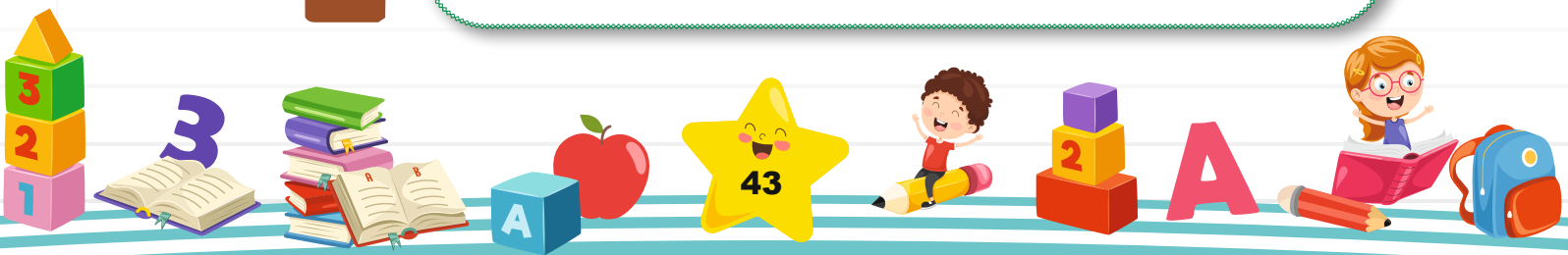

Tema motivador 3: Pertenezco a una familia que me cuida y me quiere

- En este ejercicio se pretende que la niña y el niño reconozcan lo conceptos cerca - lejos.

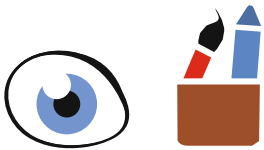
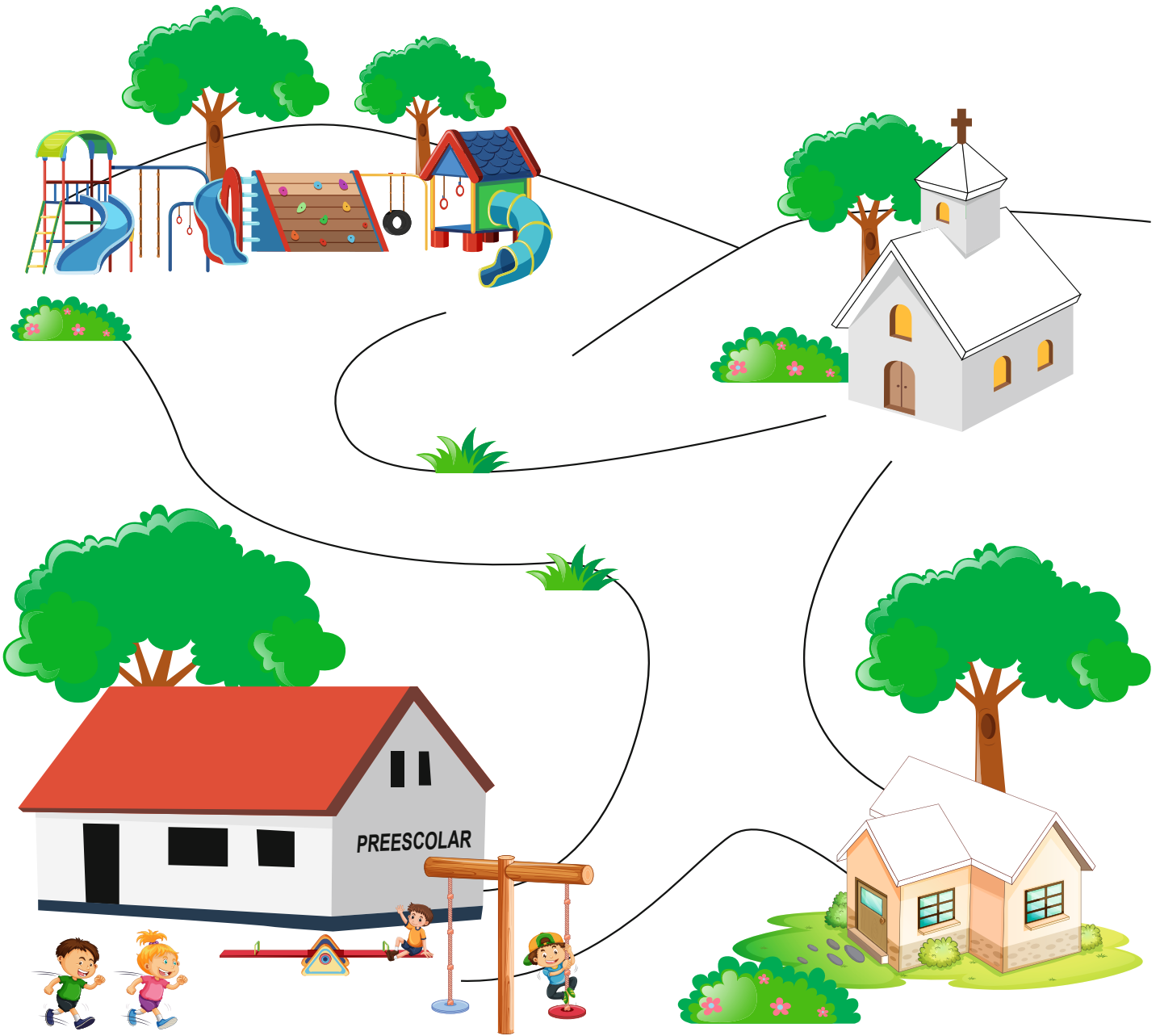

- Pinto en rojo el techo de la casa que está cerca del preescolar.
- Marco con una X lo que está lejos del preescolar.

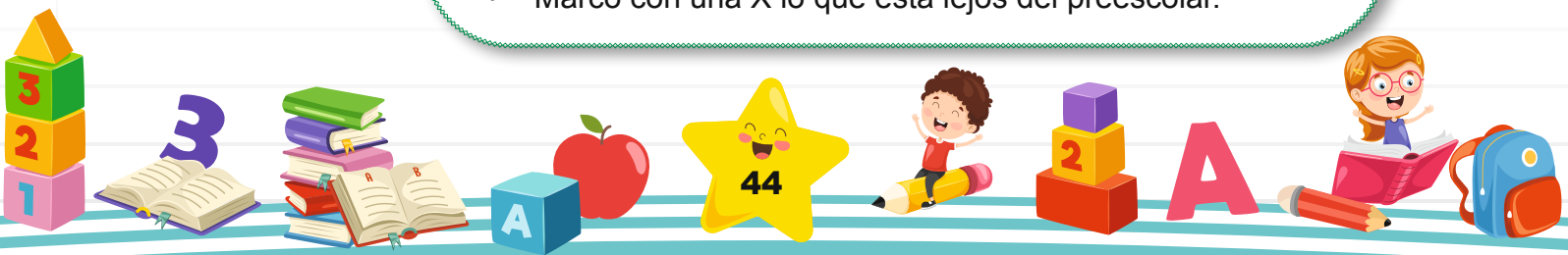

Tema motivador 3: Pertenezco a una familia que me cuida y me quiere

- En este ejercicio se pretende que la niña y el niño reconozcan los grueso - delgado.

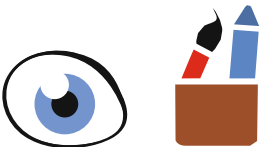
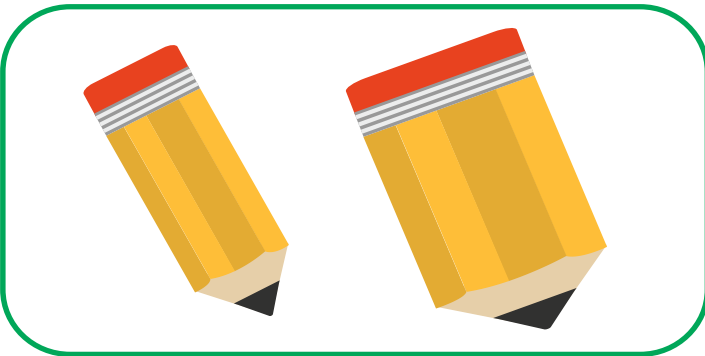
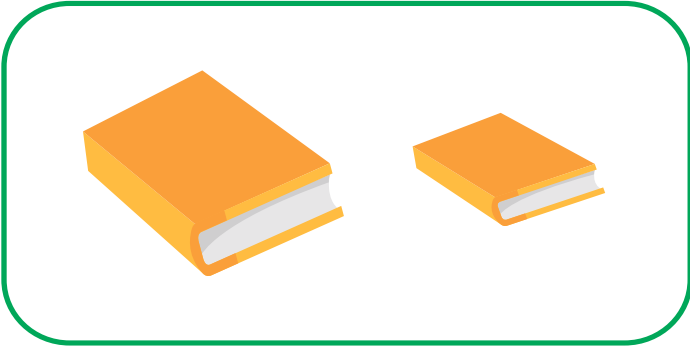

- Observo y encierro en un círculo la imagen gruesa y marco con una X la imagen delgada de cada uno de los cuadros.

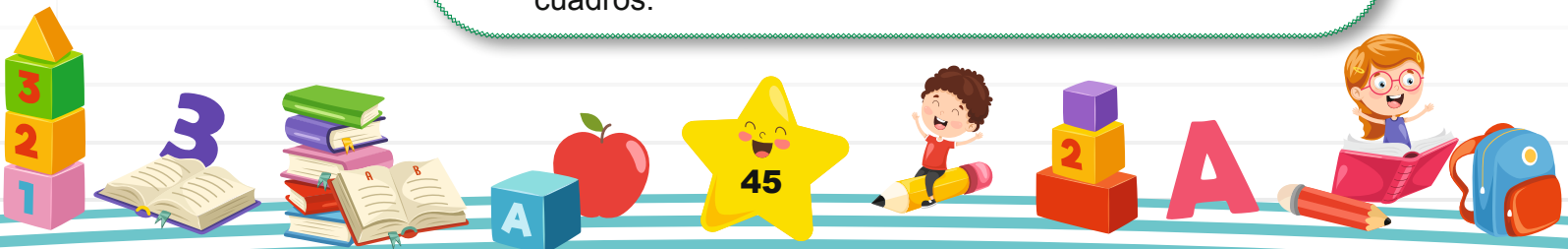

Tema motivador 3: Pertenezco a una familia que me cuida y me quiere

- En este ejercicio se pretende que la niña y el niño reconozcan los conceptos más grande que y más pequeño que.

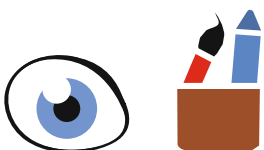
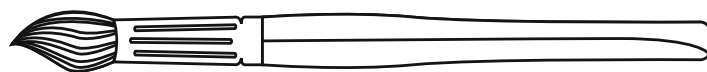
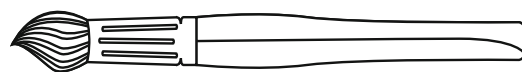
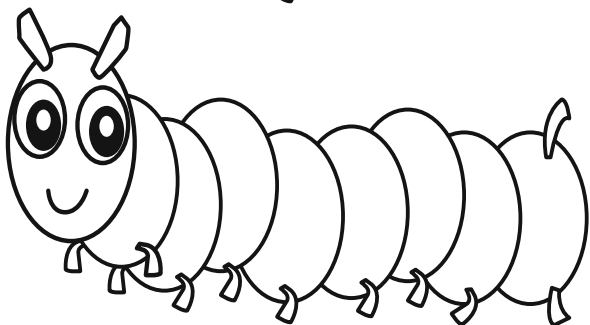
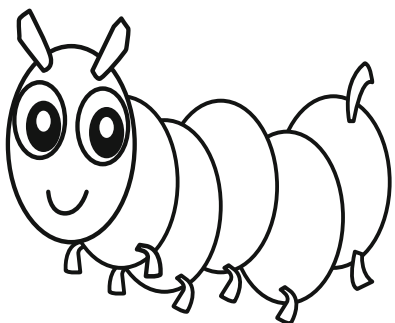
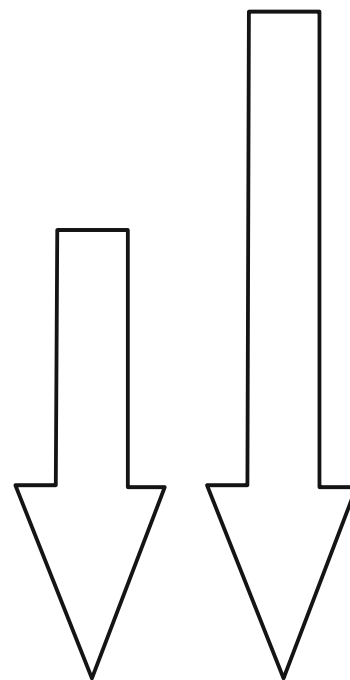
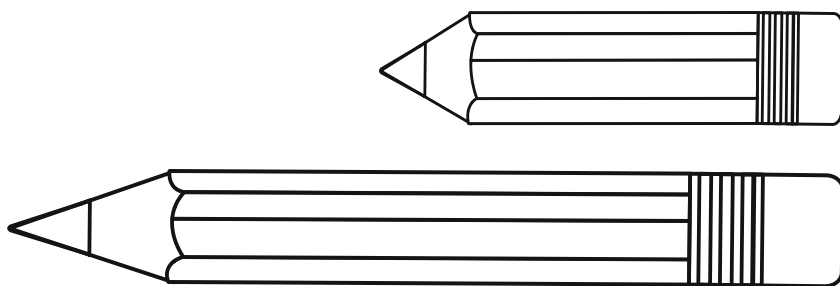

- Pinto de color azul la figura más grande que... y de color verde la figura más pequeña que...



Tema motivador 3: Pertenezco a una familia que me cuida y me quiere

- En este ejercicio se pretende que la niña y el niño reconozcan los conceptos más grande que y más pequeño que.

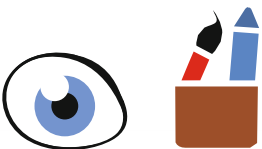
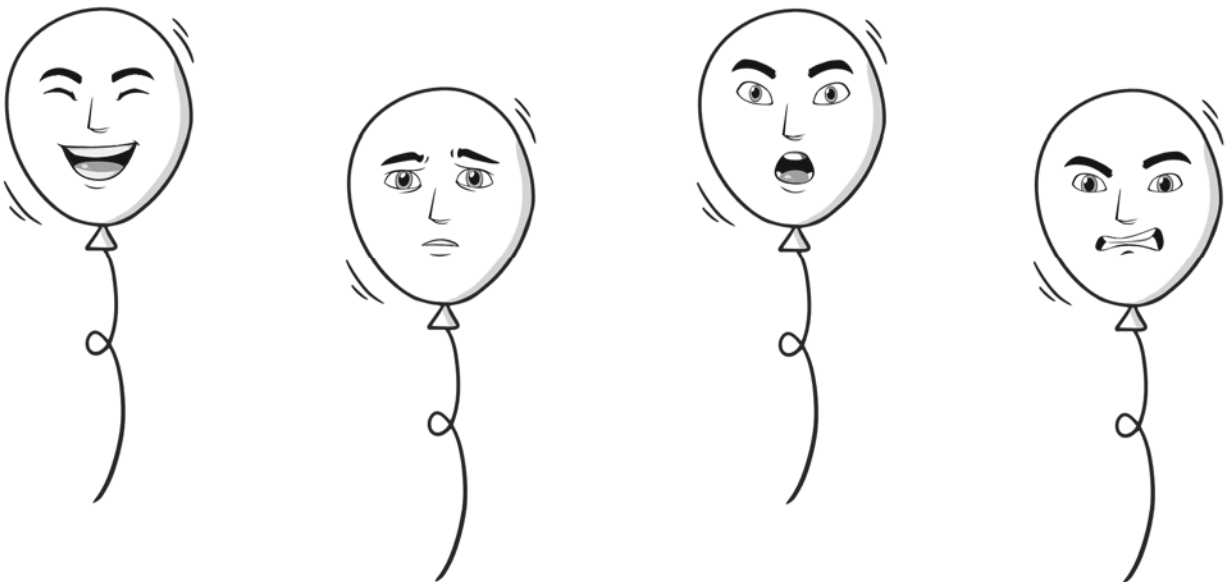

- Observo las imágenes, identifico y relaciono uniendo con una línea según correspondan.
- Pinto cada una de las imágenes con colores de mi preferencia.

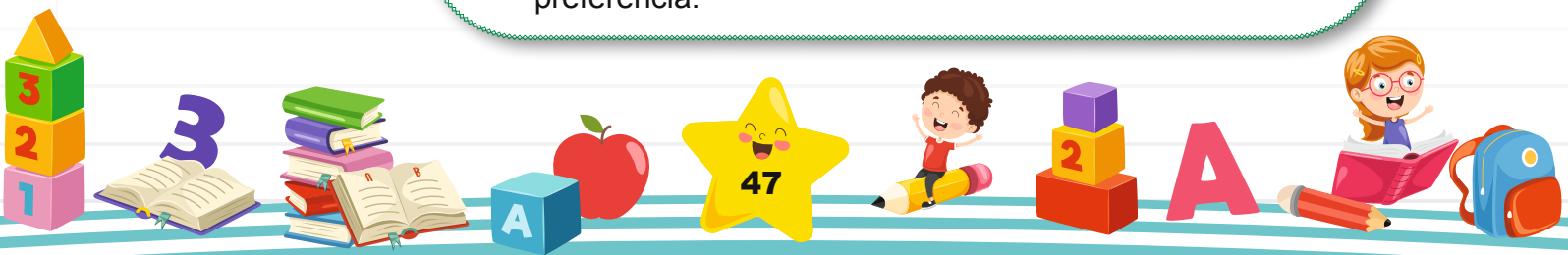

Tema motivador 3: Pertenezco a una familia que me cuida y me quiere

- En este ejercicio se pretende que la niña y el niño reconozcan, sus propias emociones como: alegría, tristeza, enojo y asombro.

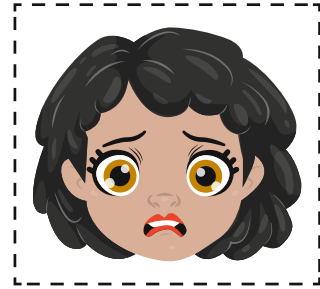
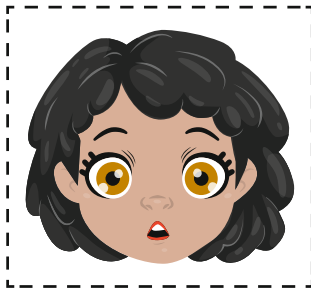
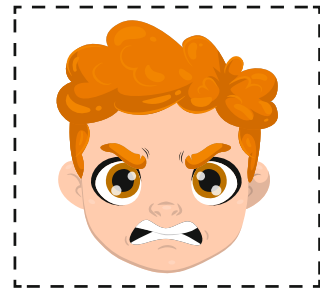
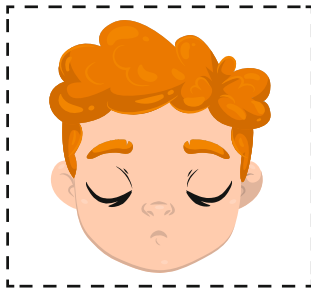
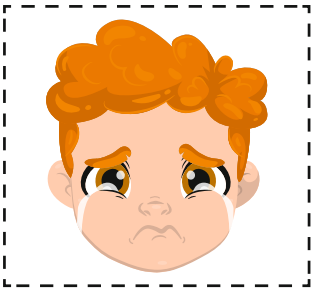
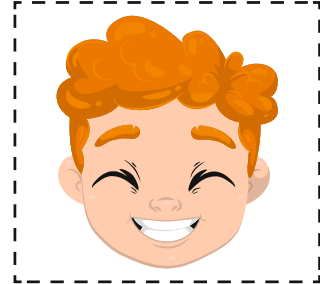
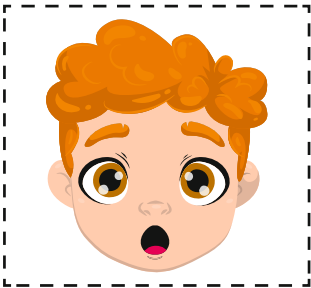

- Recorto y pego el rostro de la sensación con la que más me identifico.
- Comento con mis compañeros y maestro porque elegí dicha sensación.

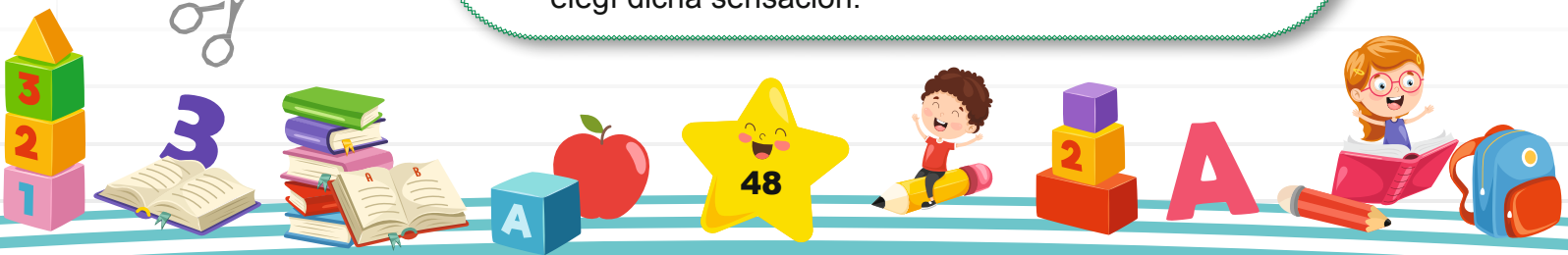

Tema motivador 3: Pertenezco a una familia que me cuida y me quiere

- En este ejercicio se pretende que la niña y el niño reconozcan, sus propias emociones como: alegría, tristeza, enojo y asombro.

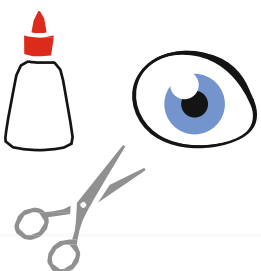
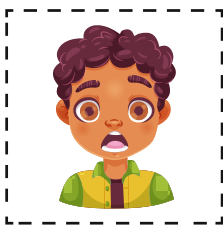
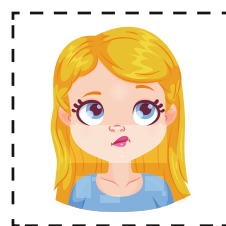
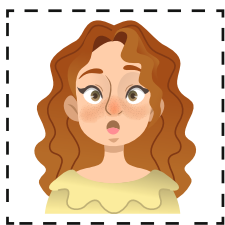
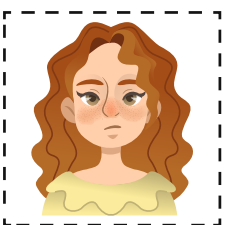
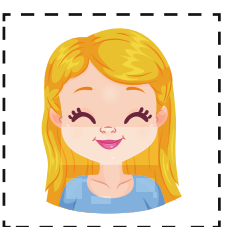
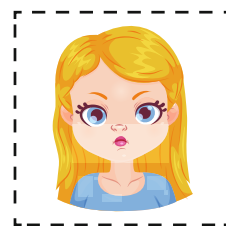
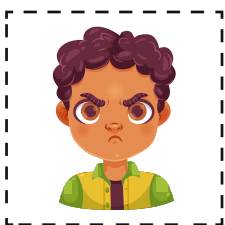
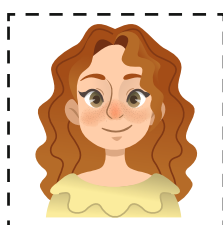
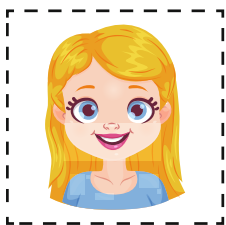
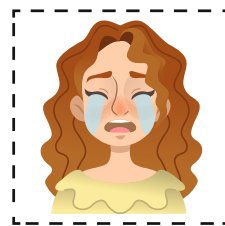
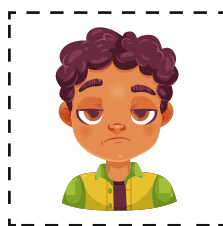
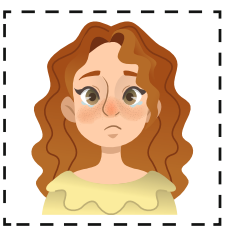

- Observo las imágenes con diferentes estados de ánimo.
- Recorto y pego las imágenes en las siguientes página según lo indica el cuadro.

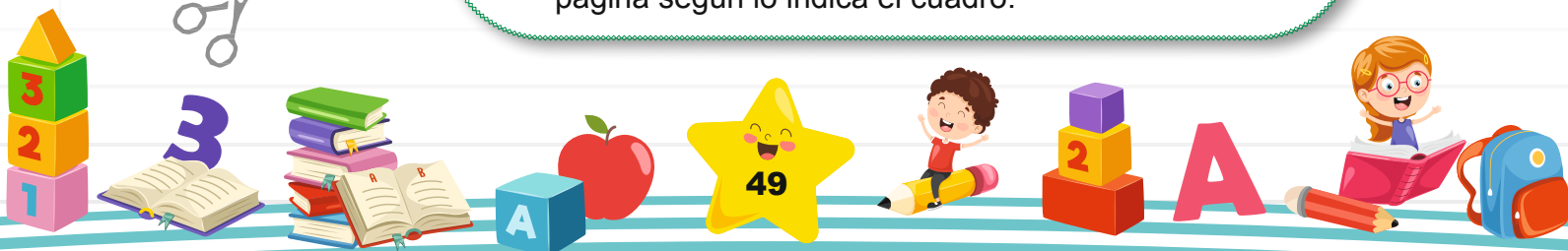

Tema motivador 3: Pertenezco a una familia que me cuida y me quiere



contento



triste



enfadado



sorprendido

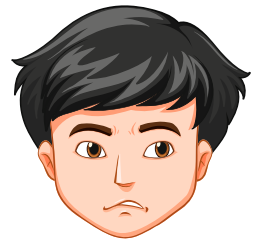

cansado

--	--	--	--	--

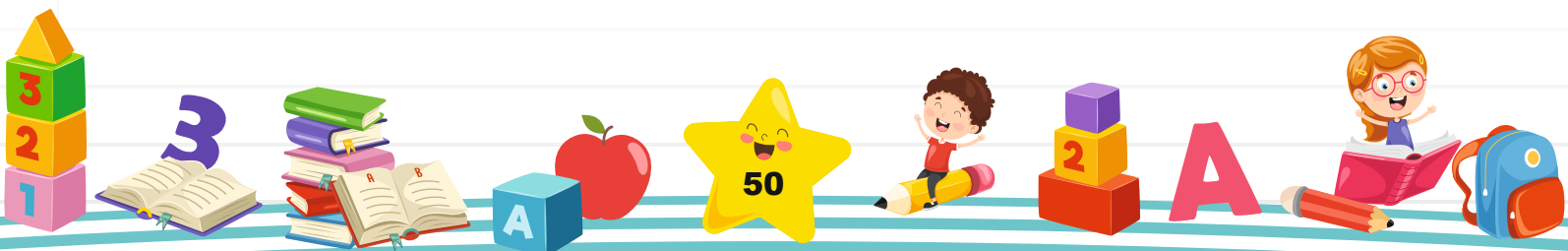

Tema motivador 4: Descubro mi entorno creativamente

- En este ejercicio se pretende que la niña y el niño reconozcan los diferentes símbolos convencionales y su significado.

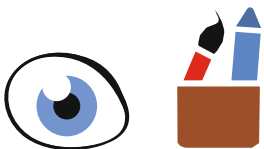

- Observo, coloreo y comento con mis compañeritos y maestra el significado de este símbolo.

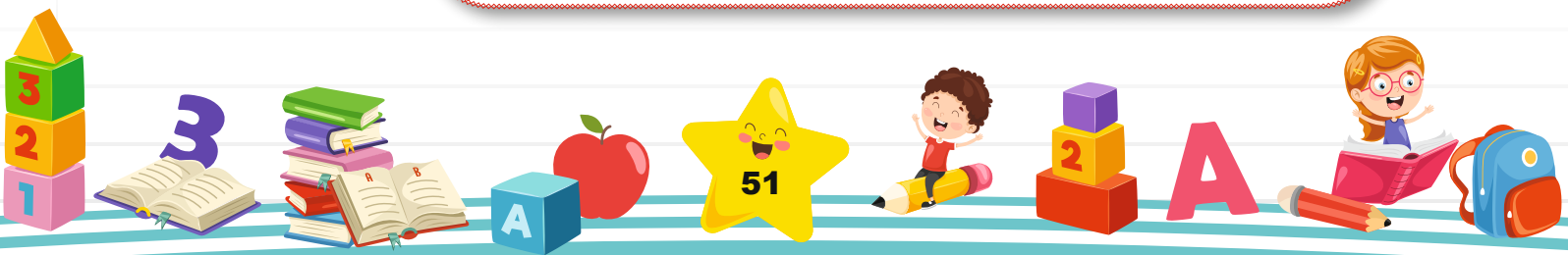

Tema motivador 4: Descubro mi entorno creativamente

- En este ejercicio se pretende que la niña y el niño reconozcan los diferentes símbolos convencionales y su significado.

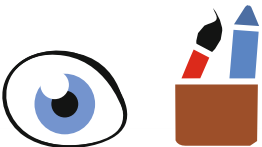
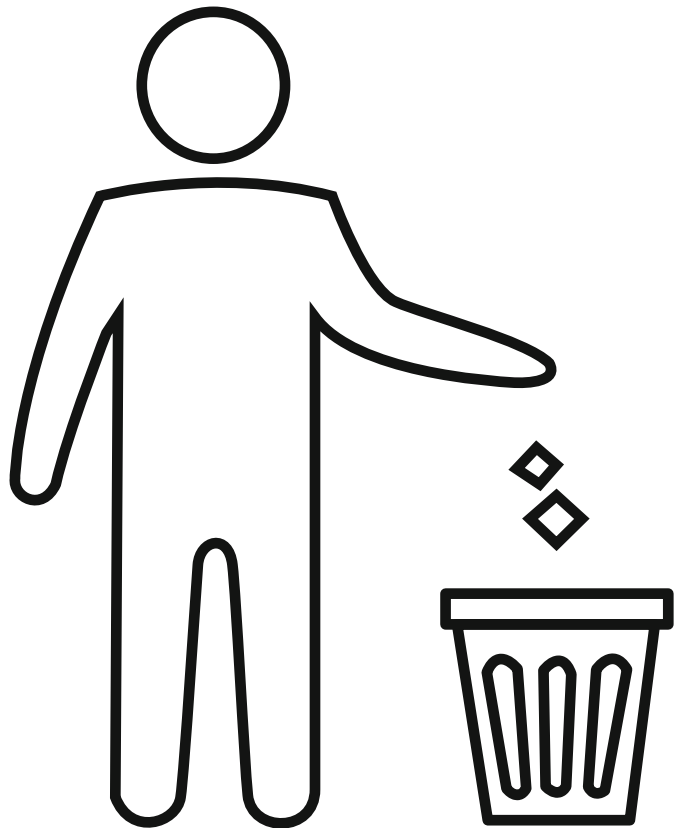

- Observo, coloreo y comento con mis compañeritos y maestra el significado de este símbolo.

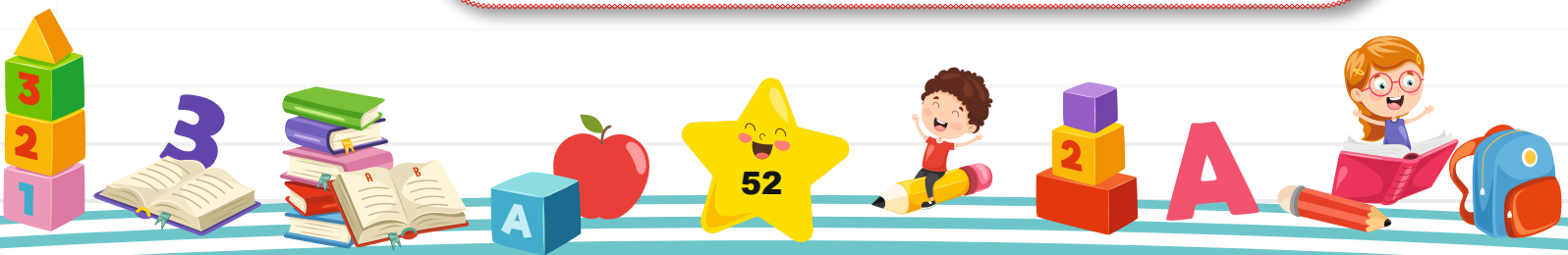

Tema motivador 4: Descubro mi entorno creativamente

- En este ejercicio se pretende que la niña y el niño reconozcan los diferentes símbolos convencionales y su significado.

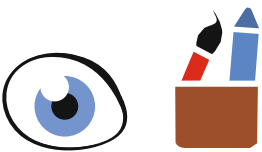
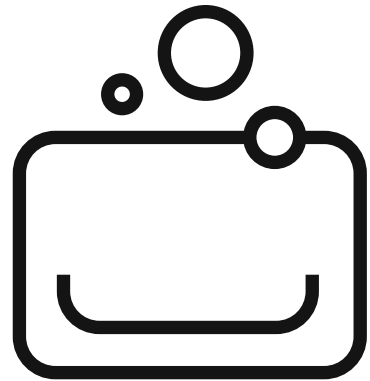
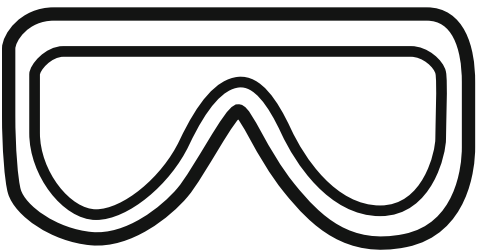
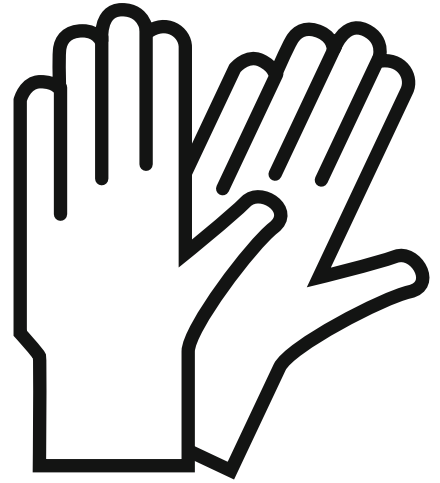
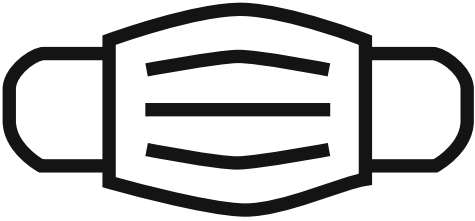

- Observo, coloreo y comento con mis compañeritos y maestra el significado de este símbolo.



Tema motivador 4: Descubro mi entorno creativamente

- En este ejercicio se pretende que la niña y el niño reconozcan los diferentes símbolos convencionales y su significado.

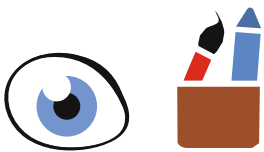
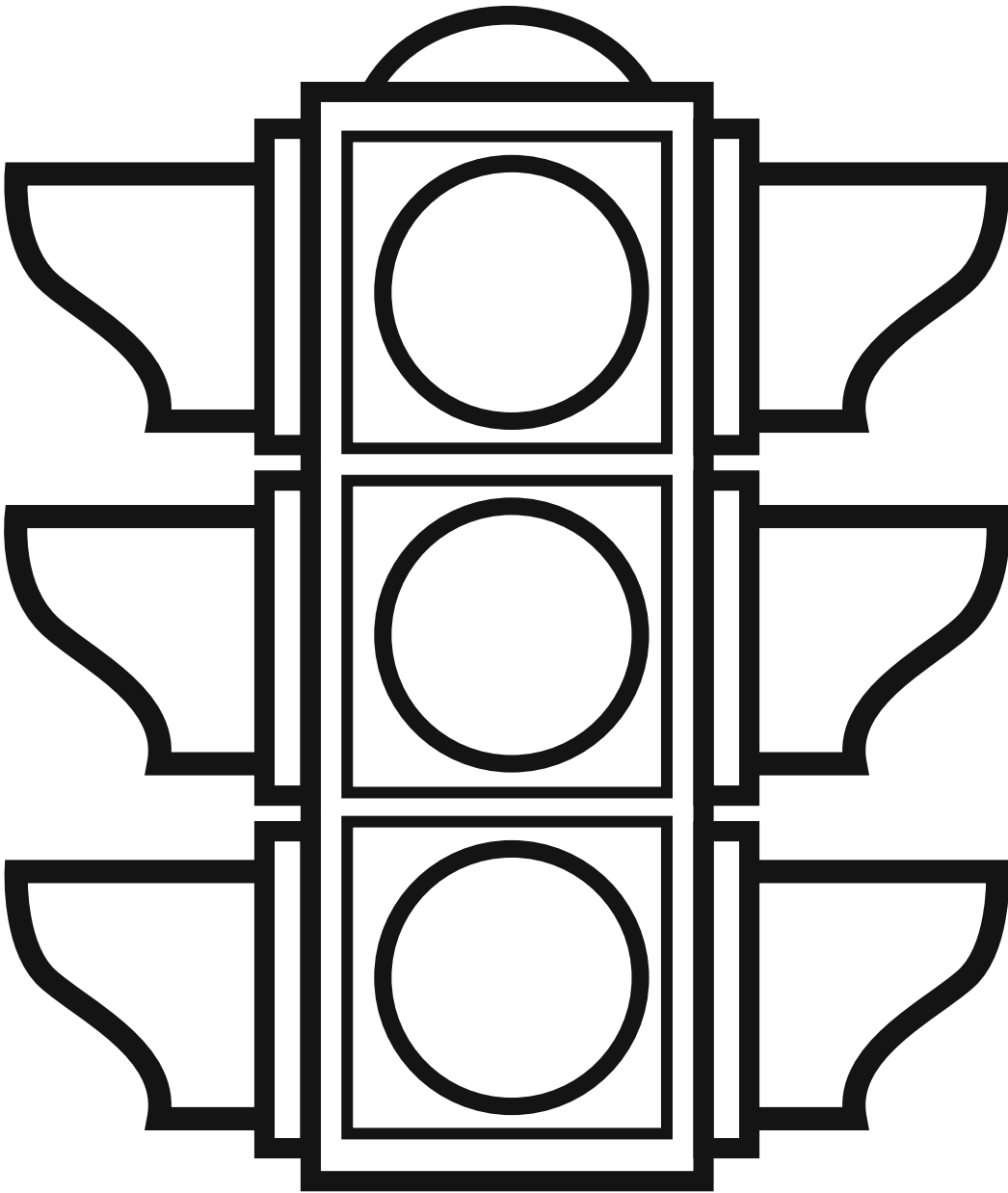

- Observo, coloreo y comento con mis compañeritos y maestra el significado del color de cada una de las luces del semáforo.

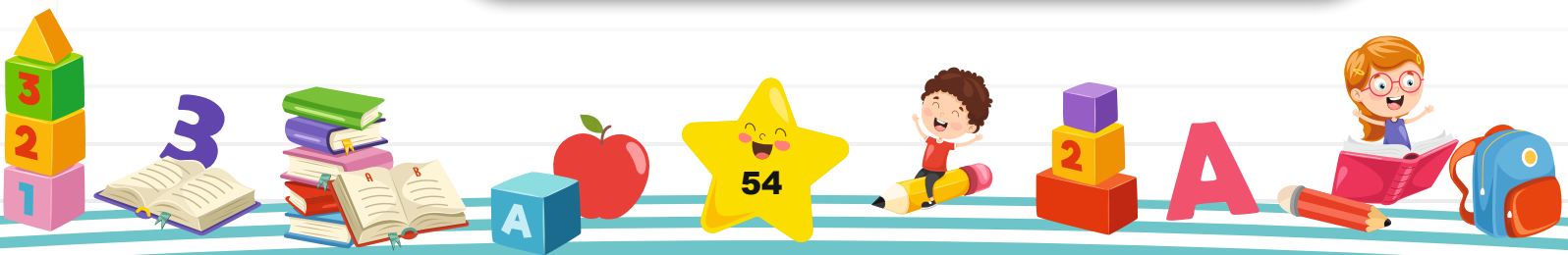

Tema motivador 4: Descubro mi entorno creativamente

- En este ejercicio se pretende que la niña y el niño reconozcan los diferentes símbolos convencionales y su significado.

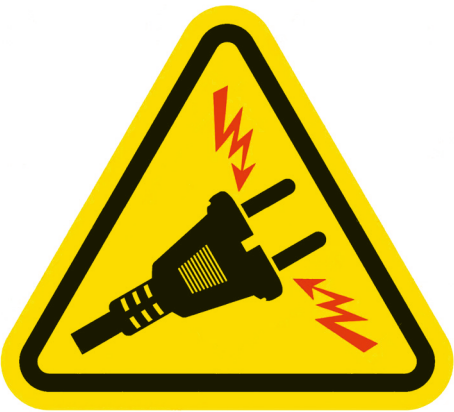

- Observo y comento con mis compañeritos y maestra el significado de cada uno de los símbolos.

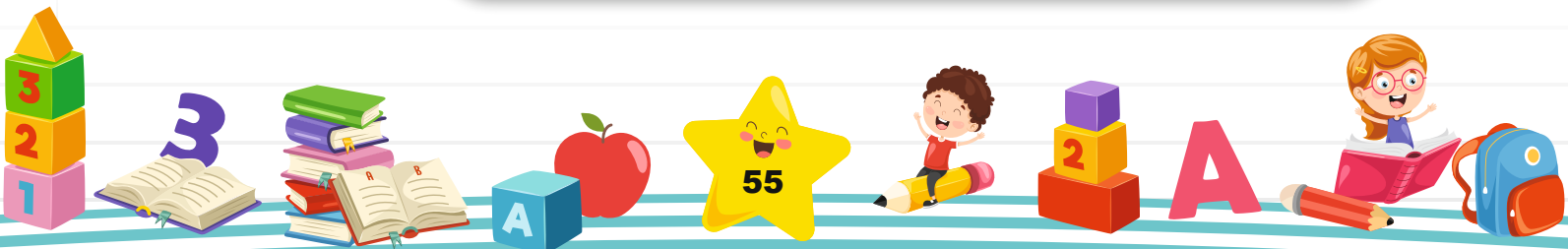

Tema motivador 4: Descubro mi entorno creativamente

- En este ejercicio se pretende que la niña y el niño reconozcan las características de los animales.

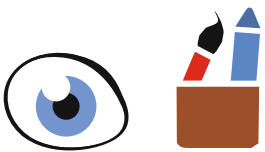

- Observo y coloreo los animales que viven en la selva con un color de mi preferencia.
- Observo y coloreo los animales que viven en la granja con un color diferente.



Tema motivador 4: Descubro mi entorno creativamente

- En este ejercicio se pretende que la niña y el niño reconozcan el ciclo de la vida de los animales.

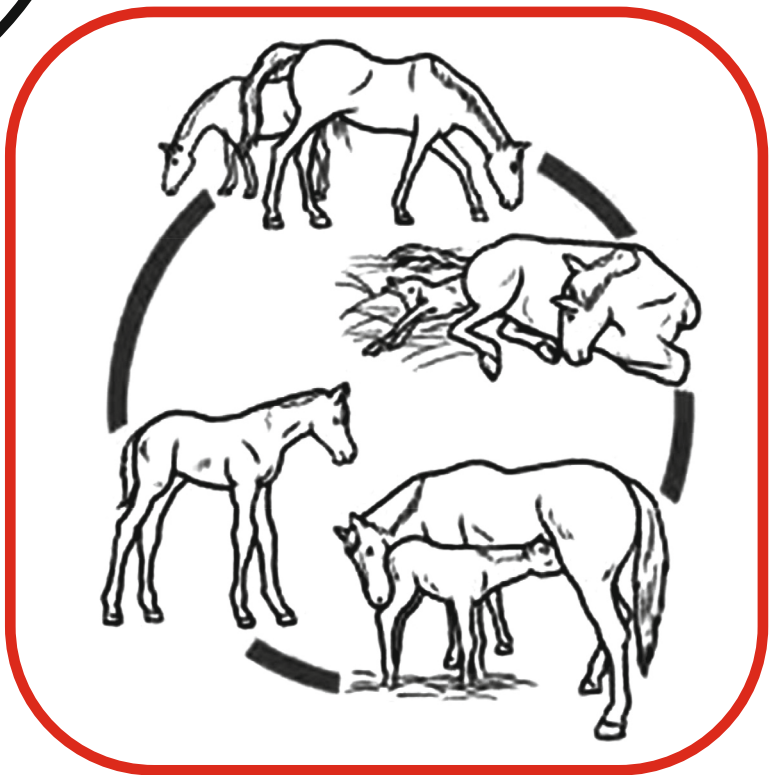
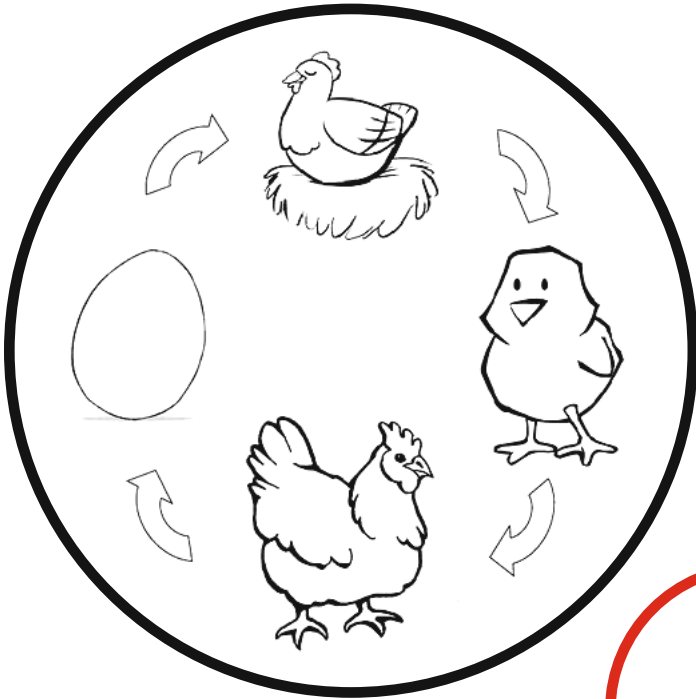

- Observo, comento y coloreo con el color de mi preferencia, cada uno de los animales en su ciclo de vida.

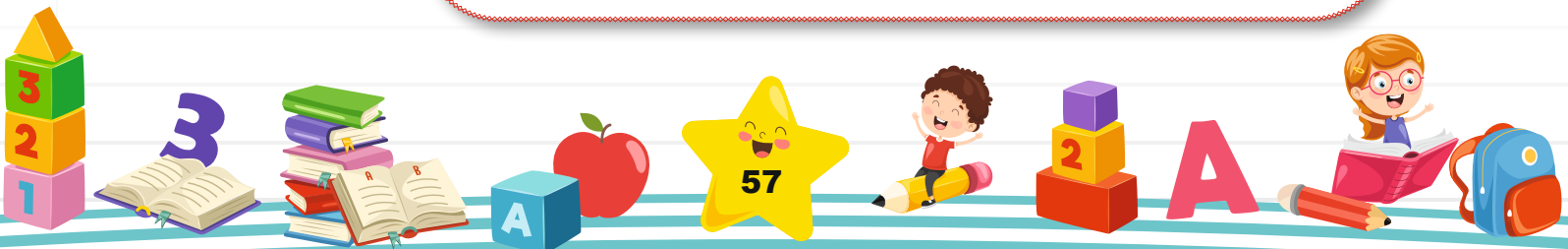

Tema motivador 4: Descubro mi entorno creativamente

- En este ejercicio se pretende que la niña y el niño reconozcan el ciclo de la vida de los animales.

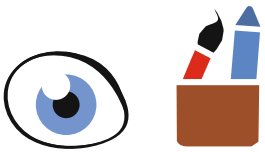
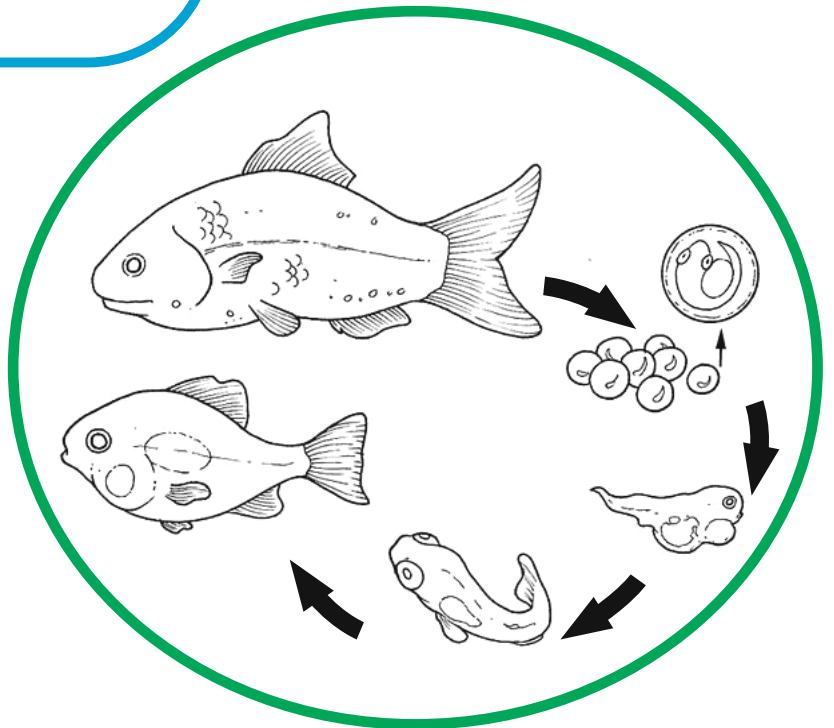
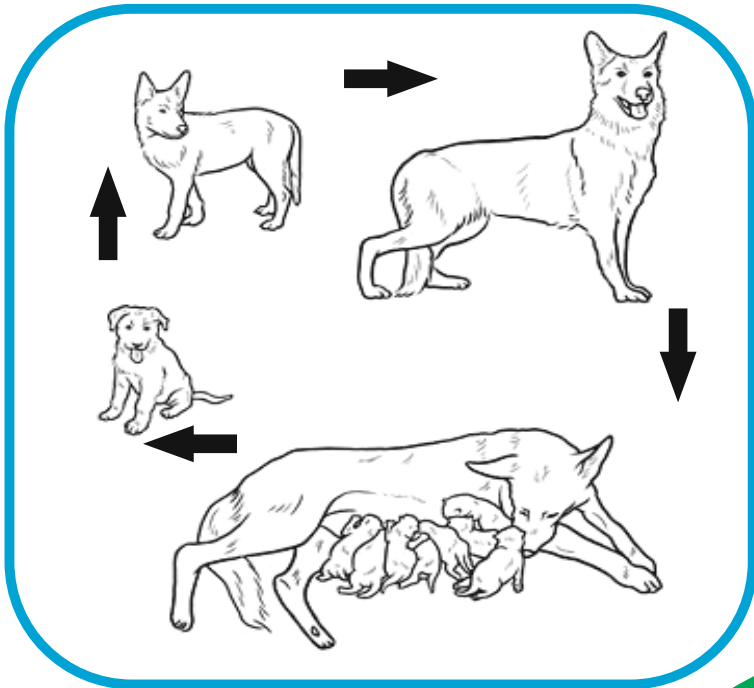

- Observo, comento y coloreo con el color de mi preferencia, cada uno de los animales en su ciclo de vida.

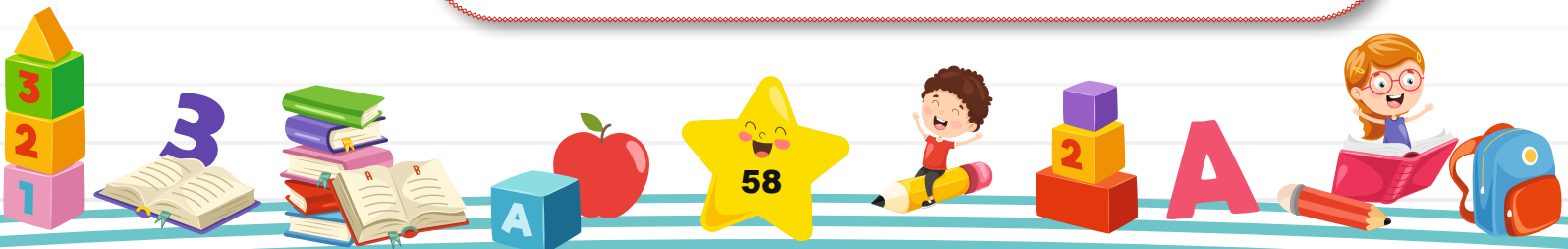

Tema motivador 4: Descubro mi entorno creativamente

- En este ejercicio se pretende que la niña y el niño reconozcan, la vocal A.

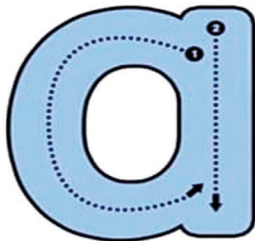
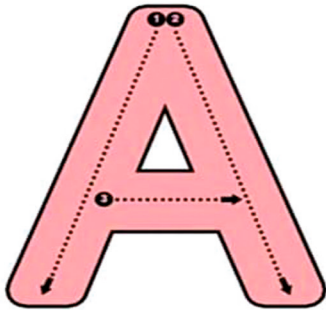

Ana



abeja



avión

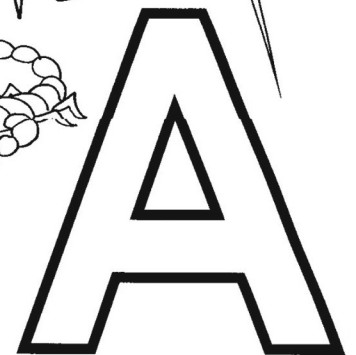
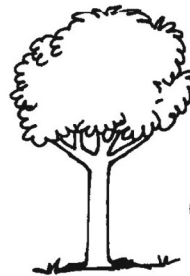
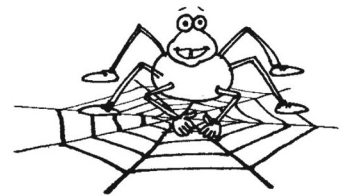

- Observo las imágenes asociándolas con la letra, repaso los puntos en cada letra y coloreo con el color de mi preferencia la vocal A.



Tema motivador 4: Descubro mi entorno creativamente

- En este ejercicio se pretende que la niña y el niño reconozcan, la vocal E.

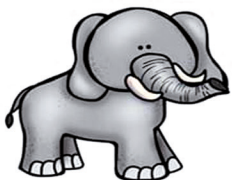
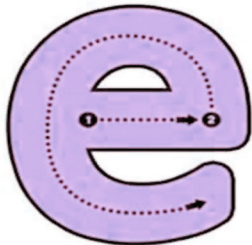
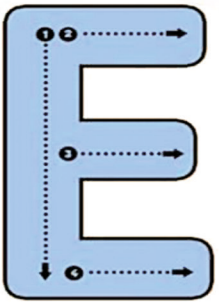

Elefante



Ernesto



Estrella



Escoba



Elote



- Observo las imágenes asociándolas con la letra, repaso los puntos en cada letra y coloreo con el color de mi preferencia la vocal E.



- En este ejercicio se pretende que la niña y el niño reconozcan la vocal I.

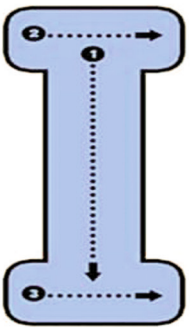

Iglú



Isla



Irene



Impresora



Iguana



- Observo las imágenes asociándolas con la letra, repaso los puntos en cada letra y coloreo con el color de mi preferencia la vocal I.



- En este ejercicio se pretende que la niña y el niño reconozcan la vocal O.

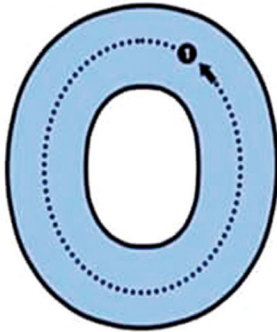
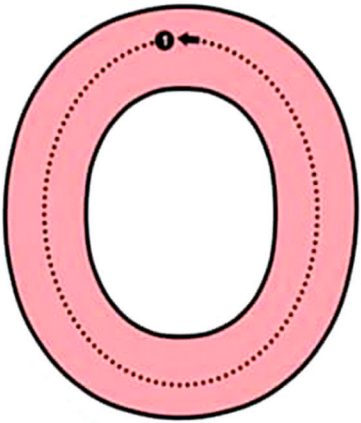

Omar



Isla



Olla



avión



Oso

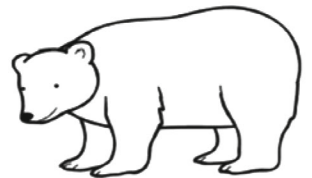
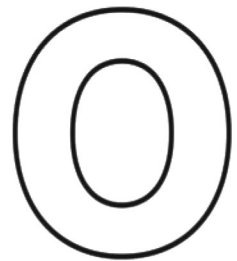
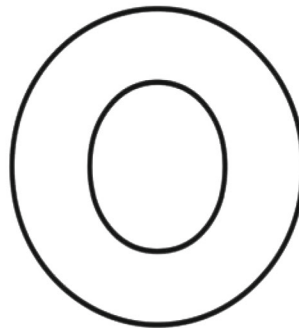

- Observo las imágenes asociándolas con la letra, repaso los puntos en cada letra y coloreo con el color de mi preferencia la vocal O.



- En este ejercicio se pretende que la niña y el niño reconozcan la vocal U.

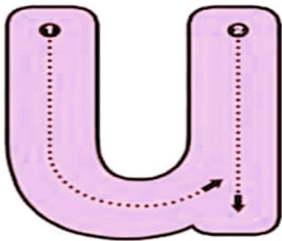
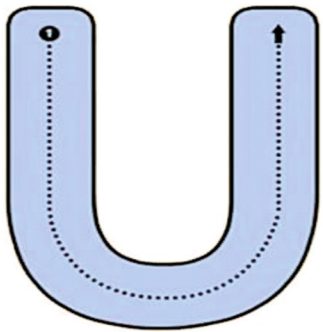

Úrsula



Uvas



Urna



Uniforme



Uñas

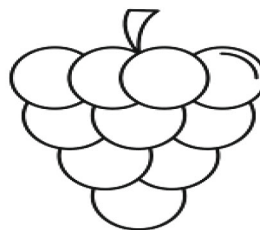
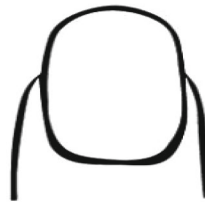

- Observo las imágenes asociándolas con la letra, repaso los puntos en cada letra y coloreo con el color de mi preferencia la vocal U.



Tema motivador 4: Descubro mi entorno creativamente

- En este ejercicio se pretende que la niña y el niño reconozcan los sonidos de las vocales y asocien con los elementos del medio.

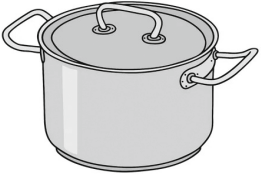

a



e



i

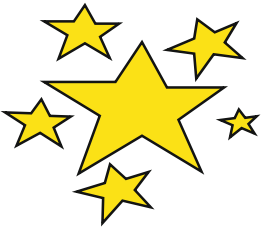

o



u

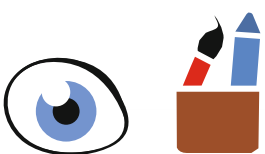

- Observo las imágenes asociándolas con la letra de la vocal que corresponda según su sonido.



Tema motivador 4: Descubro mi entorno creativamente

- En este ejercicio se pretende que la niña y el niño demuestren progresivamente dominio ojo-mano para trazar diferentes tipos de líneas sin levantar el lápiz.



- Observo las imágenes y sigo el punteo sin levantar el lápiz de la hoja, hasta llegar a la otra imagen.



Tema motivador 4: Descubro mi entorno creativamente

- En este ejercicio se pretende que la niña y el niño demuestren progresivamente dominio ojo-mano para trazar diferentes tipos de líneas sin levantar el lápiz.



- Observo las imágenes y sigo el punteo sin levantar el lápiz de la hoja, hasta llegar a la otra imagen.



Tema motivador 4: Descubro mi entorno creativamente

- En este ejercicio se pretende que la niña y el niño demuestren progresivamente dominio ojo-mano para trazar diferentes tipos de líneas sin levantar el lápiz.



- Observo la imagen y sigo el punteado simulando la lluvia.

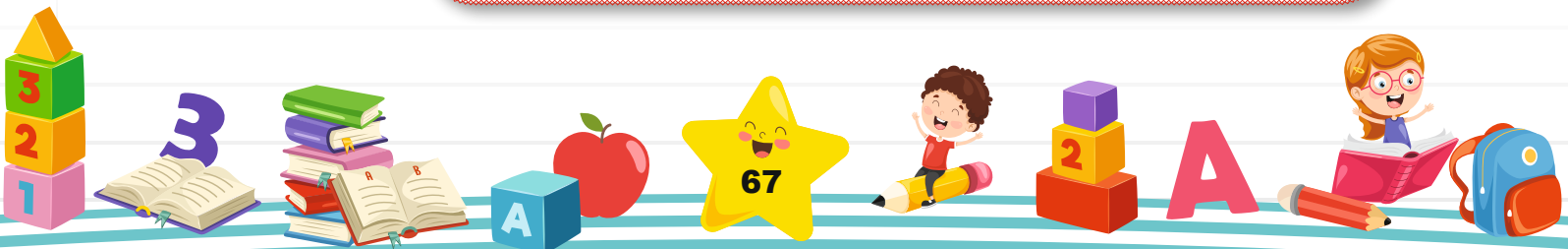

Tema motivador 4: Descubro mi entorno creativamente

- En este ejercicio se pretende que la niña y el niño demuestren progresivamente dominio ojo-mano para trazar diferentes tipos de líneas sin levantar el lápiz.

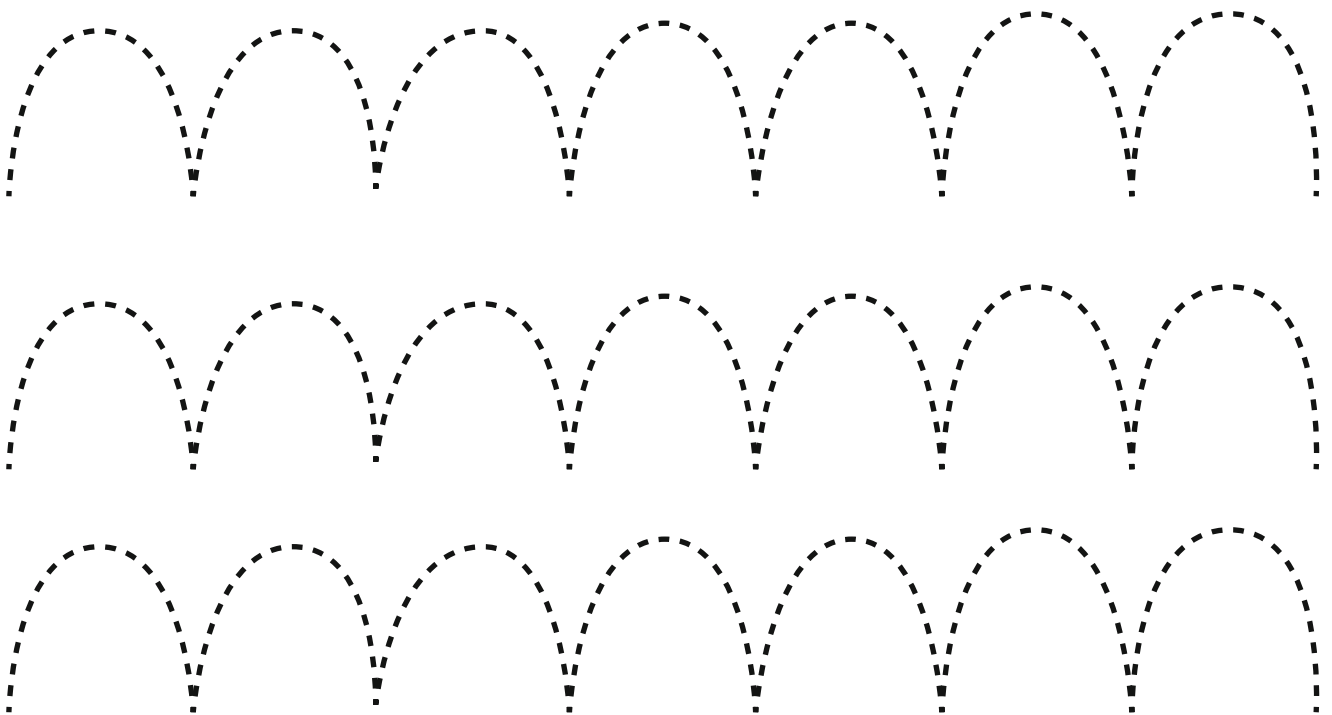
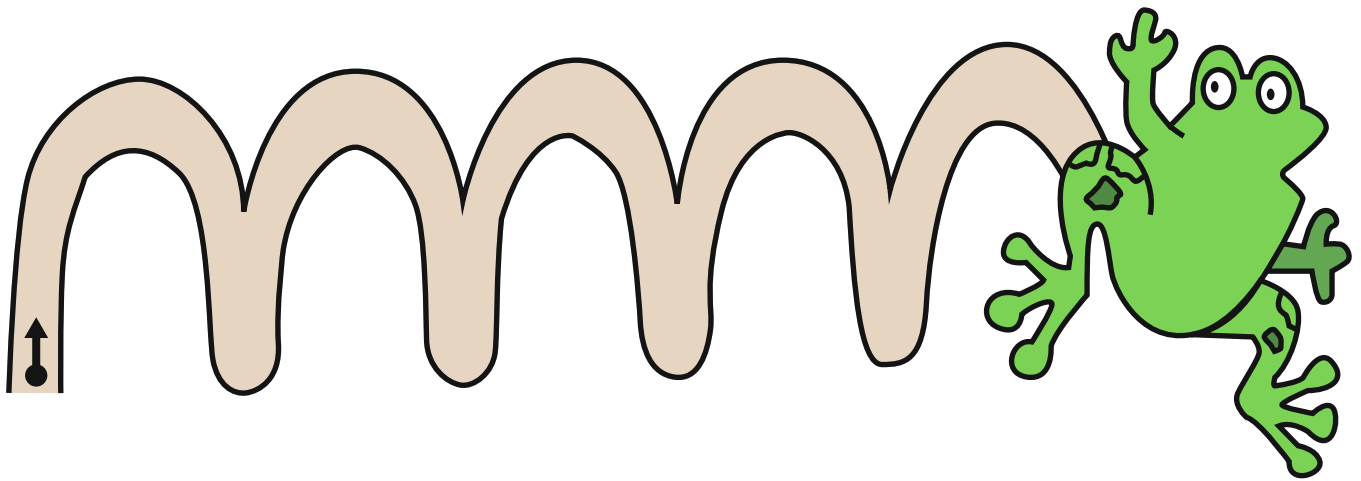

- Observo la imagen y sigo el punteado simulando el salto de la rana..

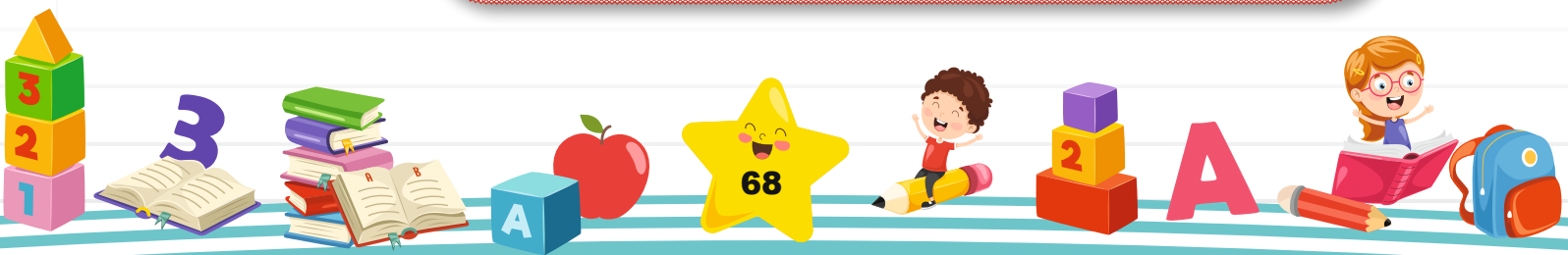

Tema motivador 4: Descubro mi entorno creativamente

- En este ejercicio se pretende que la niña y el niño demuestren progresivamente dominio ojo-mano para trazar diferentes tipos de líneas sin levantar el lápiz.

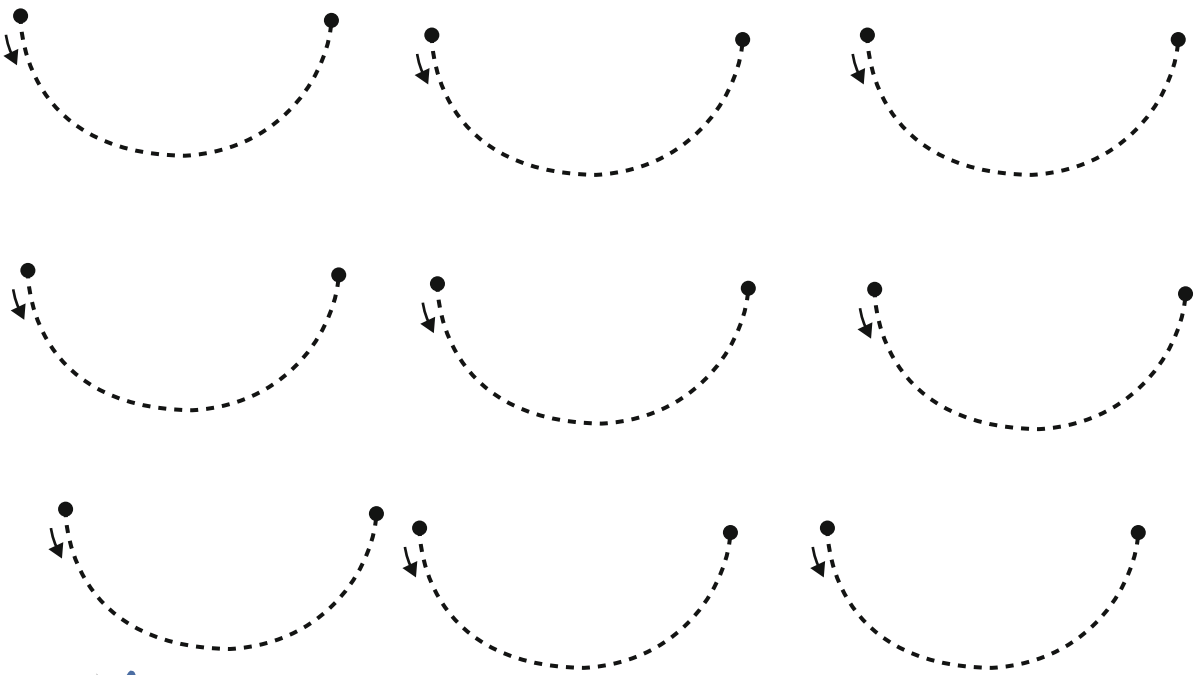

- Observo la imagen y ayudo a saltar la cuerda a la niña.
- Repinto las cuerdas siguiendo los puntos.

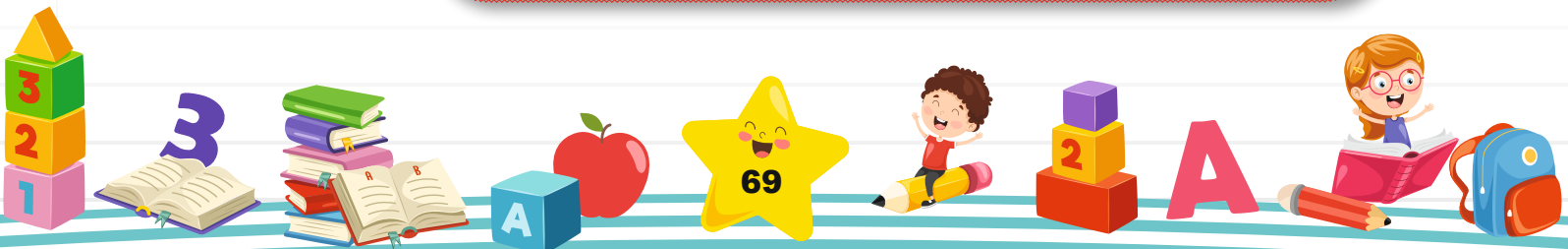

Tema motivador 4: Descubro mi entorno creativamente

- En este ejercicio se pretende que la niña y el niño demuestren progresivamente dominio ojo-mano para trazar diferentes tipos de líneas sin levantar el lápiz.



- Observo la imagen y ayudo al conejo a llegar a su casa.

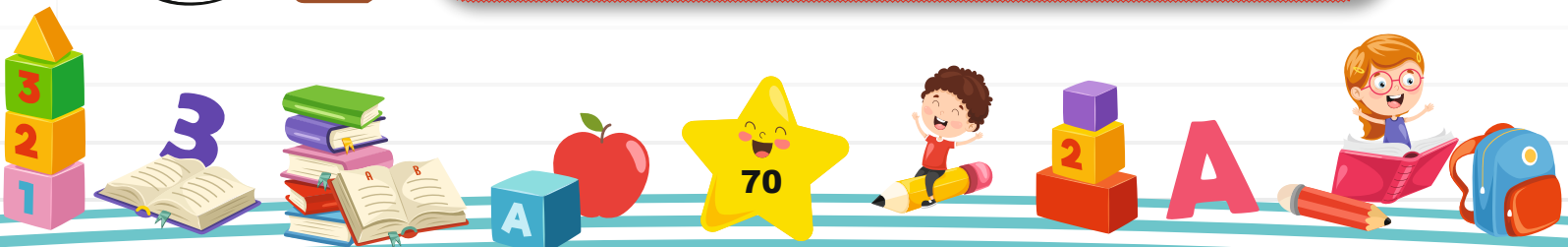

Tema motivador 4: Descubro mi entorno creativamente

- En este ejercicio se pretende que la niña y el niño demuestren progresivamente dominio ojo-mano para trazar diferentes tipos de líneas sin levantar el lápiz.

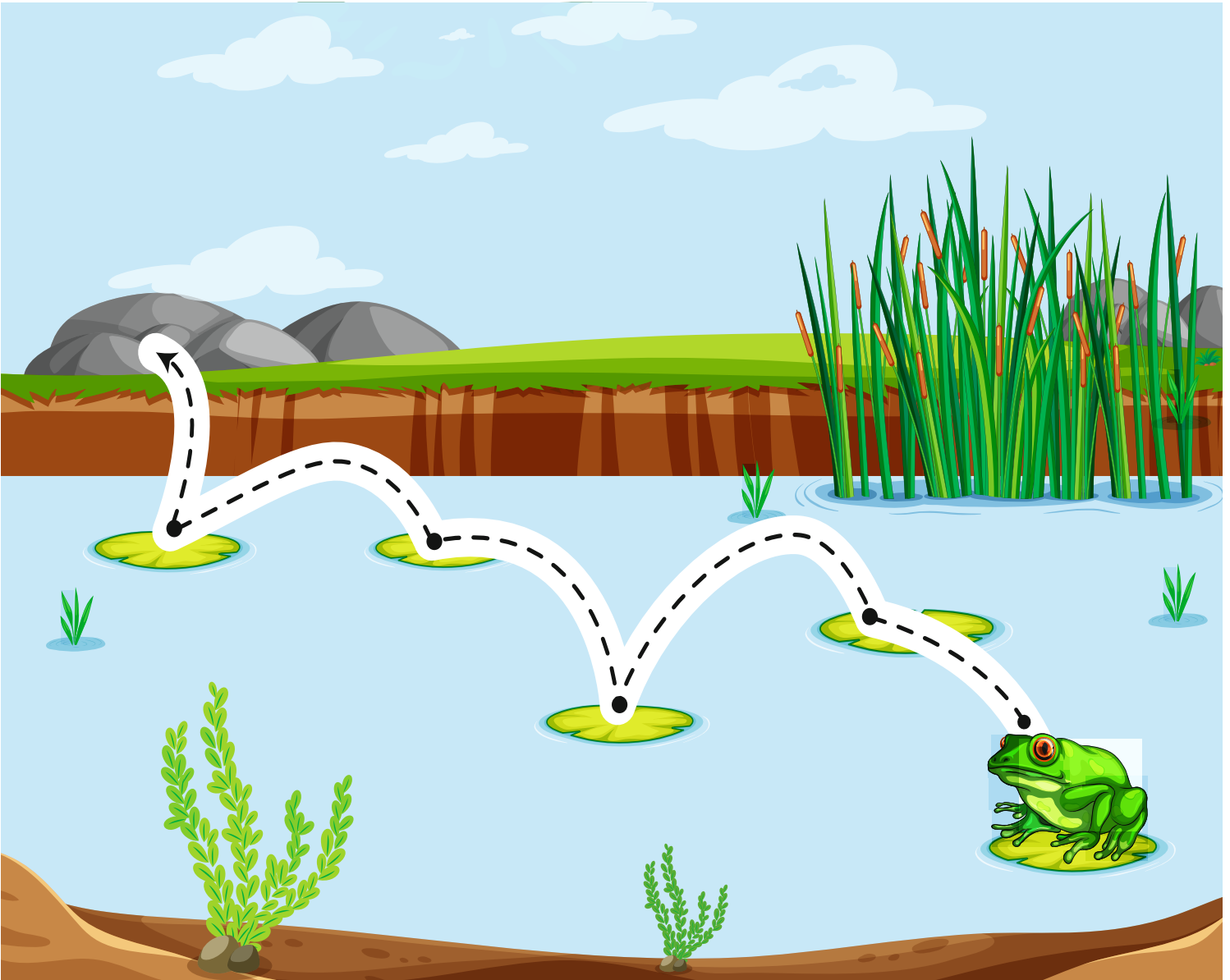

- Observo la imagen y ayudo al conejo a saltar a la rana hasta la piedra.

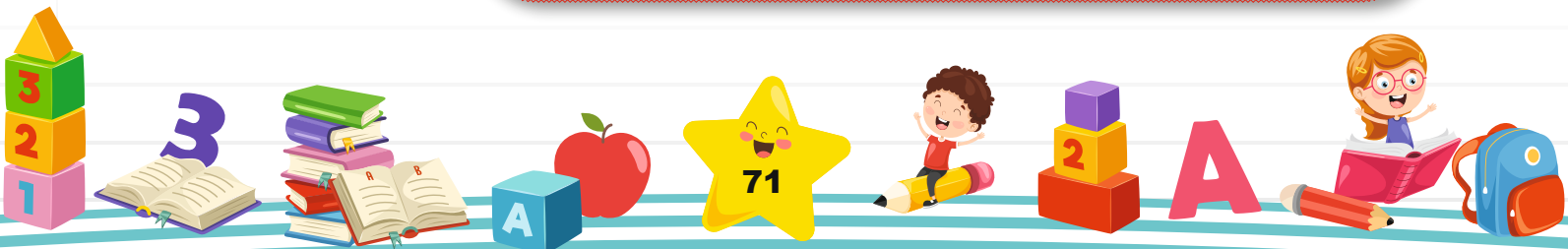

Tema motivador 4: Descubro mi entorno creativamente

- En este ejercicio se pretende que la niña y el niño demuestren progresivamente dominio ojo-mano para trazar diferentes tipos de líneas sin levantar el lápiz.

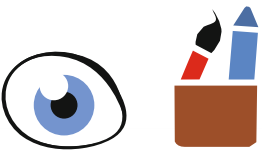
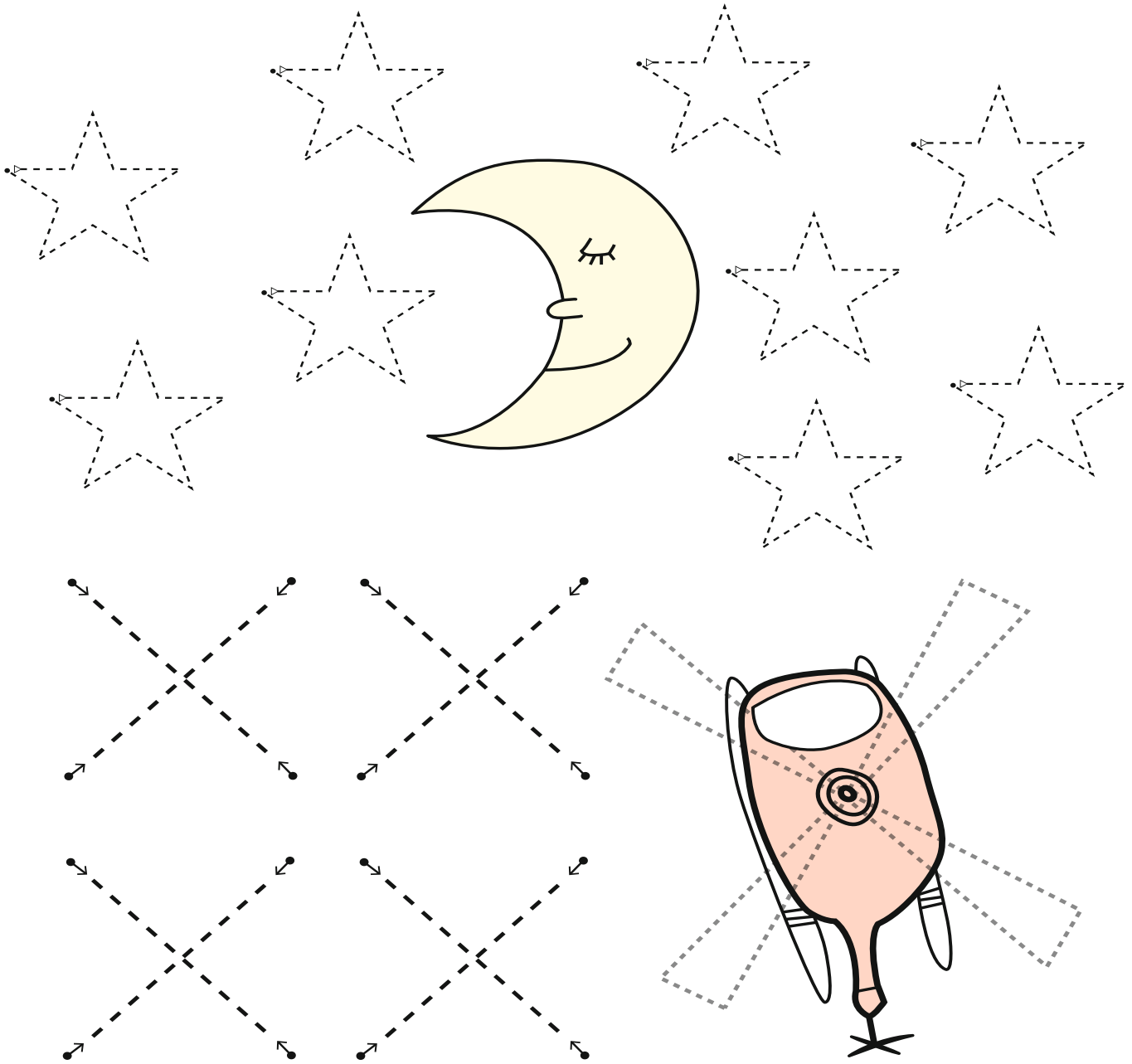

- Observo la imagen de la luna y repinto las estrellas siguiendo los puntos.
- Observo la imagen del helicóptero y repinto las hélices siguiendo los puntos.



Tema motivador 4: Descubro mi entorno creativamente

- En este ejercicio se pretende que la niña y el niño demuestren progresivamente dominio ojo-mano para trazar diferentes tipos de líneas sin levantar el lápiz.

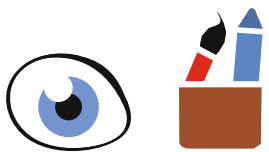
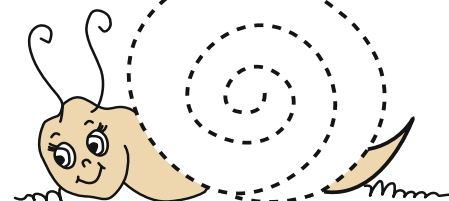
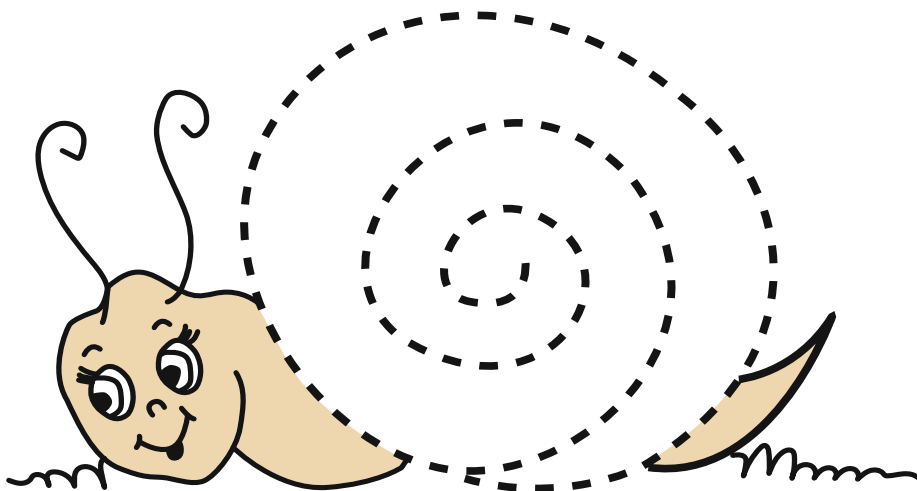
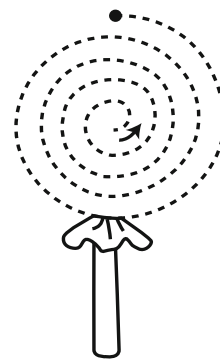
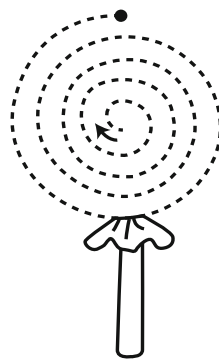
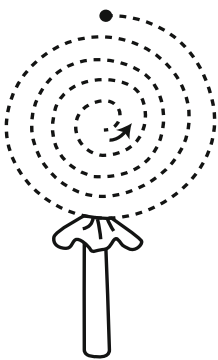
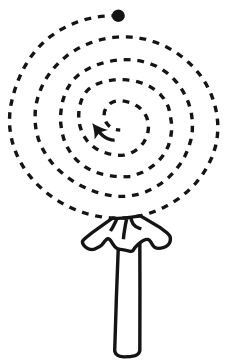
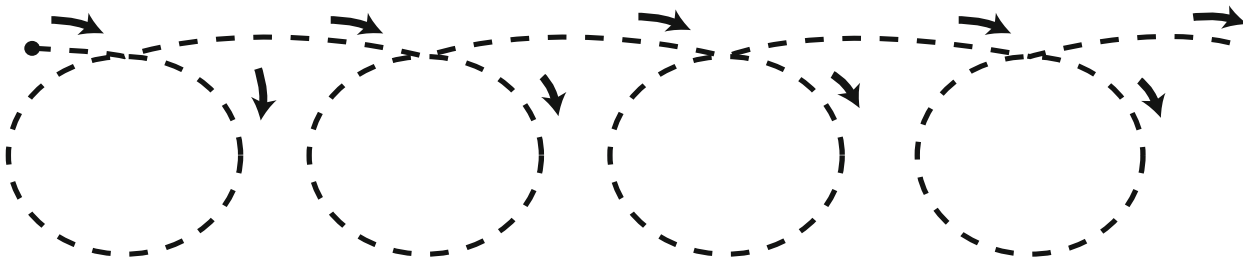
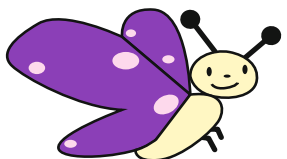

- Observo la imagen de la mariposa y la acompaño en su vuelo siguiendo los puntos.
- Observo la imagen de las paletas, repinto y coloreo con el color de mi preferencia.
- Completo el caparazón de los caracoles siguiendo los puntos y los coloreo.

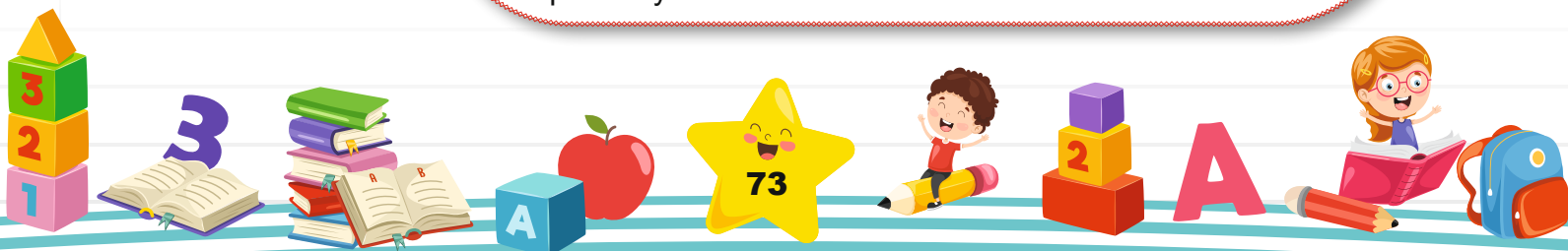

Tema motivador 4: Descubro mi entorno creativamente

- En este ejercicio se pretende que la niña y el niño demuestren progresivamente dominio ojo-mano para trazar diferentes tipos de líneas sin levantar el lápiz.

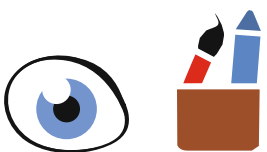
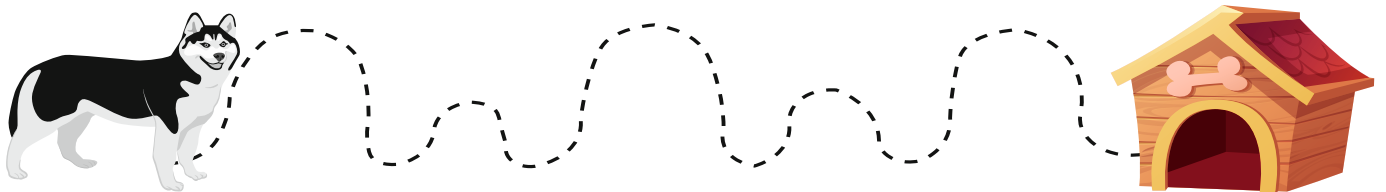
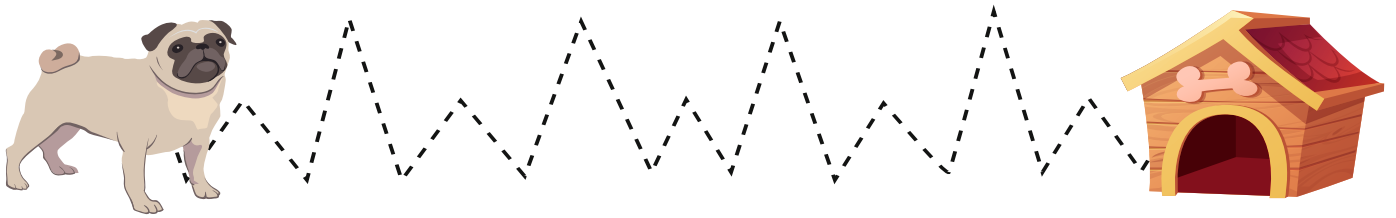

- Observo la imagen y ayudo a los perros a encontrar su casa siguiendo los puntos.

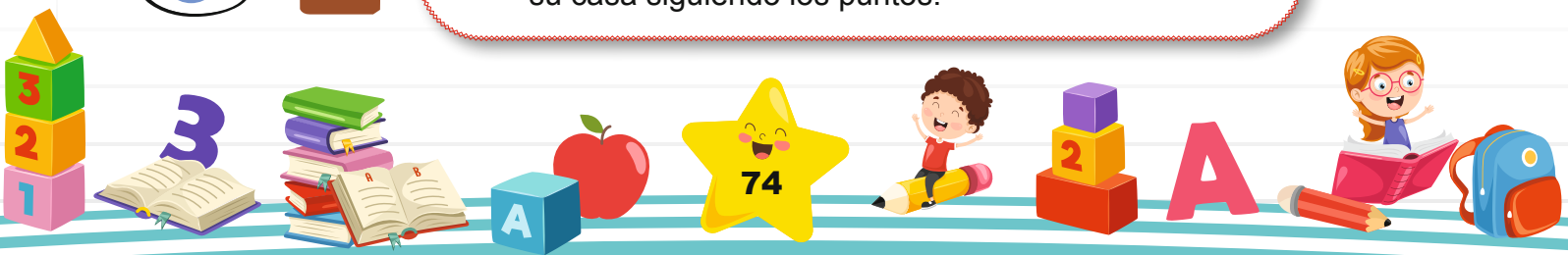

Tema motivador 4: Descubro mi entorno creativamente

- En este ejercicio se pretende que la niña y el niño demuestren progresivamente dominio ojo-mano para trazar diferentes tipos de líneas sin levantar el lápiz.

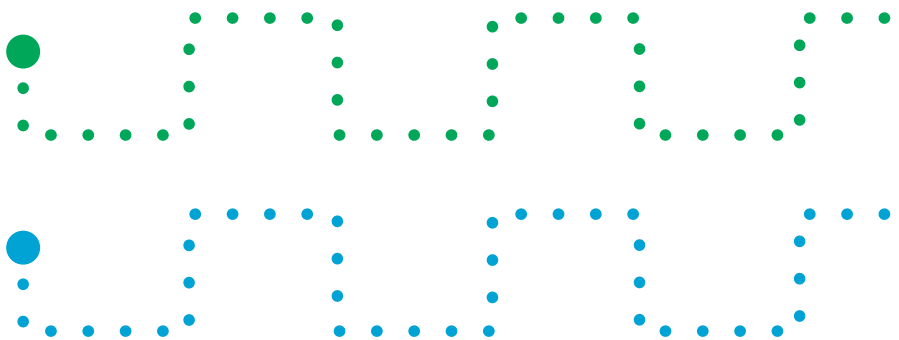
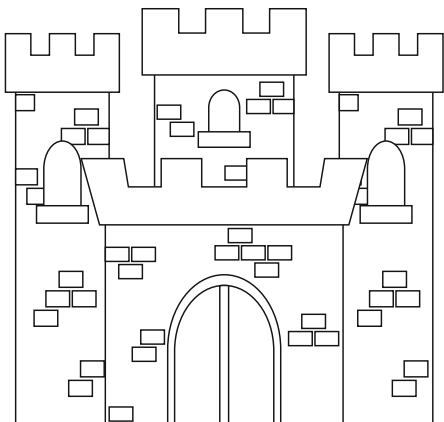
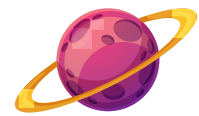
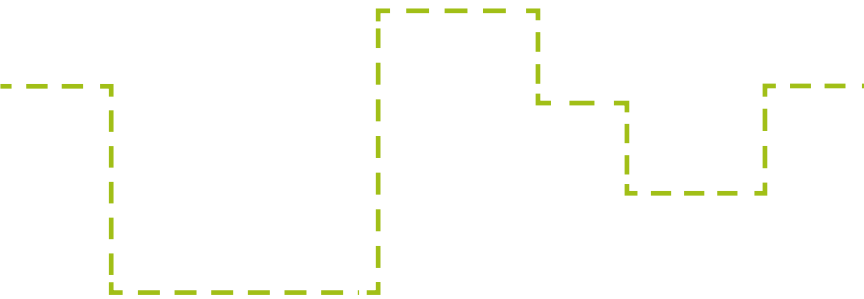
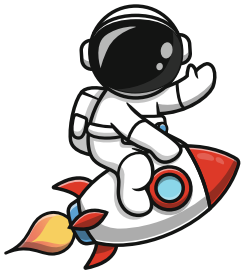

- Observo la imagen de las naves y la acompaño en su vuelo siguiendo los puntos.
- Observo la imagen, repinto los puntos y coloreo con el color de mi preferencia el castillo.



Tema motivador 4: Descubro mi entorno creativamente

- En este ejercicio se pretende que la niña y el niño demuestren progresivamente dominio ojo-mano para trazar diferentes tipos de líneas sin levantar el lápiz.

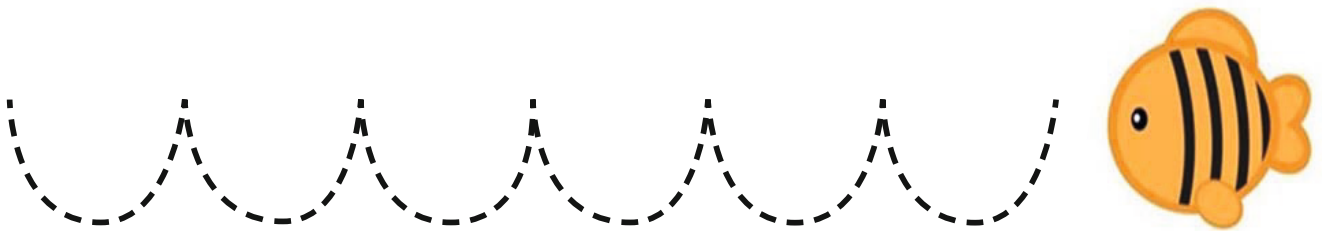
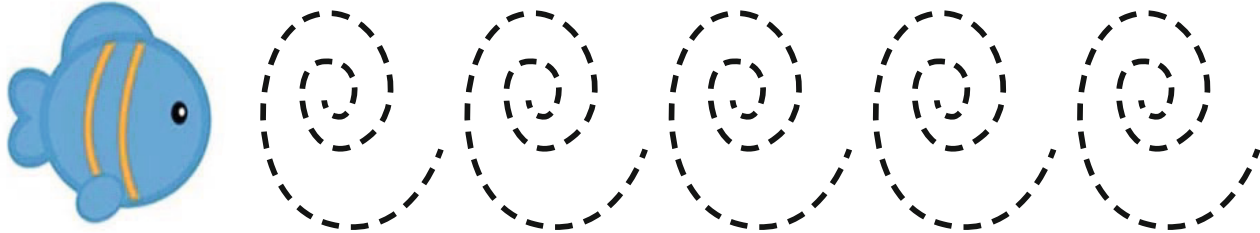
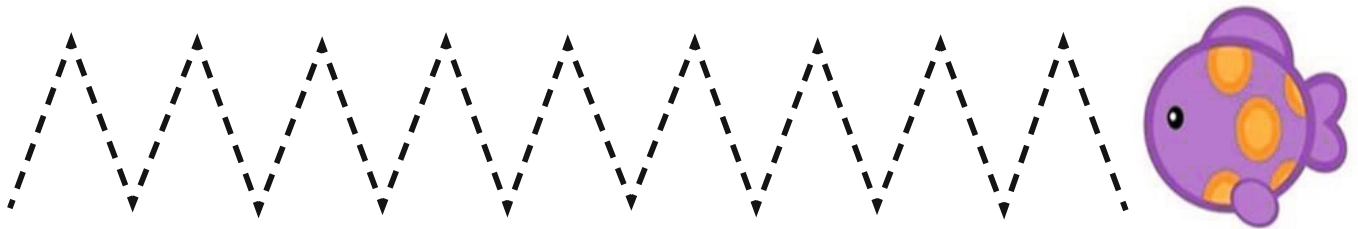
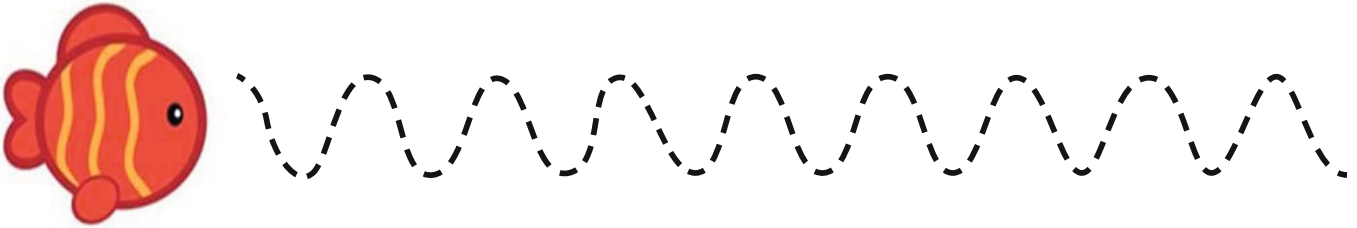

- Ayudo a los peces a nadar siguiendo la línea con el lápiz.



Tema motivador 4: Descubro mi entorno creativamente

- En este ejercicio se pretende que la niña y el niño demuestren progresivamente dominio ojo-mano para trazar diferentes tipos de líneas sin levantar el lápiz.



- marco los punto de color azul y pinto los barco con colores de mi preferencia.

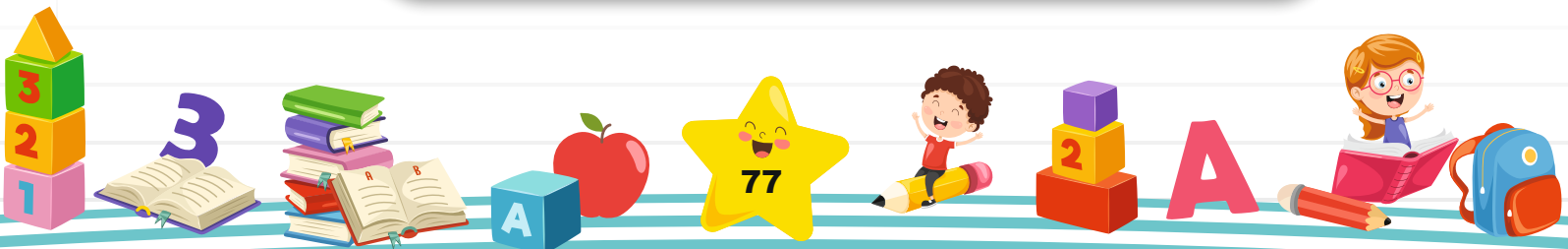

Tema motivador 4: Descubro mi entorno creativamente

- En este ejercicio se pretende que la niña y el niño demuestren progresivamente dominio ojo-mano para trazar diferentes tipos de líneas sin levantar el lápiz.

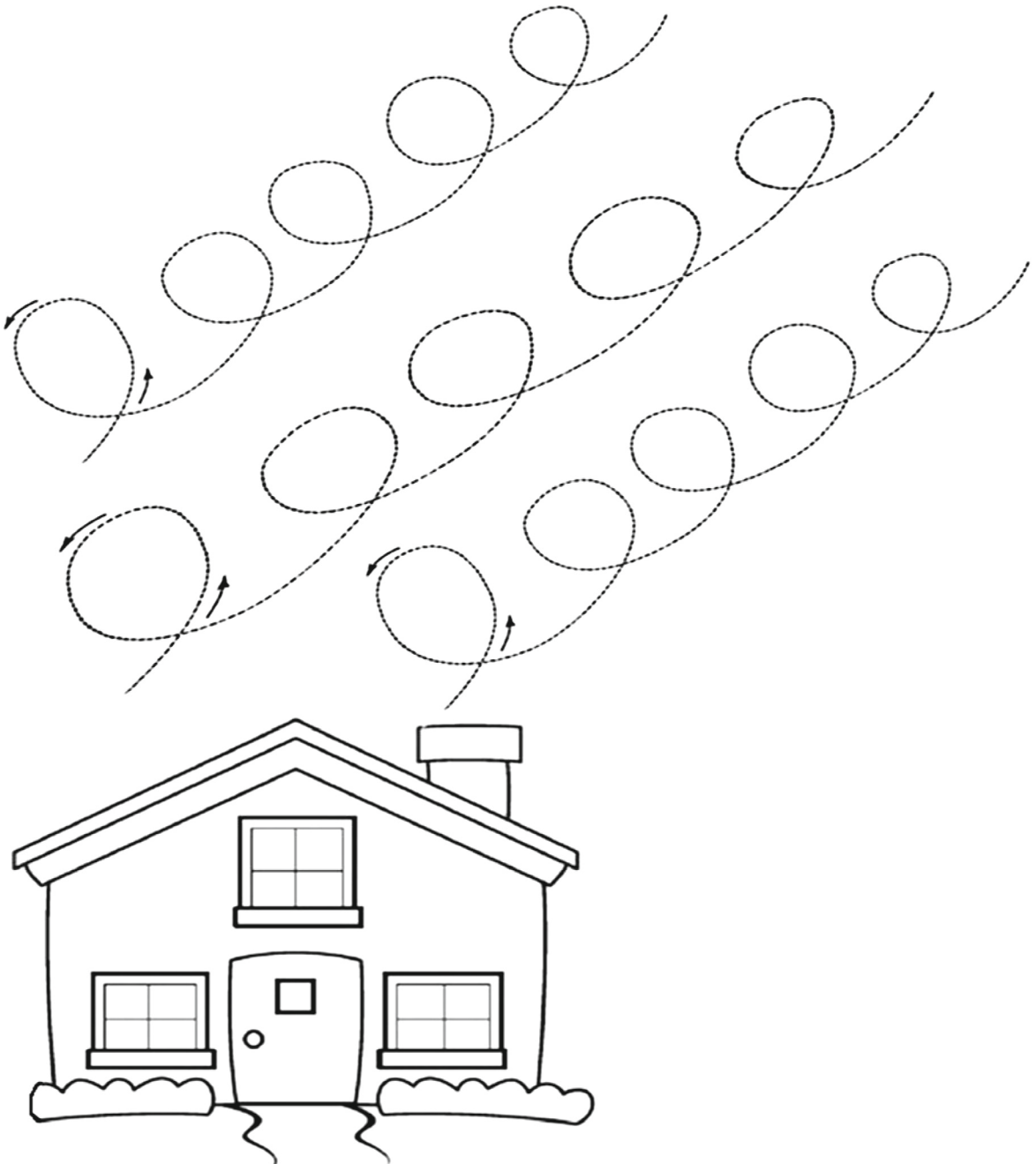

- Sigo las líneas con el color rojo y pinto la casa con colores de mi preferencia.

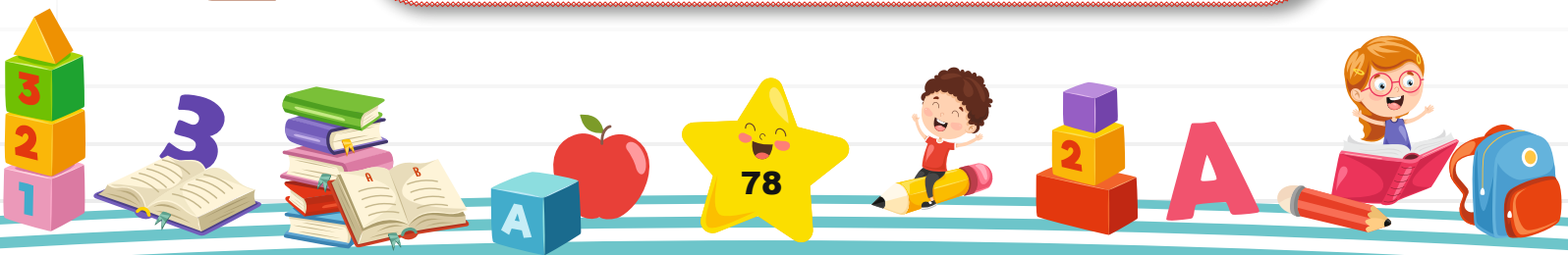

Tema motivador 4: Descubro mi entorno creativamente

- En este ejercicio se pretende que la niña y el niño demuestren progresivamente dominio ojo-mano para trazar diferentes tipos de líneas sin levantar el lápiz.

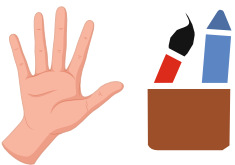
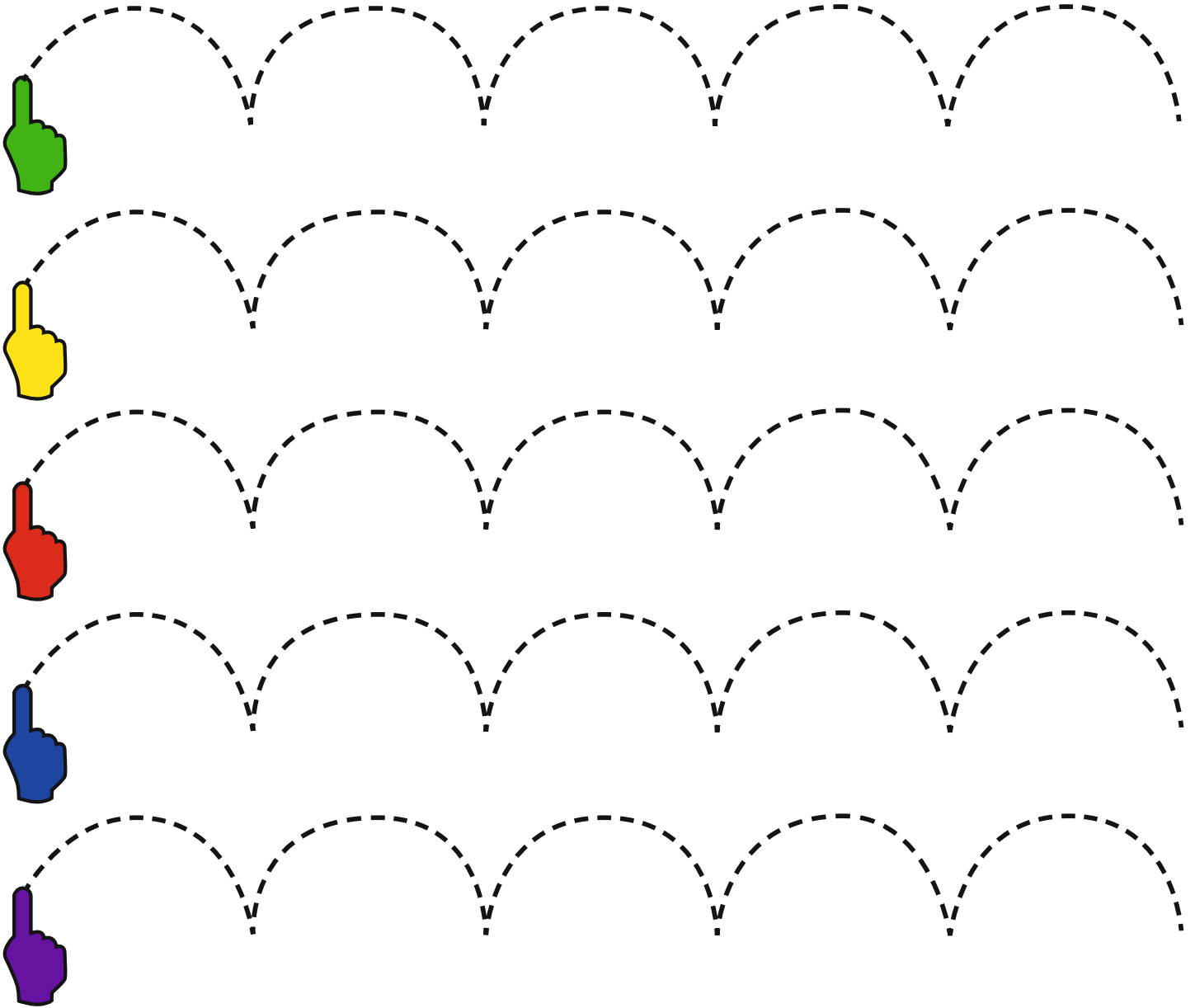

- Sigo las líneas de izquierda a derecha con mi dedo índice sobre la línea curva, luego sigo las líneas utilizando una crayola según el color de cada dedo.



Tema motivador 4: Descubro mi entorno creativamente

- En este ejercicio se pretende que la niña y el niño demuestren progresivamente dominio ojo-mano para trazar diferentes tipos de líneas sin levantar el lápiz.

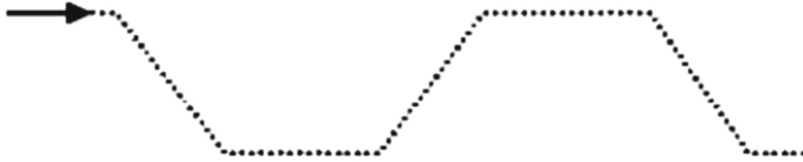

a



i



o

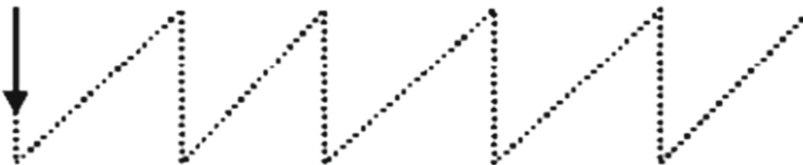

u

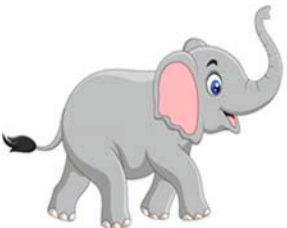

e



- Utilizo crayolas uniendo los puntos de izquierda a derecha, partiendo de la imagen a la vocal.

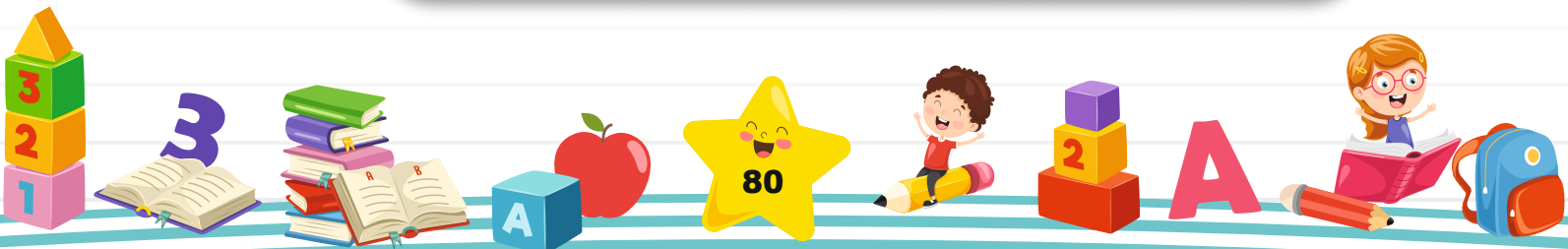

Tema motivador 4: Descubro mi entorno creativamente

- En este ejercicio se pretende que la niña y el niño demuestren progresivamente dominio ojo-mano para trazar diferentes tipos de líneas sin levantar el lápiz.

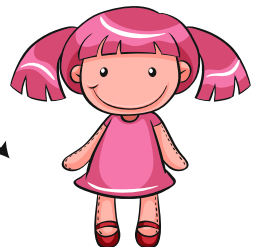
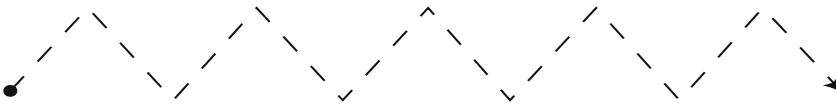
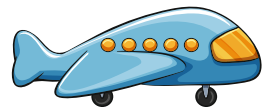
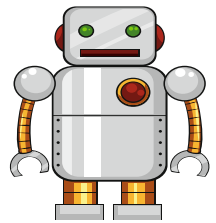
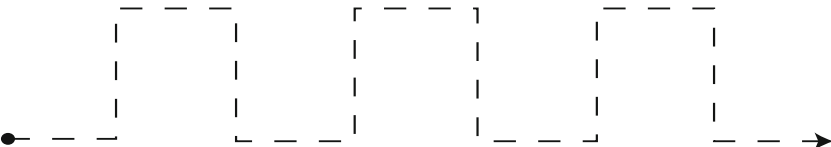

- Ayudo a Brithany y sus amigos a encontrar sus juguetes.

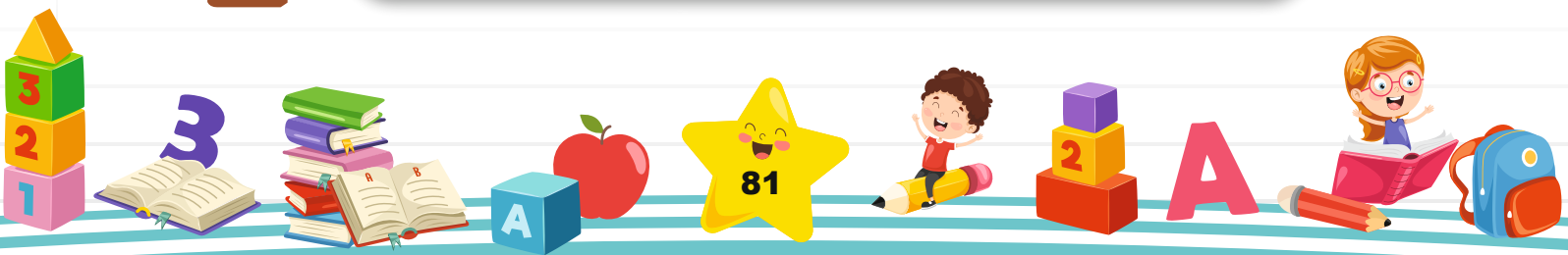

Tema motivador 4: Descubro mi entorno creativamente



- En este ejercicio se pretende que la niña y el niño demuestren progresivamente dominio ojo-mano para trazar línea sin levantar el lápiz.

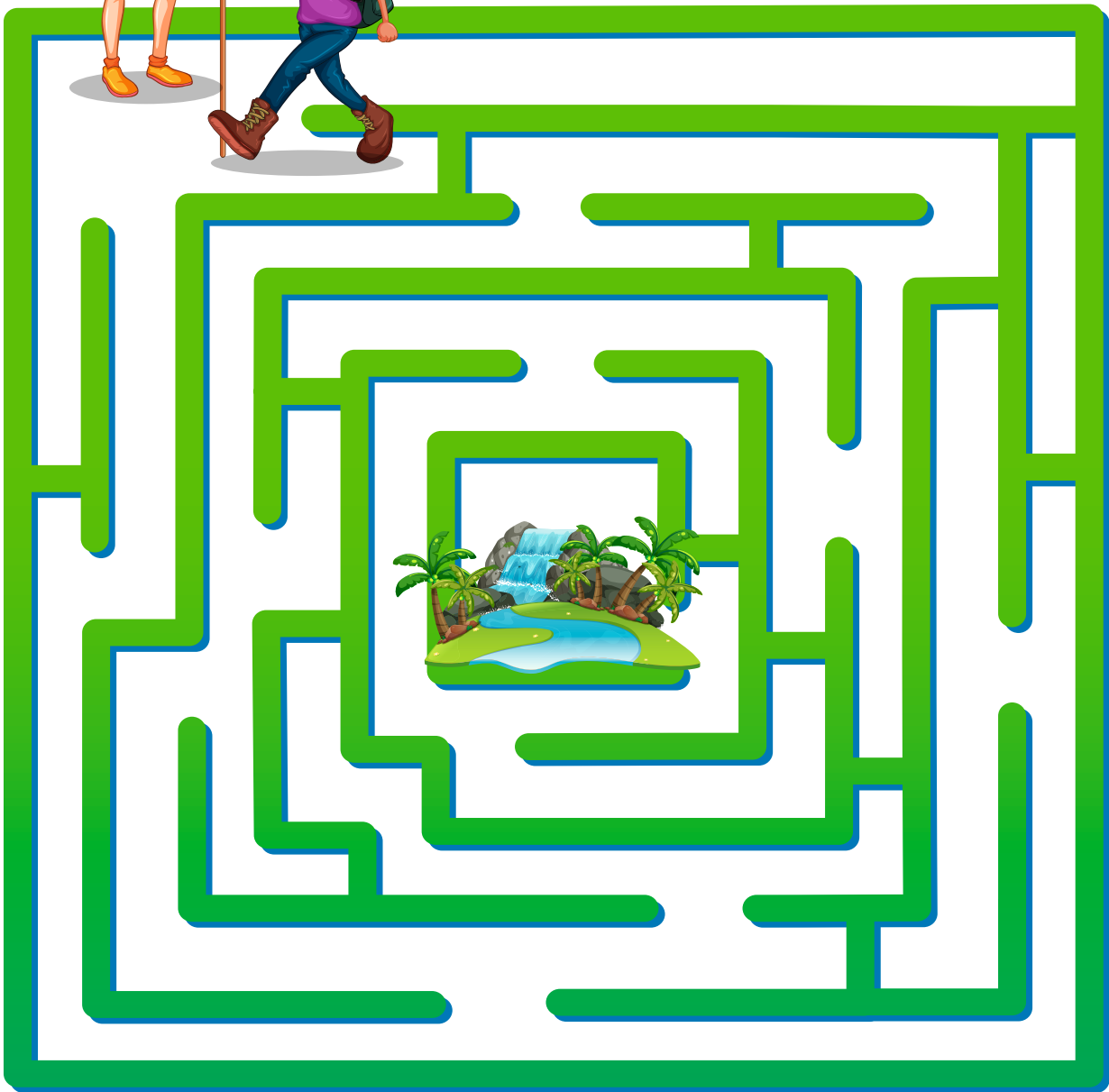

- Ayudo a Martín y a Laura a encontrar la cascada.

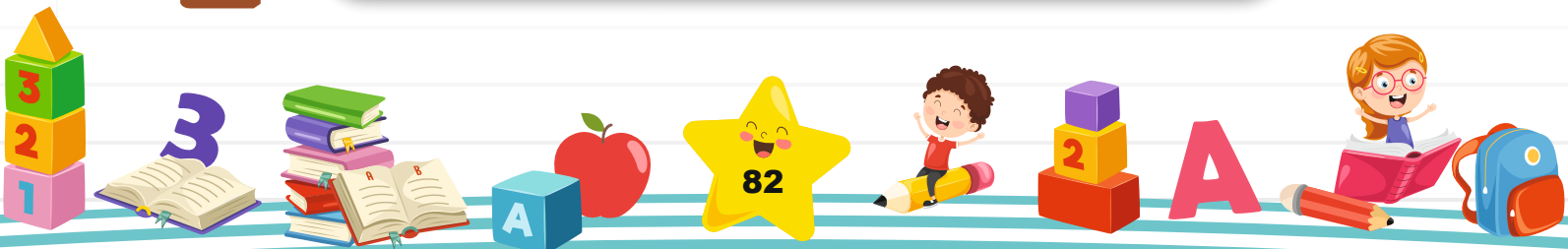

- En este ejercicio se pretende que la niña y el niño aprecie su nacionalidad demostrando respeto por los símbolos patrios de su país.

## HIMNO NACIONAL

Salve a ti, Nicaragua, en tu suelo  
ya no ruge la voz del cañón,  
ni se tiñe con sangre de hermanos  
tu glorioso pendón bicolor.

Brille hermosa la paz en tu cielo  
nada empañe tu gloria inmortal  
que el trabajo es tu digno laurel  
y el honor es tu enseña triunfal!.



- Observo la imagen y entono con mis compañeras, compañeros y maestra el Himno Nacional.

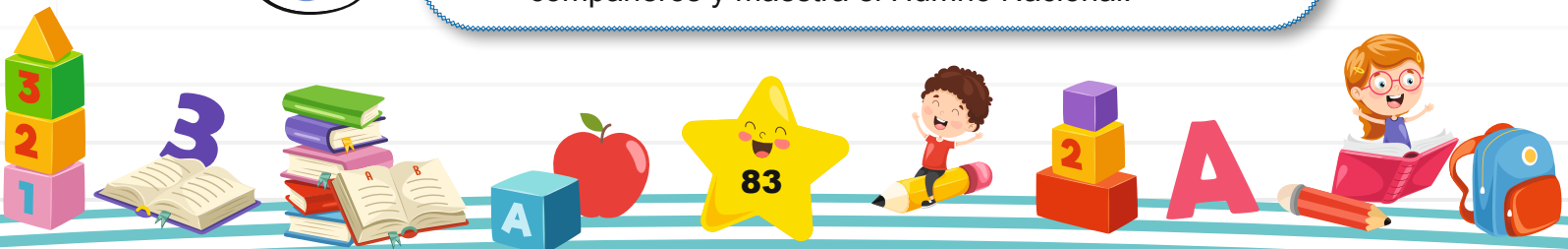

Tema motivador 5: ¡Que linda es mi Nicaragua!

- En este ejercicio se pretende que la niña y el niño aprecie su nacionalidad demostrando respeto por los símbolos patrios de su país.



A small, black and white version of the national coat of arms of Nicaragua, centered within the middle white stripe of the flag's layout.

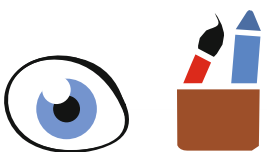

- Observo la imagen pequeña y pinto la bandera de mi país con amor.

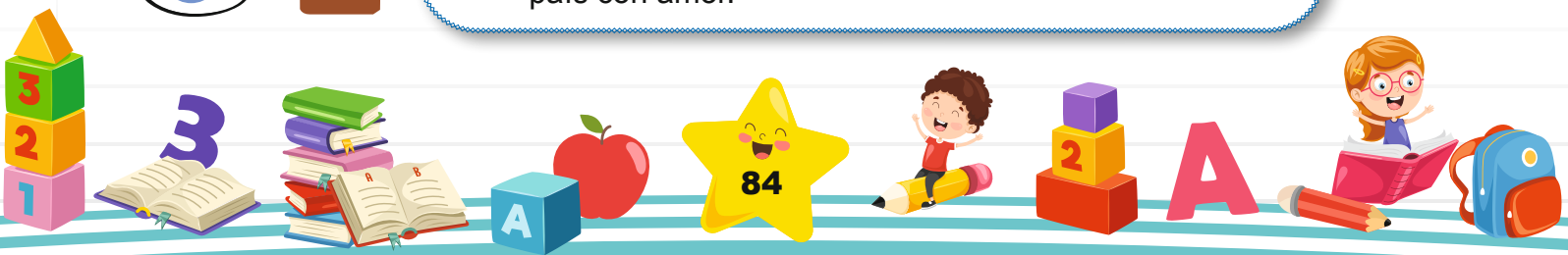

Tema motivador 5: ¡Que linda es mi Nicaragua!

- En este ejercicio se pretende que la niña y el niño aprecie su nacionalidad demostrando respeto por los símbolos patrios de su país.

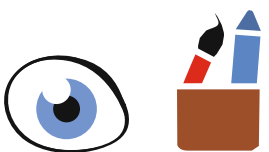

- Observo y pinto el escudo grande según los colores que tiene el pequeño.

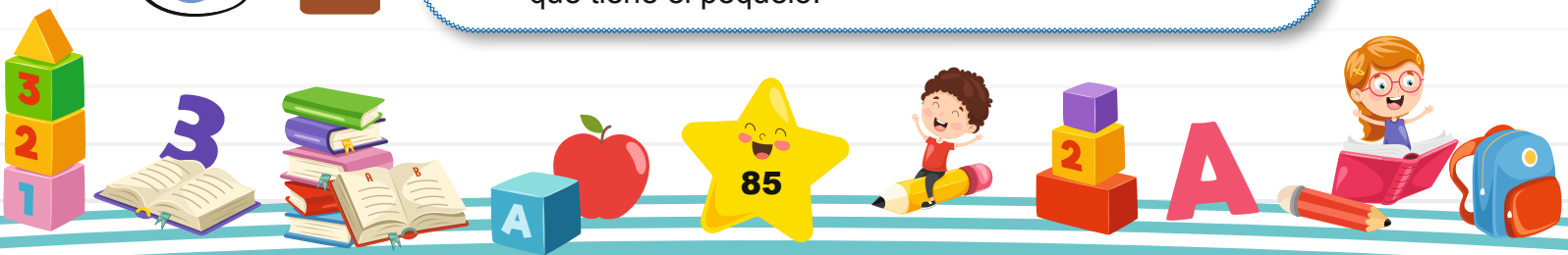

- En este ejercicio se pretende que la niña y el niño aprecie su nacionalidad demostrando respeto por los símbolos patrios de su país.



Sacuanjoche

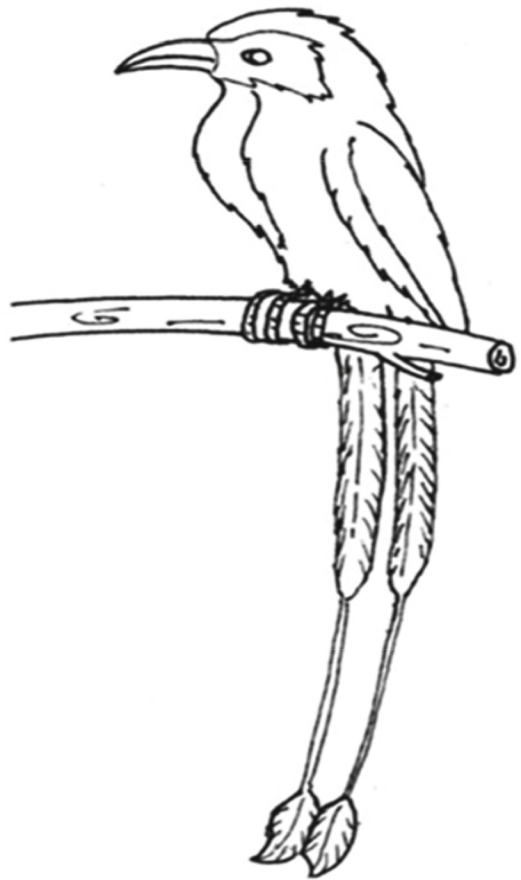
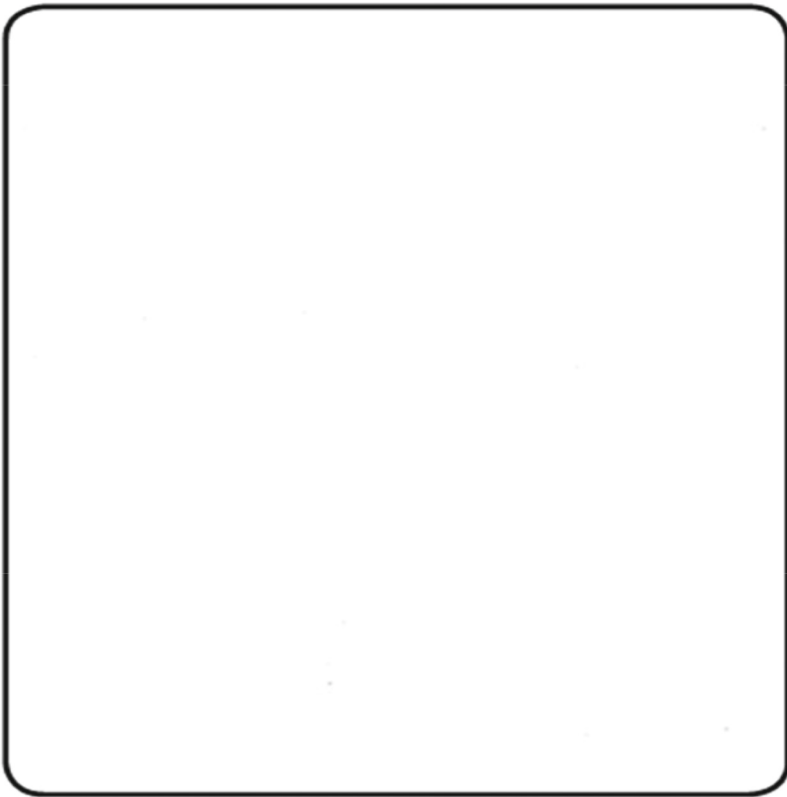

Guardabarranco



- Observo los símbolos Nacionales que están al final de mi cuaderno y converso sobre ellos con mi educador, amigos y amigas.
- Pinto la flor y el pajar nacional.
- Observo un árbol de madroño en mi comunidad o en el rincón cívico, lo dibujo en el cuaderno y lo pinto.



## Tema motivador 5: ¡Que linda es mi Nicaragua!

- En este ejercicio se pretende que la niña y el niño aprecie su nacionalidad demostrando respeto por los símbolos patrios de su país.

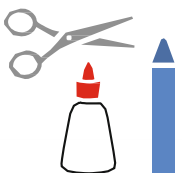
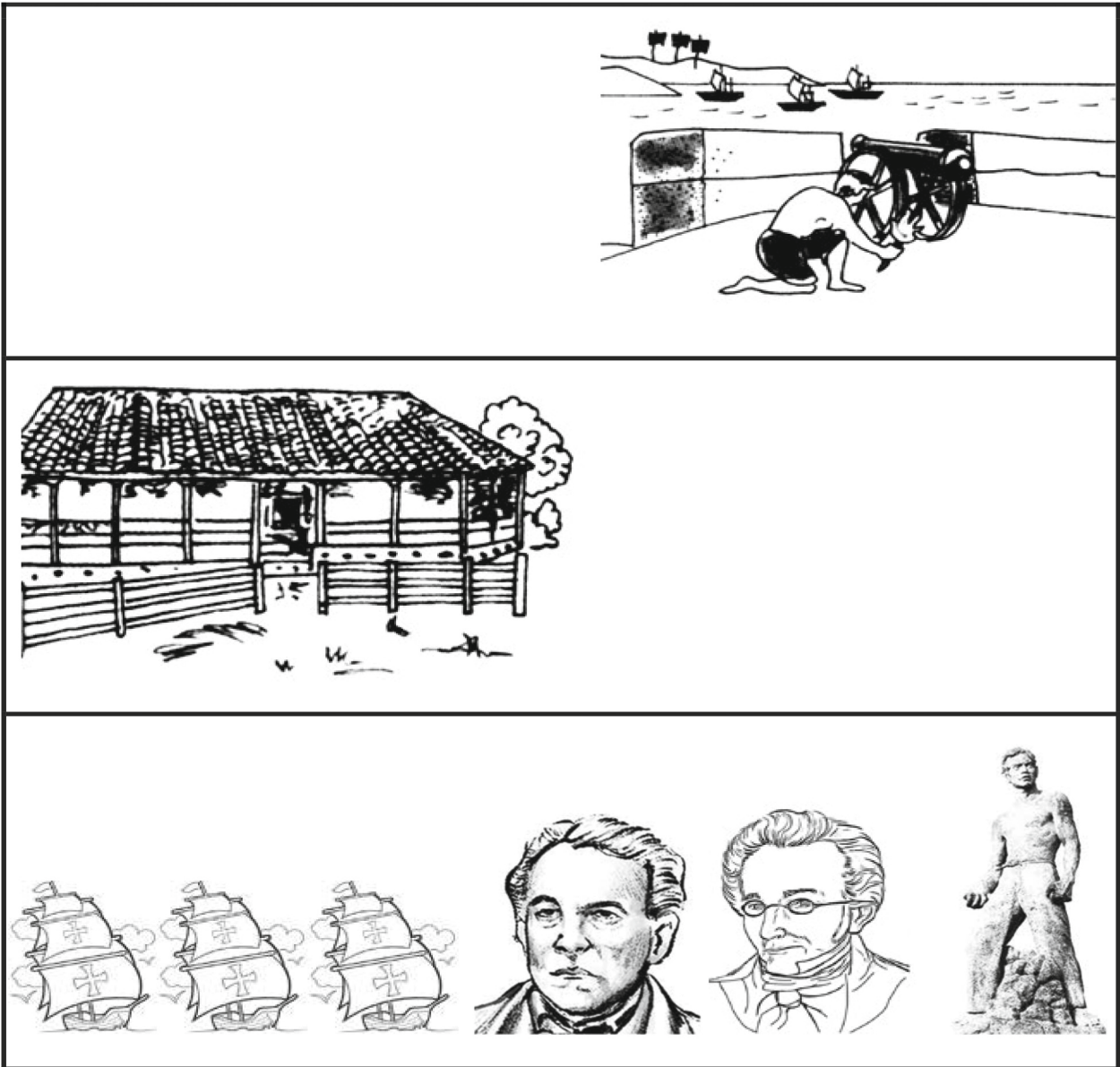

- escucho con atención las narraciones de los sucesos históricos de mi país y sobre sus personajes.
- Recorto cada uno y comento con mis amigas, amigos y educador, cómo se llaman y que hicieron.
- En el último recuadro recorto la lámina y las pego en el lugar correspondiente.
- Pinto cada recuadro, hago otros dibujos para completar lo sucedido.
- Loes pego en el recuadro que corresponde.

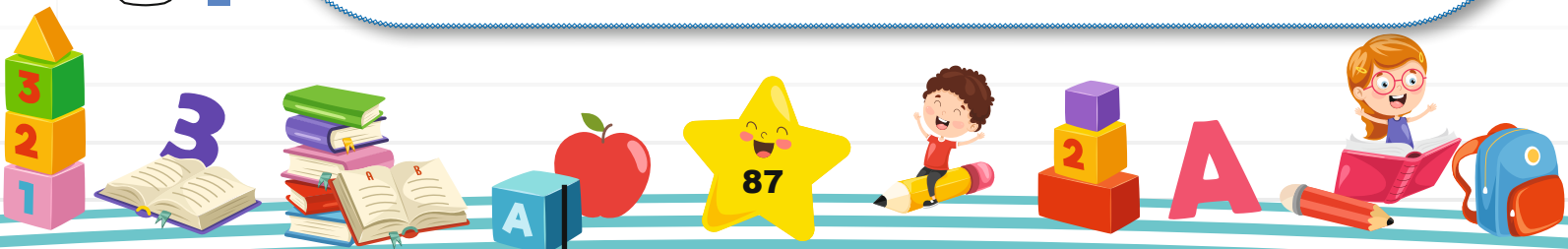

- En este ejercicio se pretende que la niña y el niño aprecie su nacionalidad conociendo a nuestro gran poeta Rubén Darío.

## Mariposa

(Rubén Darío)

Niña de mi risueña  
tierra cálida, Ya no  
eres la crisálida:  
Eres la mariposa Que  
pasea sus galas con  
dos alas  
Que parecen dos  
pétalos de rosa.



# Rubén Darío



- Converso sobre Rubén Darío.
- Escucho con atención la lectura del poema, pregunto a mi educadora las palabras que no entendí.
- Repinto el nombre de nuestro poeta Rubén Darío.
- Con pétalos de diversas flores formo mariposas en el espacio en blanco.

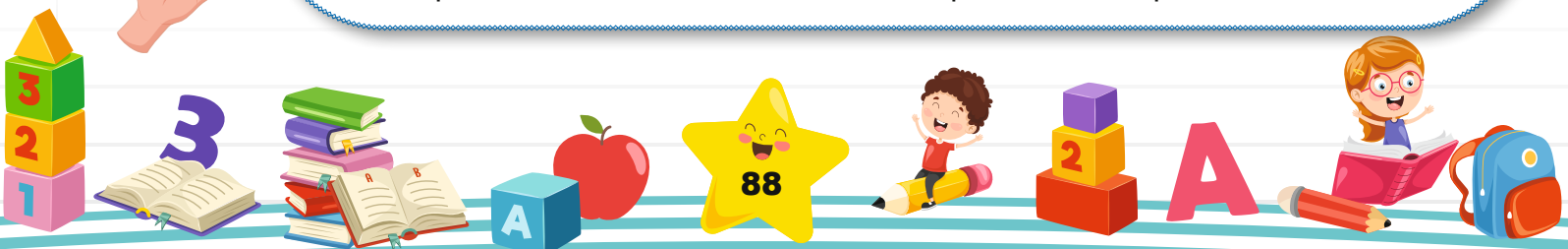

- En este ejercicio se pretende que la niña y el niño conozcan las características de la cultura nicaragüense.

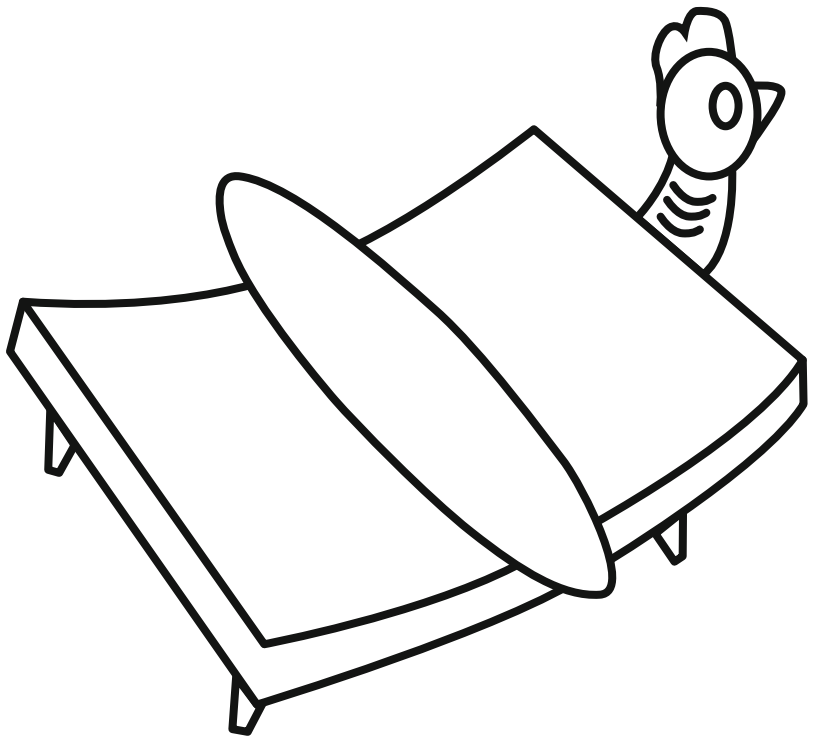
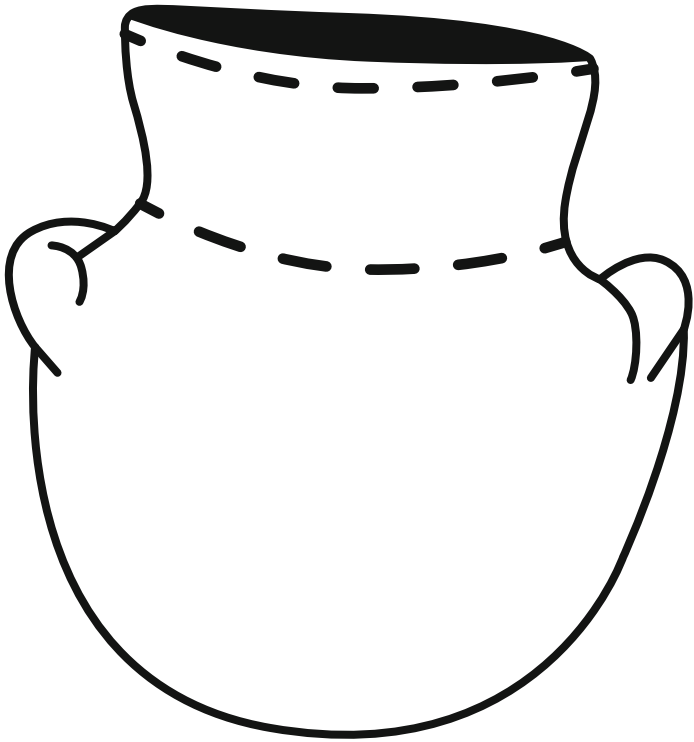

- Converso sobre costumbres de nuestros antepasados, nombre los objetos de cocina que están dibujados, digo para qué se ocupan.
- Decoro estos utensillios de cocina, dibujando y pintando algo de ellos.
- Pinto el fondo en otro color.



Tema motivador 5: ¡Que linda es mi Nicaragua!

- En este ejercicio se pretende que la niña y el niño conozcan las características de la cultura nicaragüense.

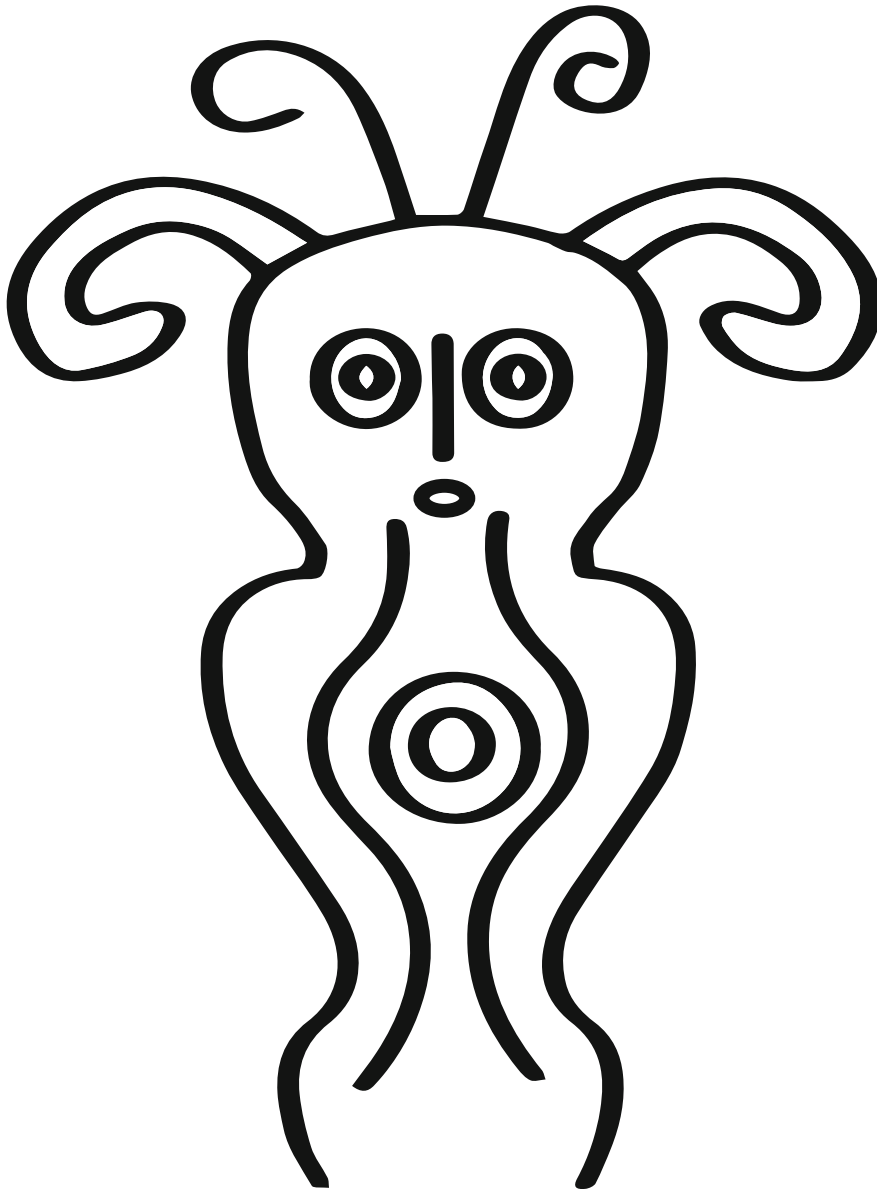

- Nuestros antepasados dibujaban en piedras para expresarse.
- Platico con mis amigas y amigos sobre este dibujo.
- Repinto con el dedo todas las líneas del dibujo.
- Pinto con cuidado sin salirme de cada parte.
- Dibujo otros motivos en el espacio en blanco.
- Coloco mi trabajo en un lugar del salón.



- En este ejercicio se pretende que la niña y el niño conozcan las características de la cultura nicaragüense.

### Nicaragua mía

Con un pedazo de cielo  
mi Nicaragua se formó,  
por eso es lindo este suelo:  
El suelo donde nací yo.

Sus lagos son serenatas,  
maravilloso talismán,  
son dos leyendas de plata  
el Cocibolca y Xolotlán.

¡Qué linda, linda en  
Nicaragua,  
bendita de mi corazón  
si hay una tierra en todo el  
continente  
hermosa y valiente  
¡esa es mi nación!  
Soy puro pinolero,  
nicaragüense por gracia de  
Dios.

Solo en Darío se explica  
la inmensidad de su creación,  
tenía que ser un nica  
del mundo entero admiración.



La raza nicaragüense  
sabe de luchas y de honor,  
y luce altiva en su frente  
los esplendores de su sol.

¡Qué linda, linda es Nicaragua... Soy puro pinolero...

Bella y valiente de veras  
es la mujer que aquí nació,  
igual a Rafaela Herrera  
que a los piratas derrotó.

Con un mantón de acuarelas,  
con los paisajes de un tapiz,  
con noches de lentejuelas,  
así se viste mi país.

¡Qué linda, linda es Nicaragua...

*Autor: Tino López Guerra*



- Junto a mi educador, amigos y amigas entono el canto de Nicaragua mía.
- Comento su contenido, sobre todo en la frase "Soy puro pinolero".
- En los espacios en blanco dibujo lo que más me gusta de lo que dice la canción.
- Bailamos la canción.
- Observo y comento sobre las imágenes (trajes-música).



- En este ejercicio se pretende que la niña y el niño conozcan las características de la cultura nicaragüense.

# El maíz nuestra raíz

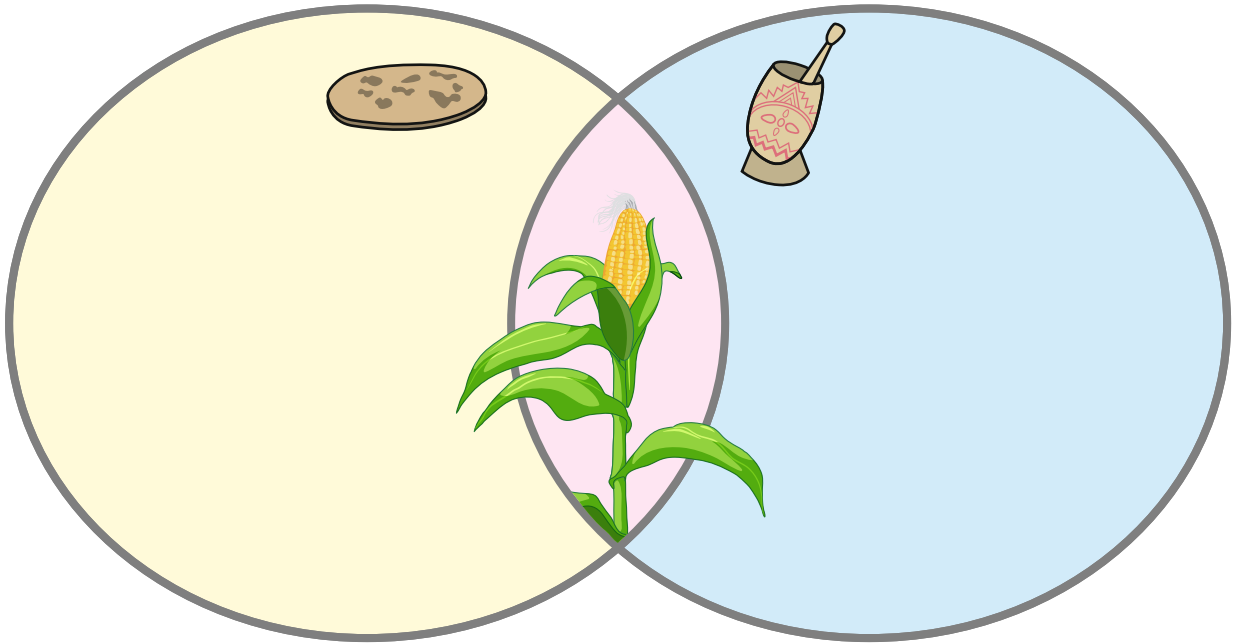

- Digo el nombre de las comidas y bebidas que se elaboran con maíz y que están en el recuadro.
- Recorto el recuadro, siguiendo la línea que indica la tijera.
- Recorto cada figura y las pego en el círculo de la gráfica, que le corresponde.
- Repinto: EL MAIZ NUESTRA RAIZ.

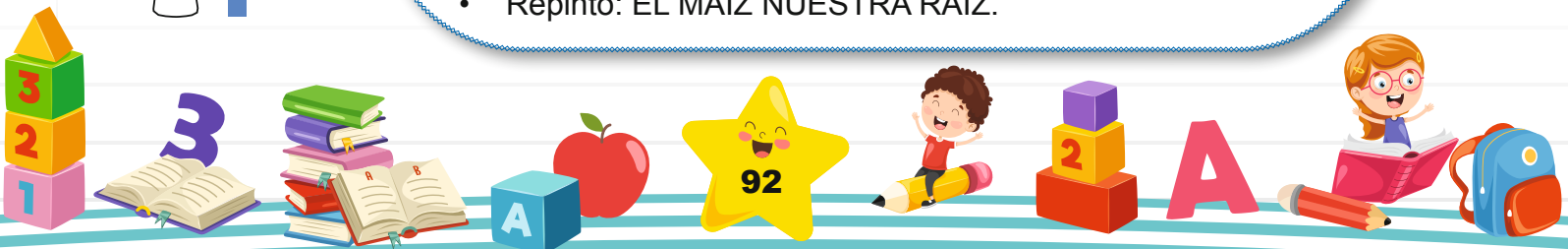

- En este ejercicio se pretende que la niña y el niño trace de manera correcta la vocal A tanto mayúscula como minúscula.

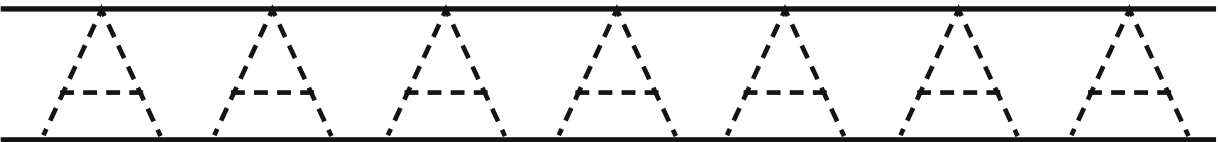
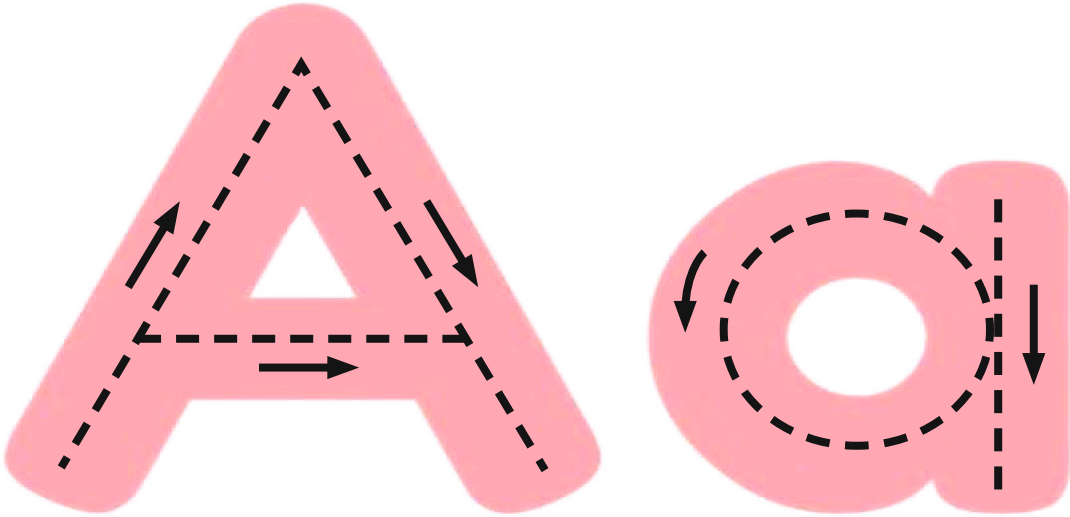

- Observo y trazo de manera correcta cada una de las vocales tanto mayúscula como minúscula.

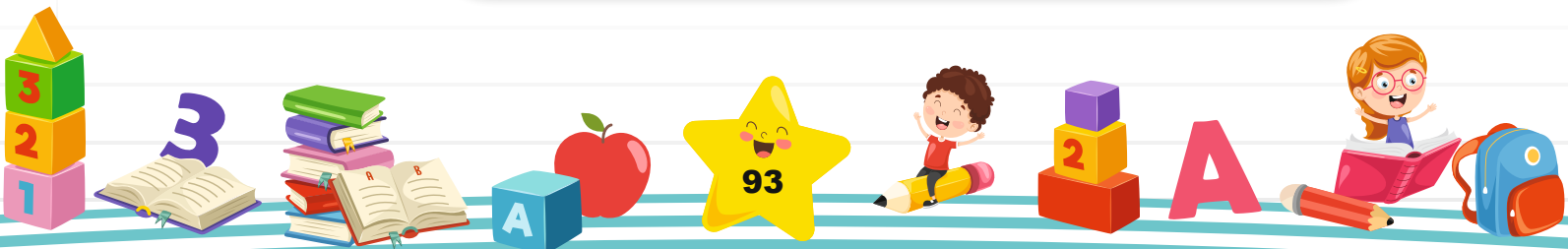

- En este ejercicio se pretende que la niña y el niño trace de manera correcta la vocal E tanto mayúscula como minúscula.

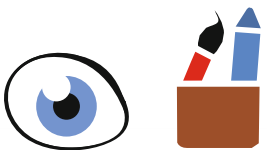
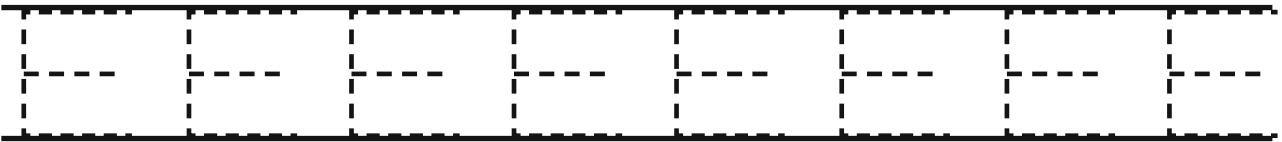
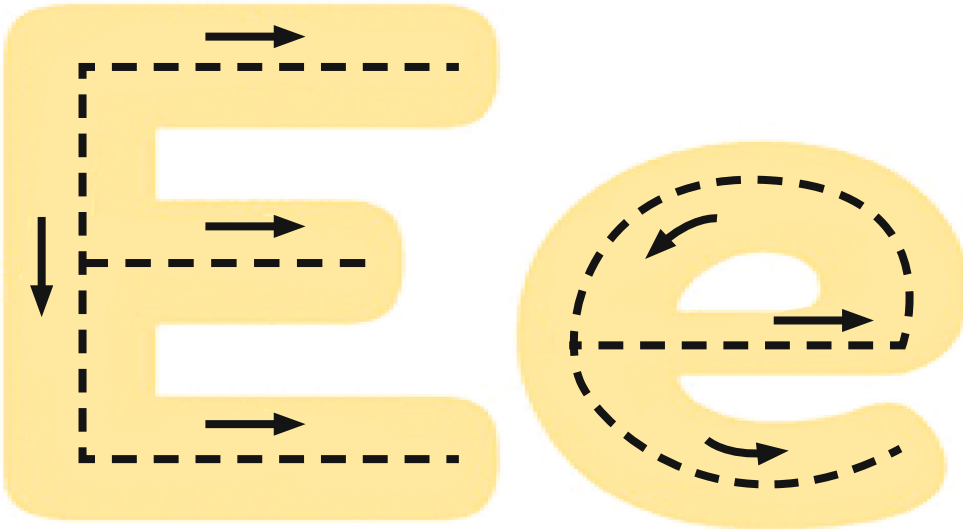

- Observo y trazo de manera correcta cada una de las vocales tanto mayúscula como minúscula.

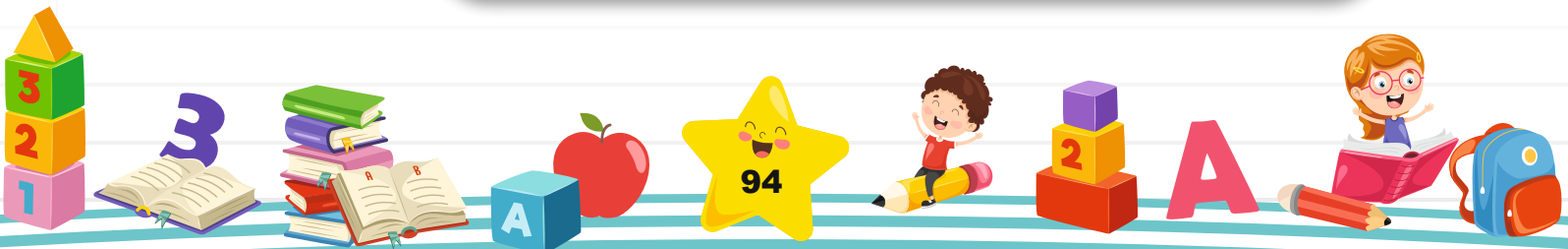

Tema motivador 5: ¡Que linda es mi Nicaragua!

- En este ejercicio se pretende que la niña y el niño trace de manera correcta la vocal I tanto mayúscula como minúscula.

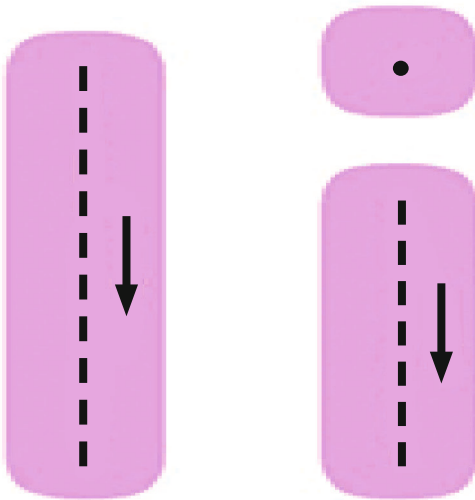

Tracing practice lines for uppercase 'I' and lowercase 'i'. The first row contains 10 vertical dashed lines. The second row contains 10 dots. The third row contains 10 vertical dashed lines. The fourth row contains 10 dots.



- Observo y trazo de manera correcta cada una de las vocales tanto mayúscula como minúscula.

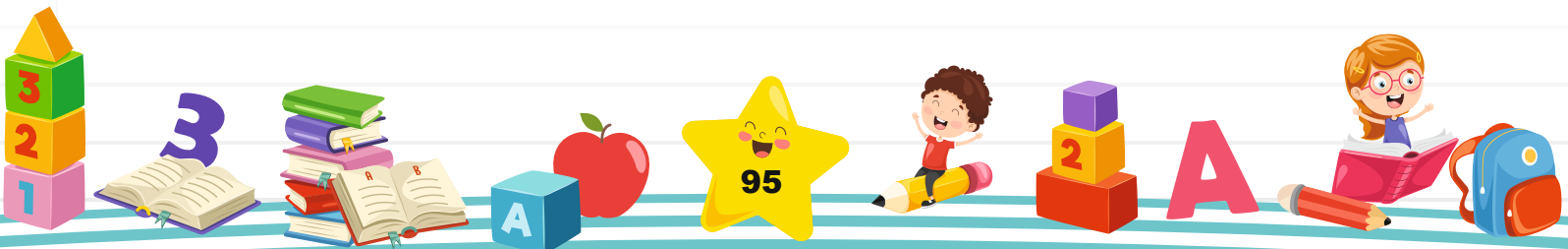

- En este ejercicio se pretende que la niña y el niño trace de manera correcta la vocal O tanto mayúscula como minúscula.

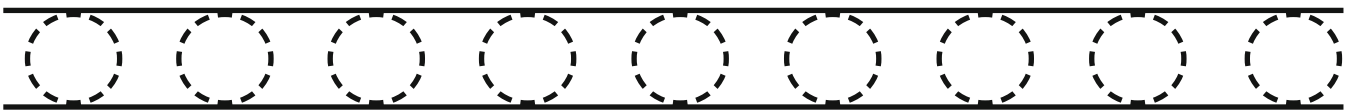
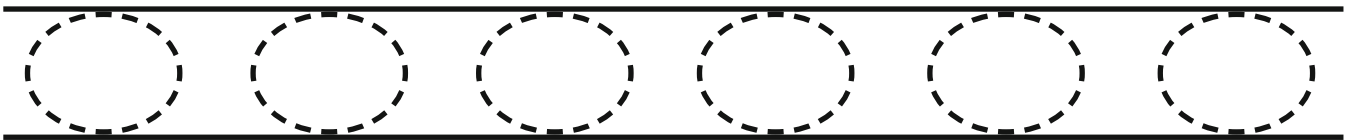
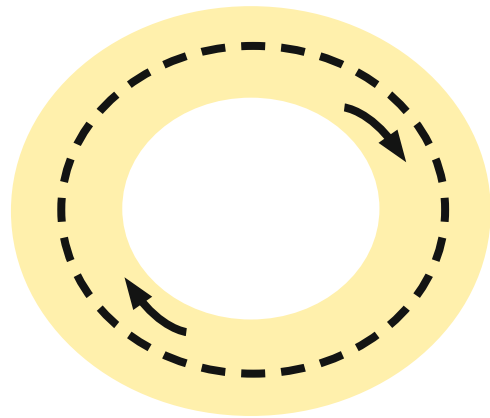
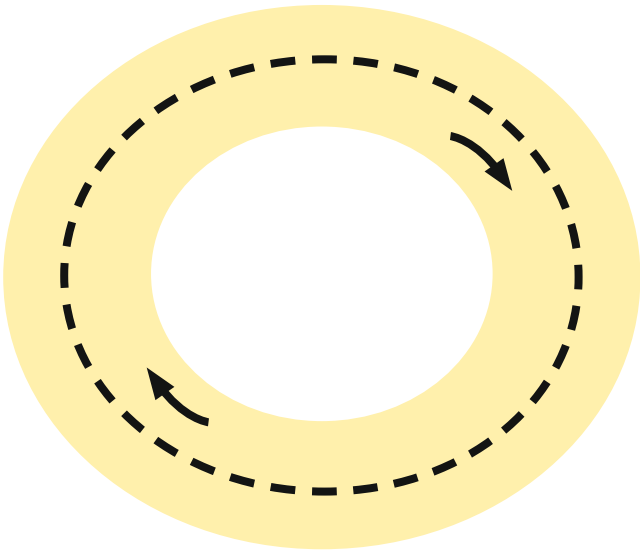

- Observo y trazo de manera correcta cada una de las vocales tanto mayúscula como minúscula.

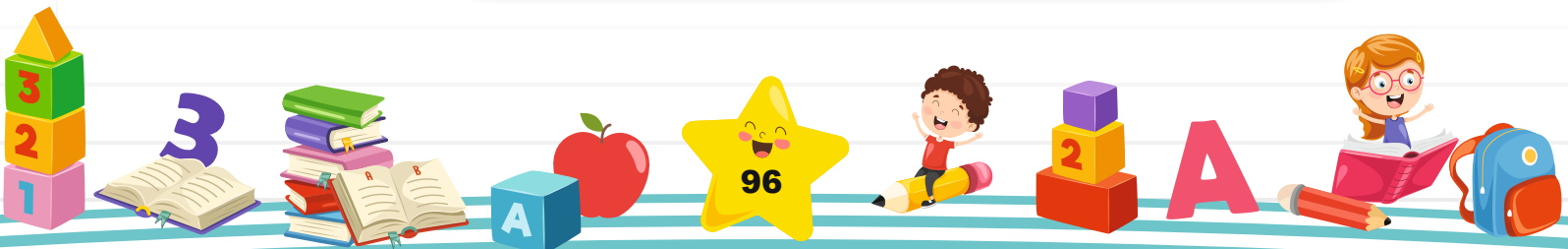

- En este ejercicio se pretende que la niña y el niño trace de manera correcta la vocal U tanto mayúscula como minúscula.

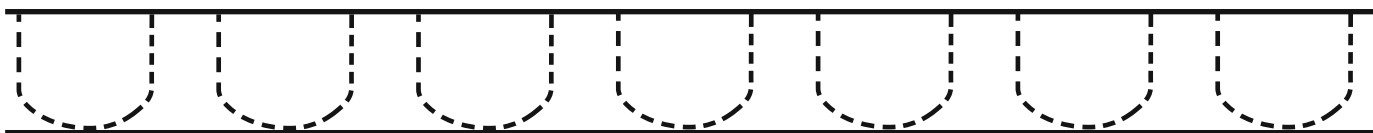
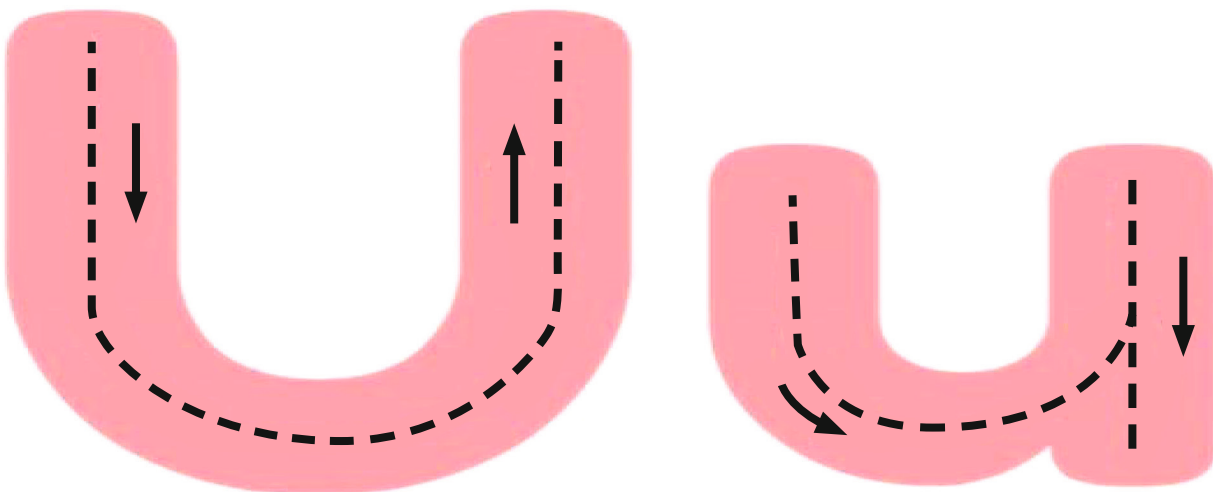

- Observo y trazo de manera correcta cada una de las vocales tanto mayúscula como minúscula.



Tema motivador 5: ¡Que linda es mi Nicaragua!

- En este ejercicio se pretende que la niña y el niño emplee los números para identificar y ordenar cantidades según su orden.

	2		4	5
	7		9	

10	1	3	6	8
----	---	---	---	---

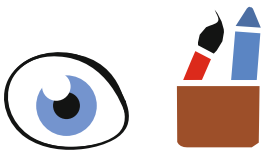

- Observo los cuadros de abajo que tienen una numeración completa y trazo en los cuadros de arriba, el número en el lugar que corresponda.

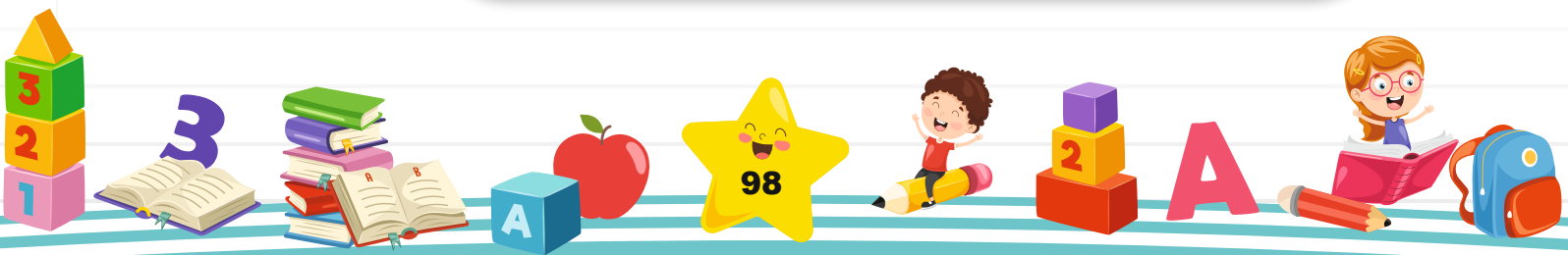

Tema motivador 5: ¡Que linda es mi Nicaragua!

- En este ejercicio se pretende que la niña y el niño identifique cantidades de objetivos y los represente en números.

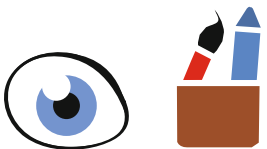
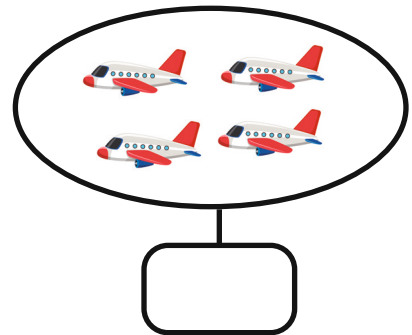
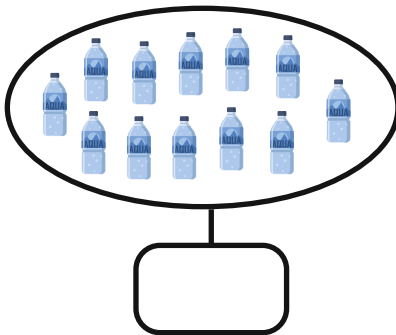
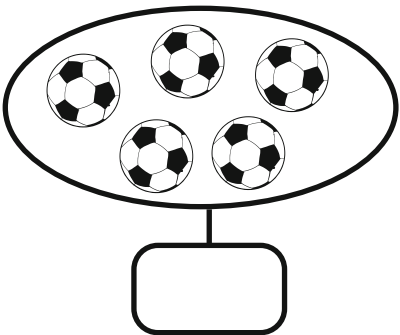
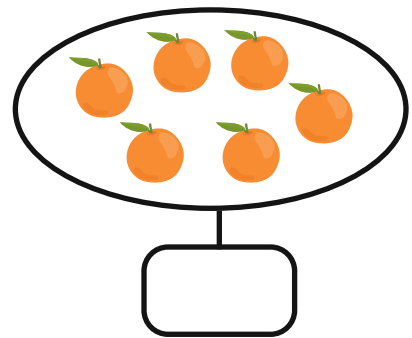
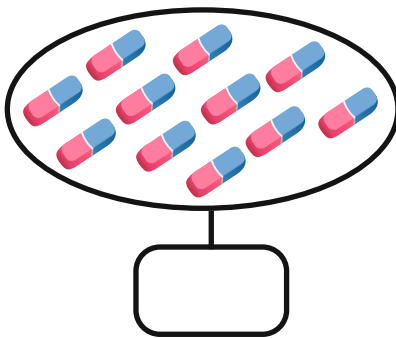
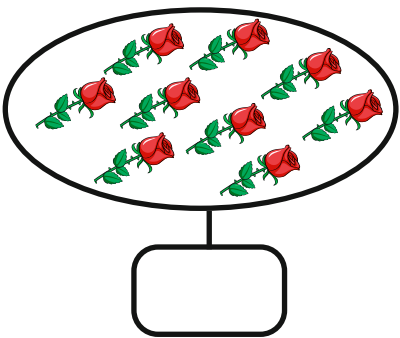
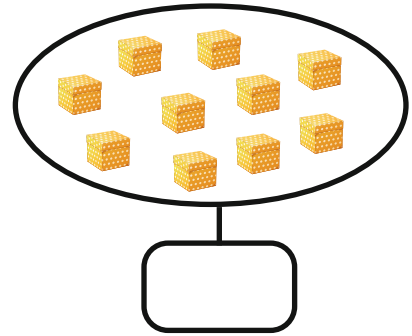
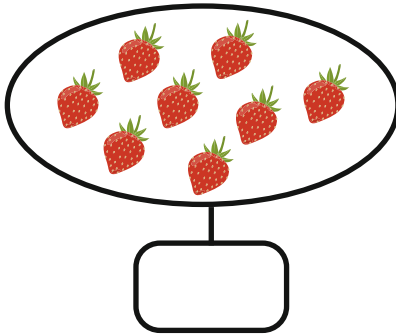
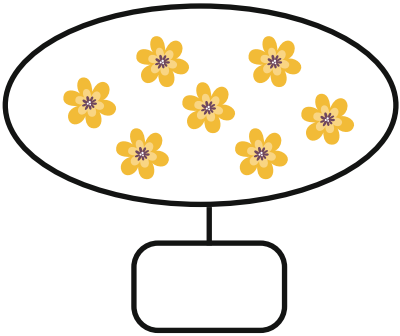

- Observo, cuento y trazo en los recuadros de cada circulo los números según las cantidades de cada uno.



Tema motivador 5: ¡Que linda es mi Nicaragua!

- En este ejercicio se pretende que la niña y el niño ubique los números según su orden.

5    4    7    2    9  
6    3    8    1    10



- Observo y trazo los números según en el orden correspondiente.



- En este ejercicio se pretende que la niña y el niño identifique cantidades de objetos y los represente en números.

3	● ● ●
	●
	● ● ● ● ● ●
	● ● ● ●
7	
5	



- Observo y trazo los números según en el orden correspondiente.

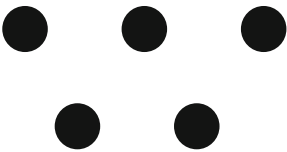

- En este ejercicio se pretende que la niña y el niño identifique cantidades de objetos y los represente en números.

9	
2	
	

	
11	
	

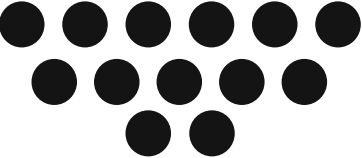

- Observo y trazo los números según en el orden correspondiente.



Tema motivador 5: ¡Que linda es mi Nicaragua!

- En este ejercicio se pretende que la niña y el niño identifique cantidades de objetos y los represente en números.

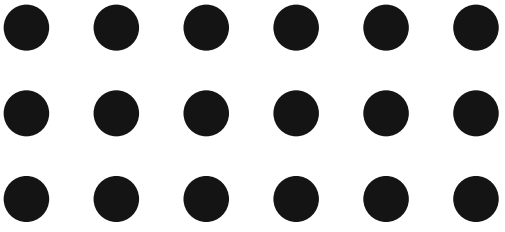
	
12	
20	



- Observo y trazo los números según en el orden correspondiente.



- En este ejercicio se pretende que la niña y el niño siga la secuencia lógica de los números del 1 al 30.

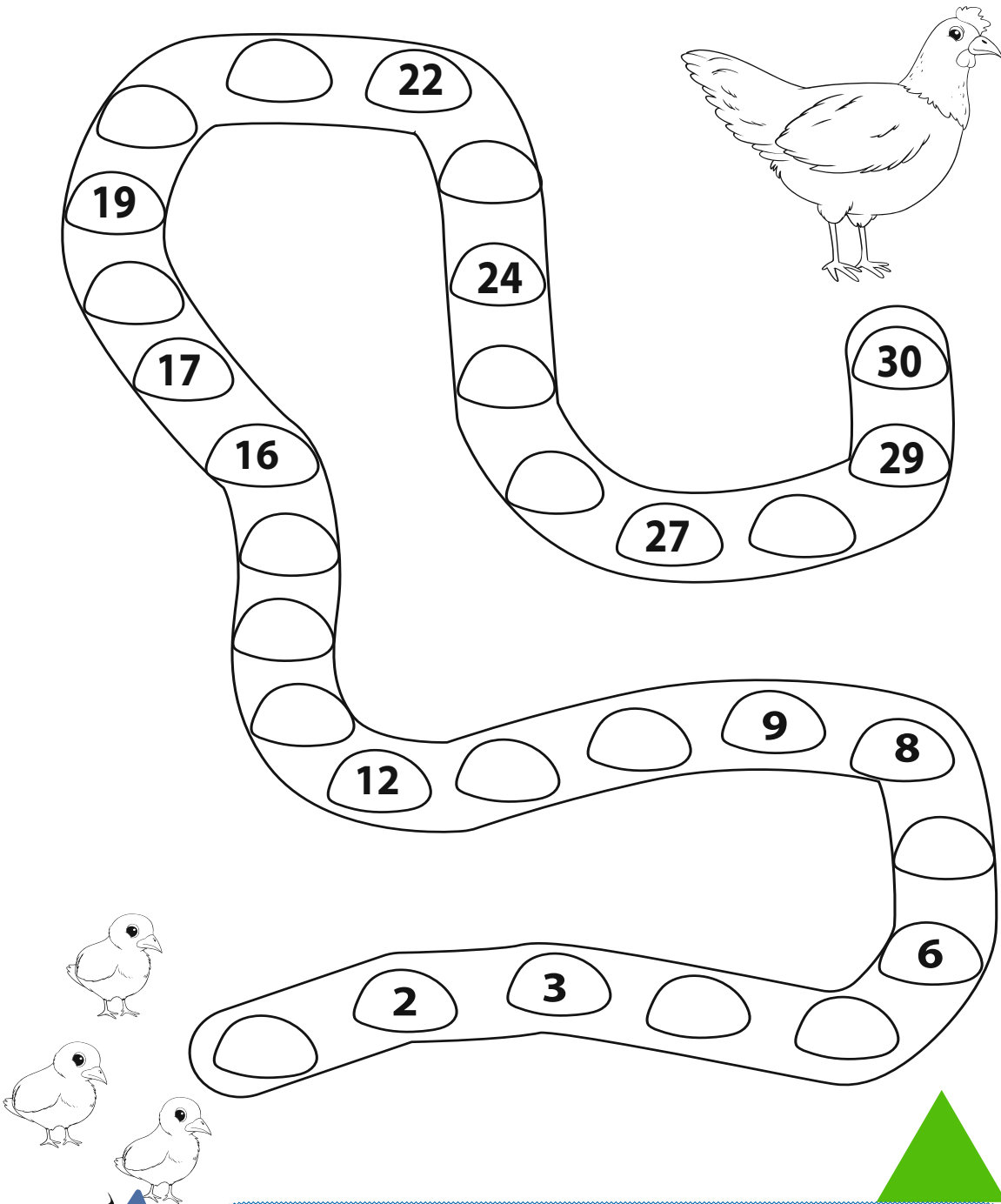

- Observo y trazo los números según en el orden correspondiente.



- En este ejercicio se pretende que la niña y el niño siga la secuencia lógica de los números del 1 al 30.

1				5
6				10
11				15
16				20
21				25
26				30



- Observo y trazo los números según en el orden correspondiente.





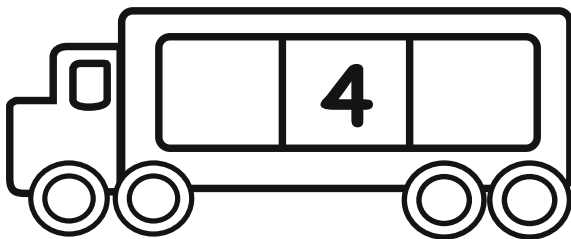
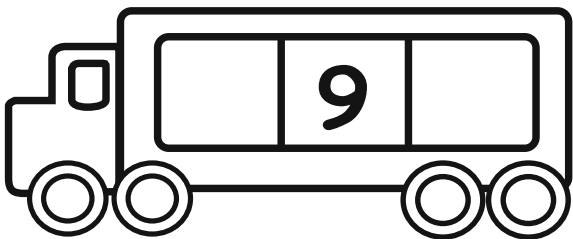
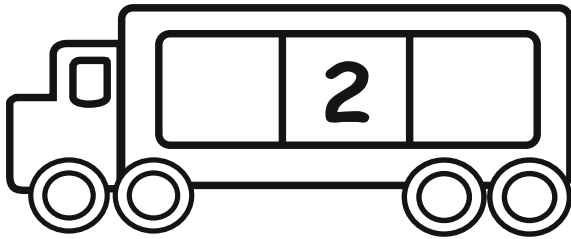
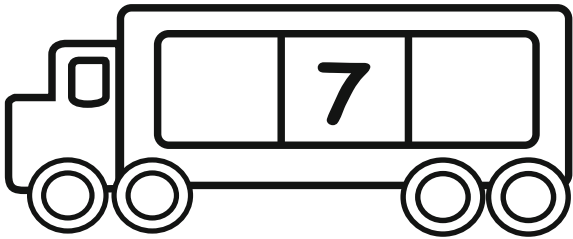
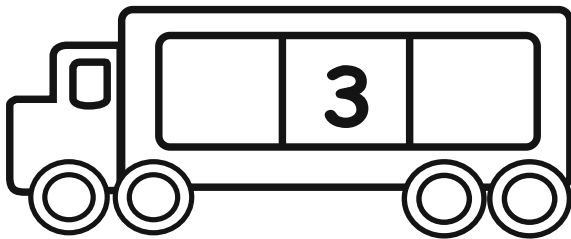
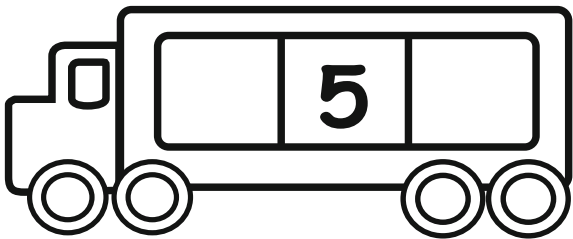
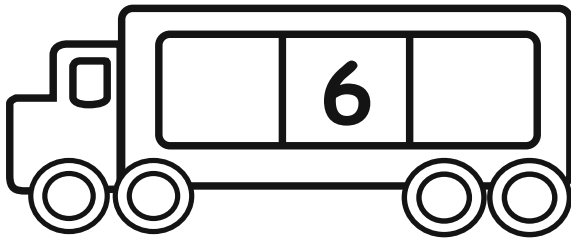
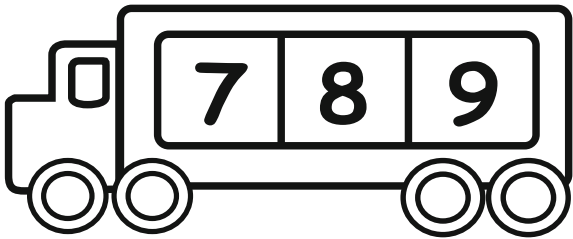







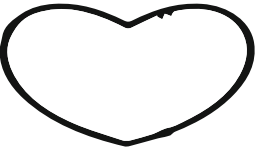

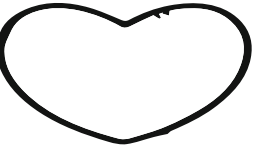



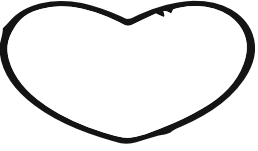

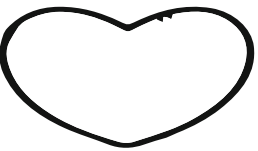



- En este ejercicio se pretende que la niña y el niño siga la secuencia lógica antecesor y sucesor de los números del 1 al 10.

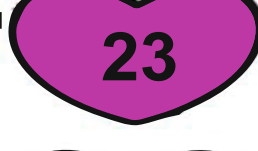

- Observo y trazo los números según el antecesor y sucesor correspondiente.

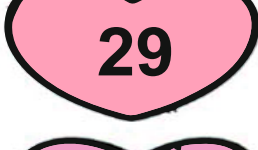

- En este ejercicio se pretende que la niña y el niño siga la secuencia lógica antecesor y sucesor de los números del 1 al 30.

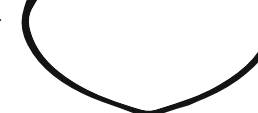
	←		→	
	←		→	
	←		→	
	←		→	
	←		→	
	←		→	
	←		→	
	←		→	



- Observo y trazo los números según el antecesor y sucesor correspondiente.



- Esta sección está dirigida a niñas y niños, con el fin de facilitarles un conjunto de ideas y herramientas que les permitan desarrollar habilidades, capacidades y destrezas en mediante actividades lúdicas que generan aprendizajes de forma significativa, potenciando el desarrollo infantil en sus dimensiones: Cognitiva, física, social, emocional.

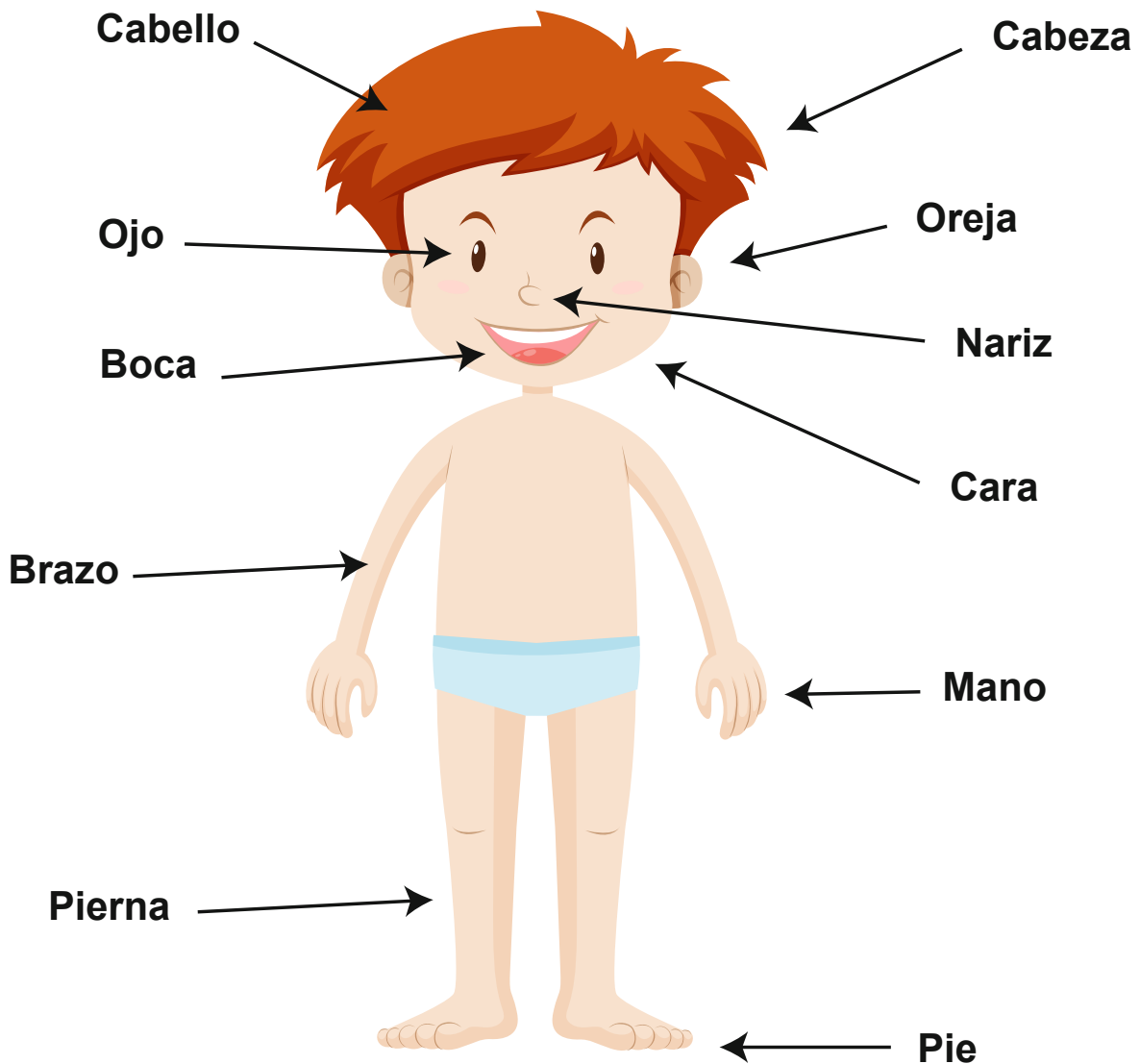

- Participo en cantos con movimientos referidos a las diferentes partes de mi cara y cuerpo.





- me observo en el espejo y toco las diferentes partes de mi cara y las nombro: frente, mejillas, ojos, nariz, boca, oreja, cejas, dientes y lengua.

## PIN PON

Pin pon es un muñeco  
Muy guapo de cartón  
Se lava la carita con agua y con  
jabón.

Pin Pon siempre se peina  
Con peine de marfil  
Y aunque se hace tirones  
No llora ni hace así.

Pin Pon dame la mano  
Con un fuerte apretón  
Que quiero ser tu amigo  
Pin Pon, Pin Pon, Pin Pon.



- Canto con mis compañeros Pin Pon es un muñeco realizando las mímicas ( I N. )

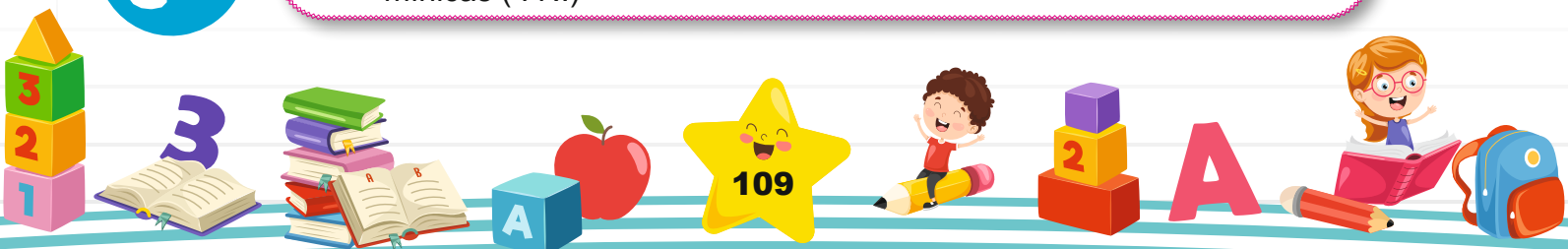

- Dramatizamos cómo nos bañamos, lavamos los dientes, lavamos las manos, y como nos vestimos amarra los cordones de sus zapatos.





- Hablo con mi familia sobre los colores y sabores de las frutas y verduras con su familia.
- Preparo junto a mi familia una ensalada de frutas de la temporada o un refresco cuidando la higiene necesaria y la disfruta.



- Pinto las frutas y verduras con el color correspondiente que le dibuja la familia.

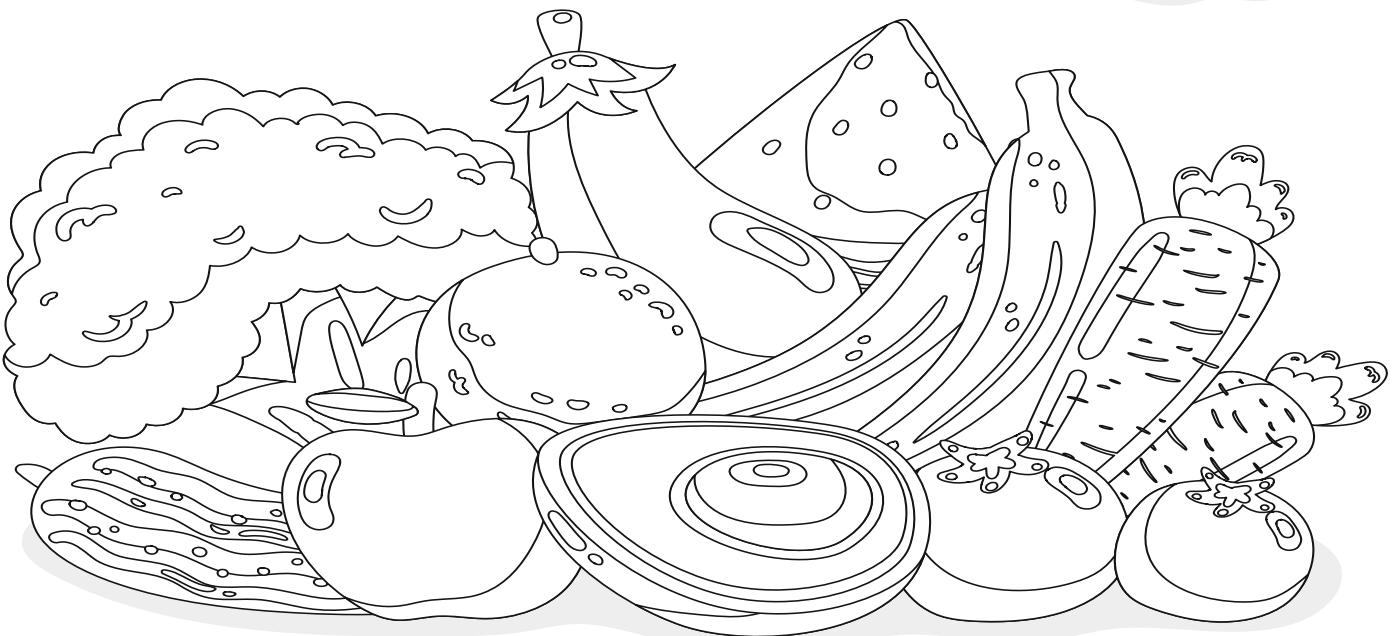



- Como con mi familia alimentos en lugares adecuados y en recipientes limpios.
- Utilizo los cubiertos (cuchara, vaso y plato) para comer y masticar bien los alimentos antes de ingerirlos.

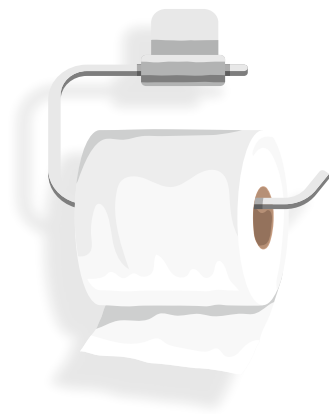

- Aprendo con apoyo de mi familia hábitos de aseo: como el uso del papel higiénico y el lavado de manos después de ir al servicio.



Actividades de Aprendizaje:



Lavarse las manos



Usar jabón

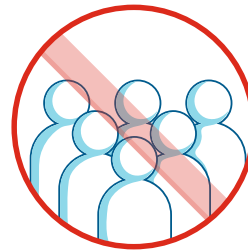

Evitar grupos



Uso de mascarilla



Evitar dar la mano



Uso de alcohol



- Observo y comento con mi familia sobre los cuidados que debemos tener para protegernos del coronavirus.
- Observo y encierro en un círculo el niño que usa correctamente la mascarilla.





- Me ubico frente a otro niño para expresar ¿cómo es su cara? Describir las partes de las mismas, sus nombres y ubicación con respecto al resto.
- Nos dibujamos y comentamos con nuestra familia cómo es: color del pelo, color de ojo, nuestra boca, nariz y cara.





- Participo con mi familia en la creación de juegos teatrales representando, los gestos, los movimientos corporales y característica la voz de un personaje que me agrada.
- Participo con el apoyo de mi familia en entonar cantos sobre arriba– abajo experimentando y disfrutando con la música, realizando los movimientos que indica el canto.





- Participo en diferentes actividades como: cantar con movimientos corporales, la actividad de; abrir y cerrar las manos, juntar, levantar las manos hacia arriba, hacia abajo, aun lado y hacia el otro.
- Juego con mi familia a realizar los movimientos de las canciones “Doña Mónica”, “Doña Ana” “El elefante Blas”, “la rayuela”, “Gallinita Ciega”.



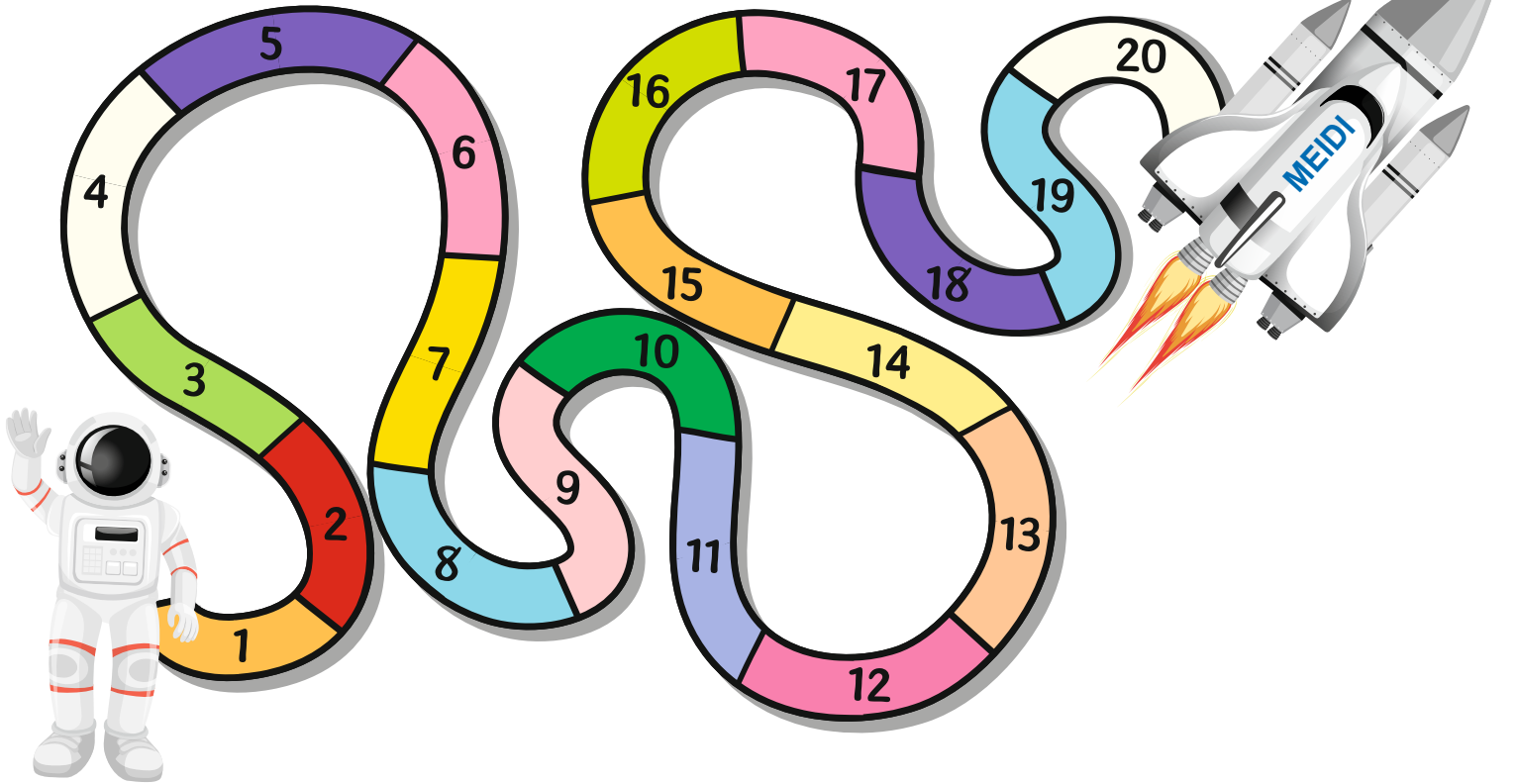
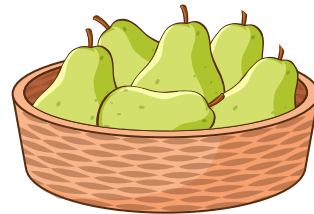
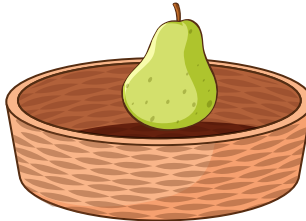
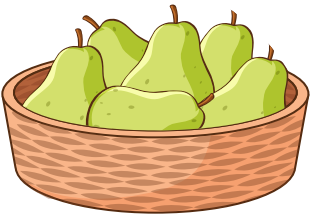

- Juego con mi familia a comparar las canastas para diferenciar cuál está lleno, vacío, igual o que está más lleno que y más vacío que.
- Juego a contar de uno en uno hasta 20, sin repetir, omitir o sobre contar el número.

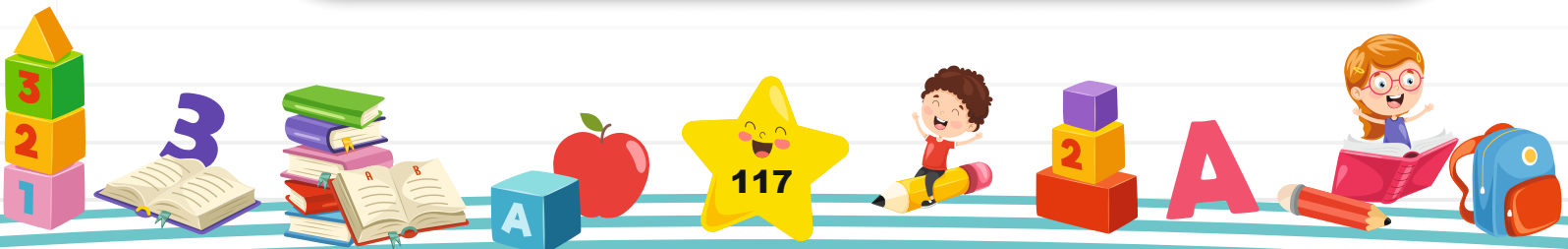



- Selecciono con ayuda de mi familia un número de la caja de sorpresa lo leemos y lo representamos con objetos del medio.





- Escucho en compañía de mi familia el canto la granja de los animales, la feria de Cepillin, la Vaca Lola.



TELÉFONO



Rin Rin

RELOJ



Tic Tac

VACA

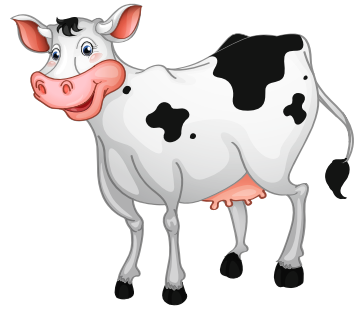

Muuuu

PERRO



Guau guau

POLLITO



Pio pio

GALLO

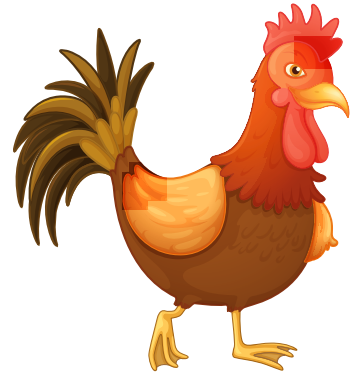

Kikiriki



- Imito, los escuchamos, los sonidos de animales grabados por nuestra familia.





# PALO DE MAYO



- Comento con mis compañeros y maestra sobre el baile del Palo de mayo.
- Escucho y bailo con mis compañero el baile de Palo de mayo.





- Dibujó en el espacio en blanco a los miembros de mi familia y con apoyo de ellos, contamos cuanto somos, menciono el nombre de cada uno de ellos y el parentesco.
- Hablo con mi mamá sobre la importancia de tener una familia y cómo debemos quererla y respetarla.





- Juego a la colaborar en familia: ordenar la ropa, juguetes, sacar la basura, lavar los platos, barrer.
- Comento mi mamá, algunas costumbres que tienen las familias.



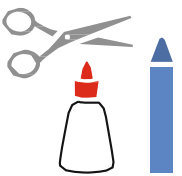
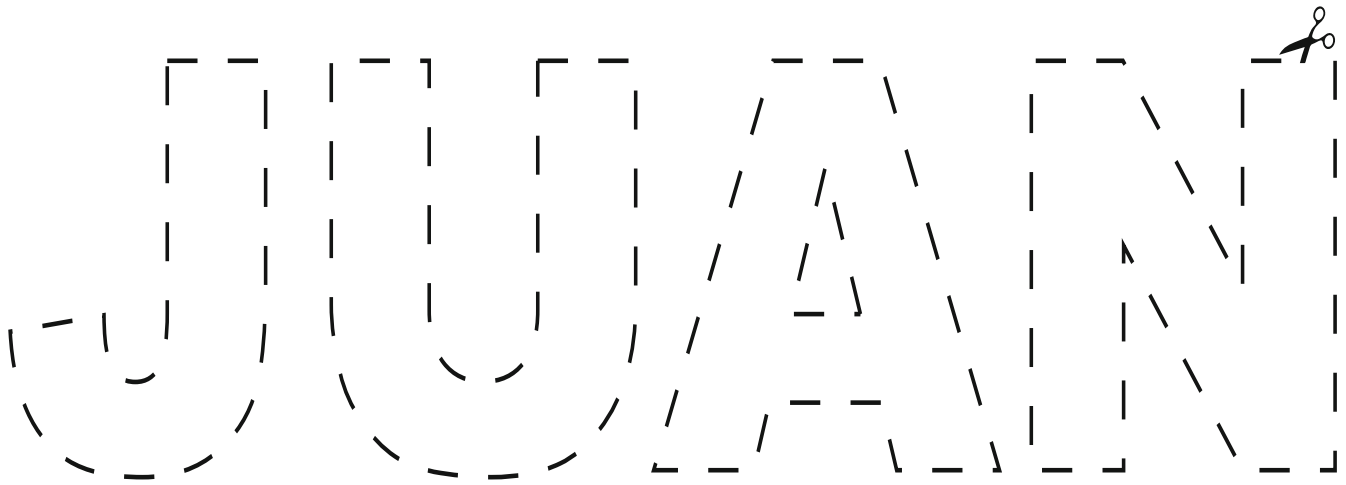

- Recorto, pinto con el color de mi preferencia el nombre de juan y lo pego en una hoja de papel.
- Escribo mi nombre en el espacio en blanco lo pinto, lo recorto y lo pego en la hoja de papel.



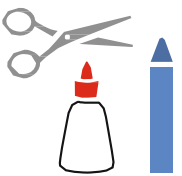

- Perforo con apoyo de mi maestra el contorno de la figura e inserto una manila en los orificios del contorno.



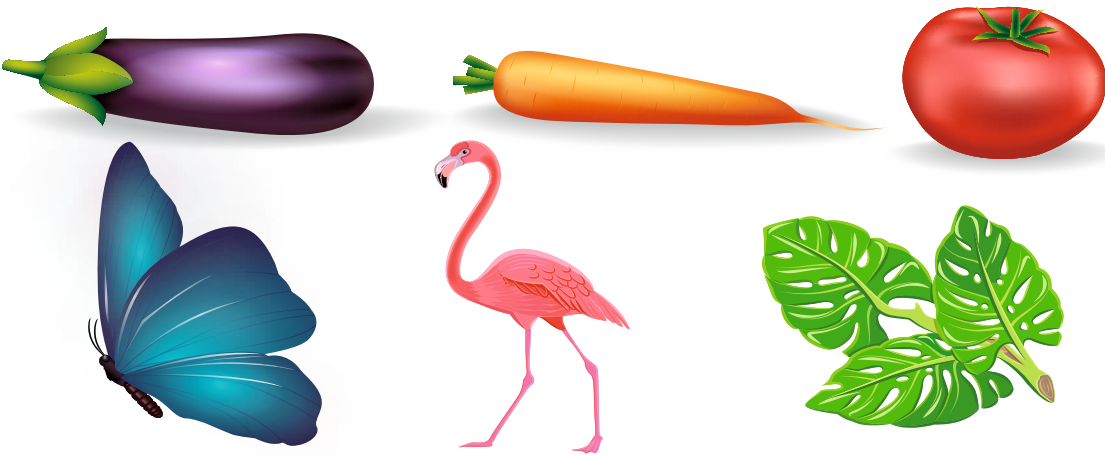
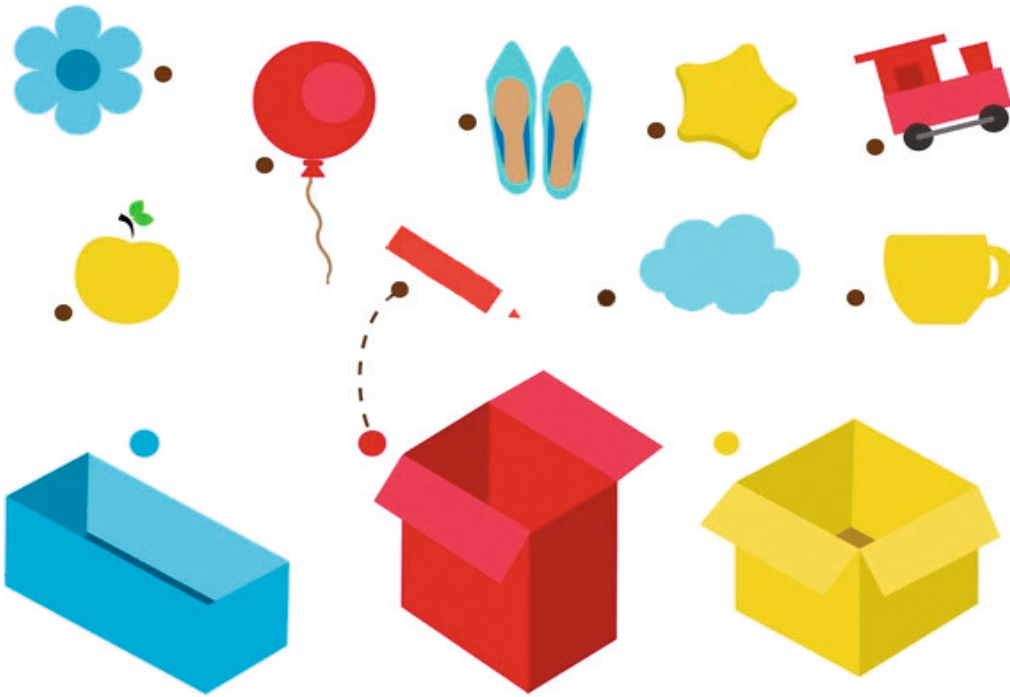

# COLORES



- Uno con una línea los objetos con los colores que corresponde a cada caja.
- Comparto con mi maestra y compañero en el preescolar la actividad del día del color, eligiendo un color que predominará durante todo el día.

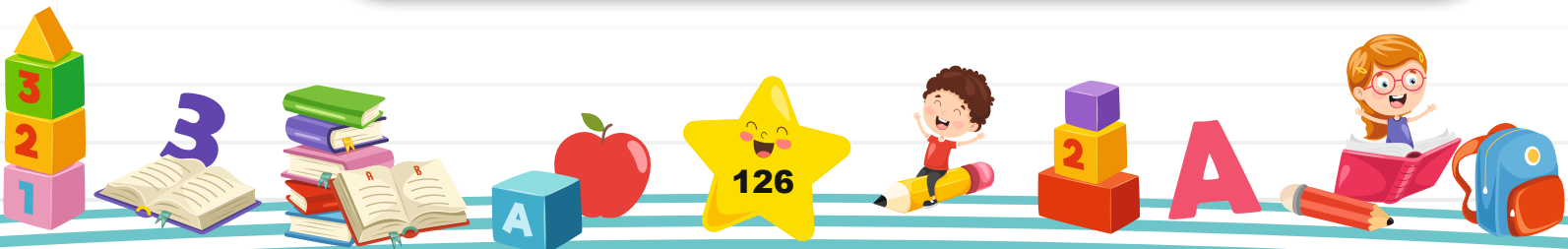

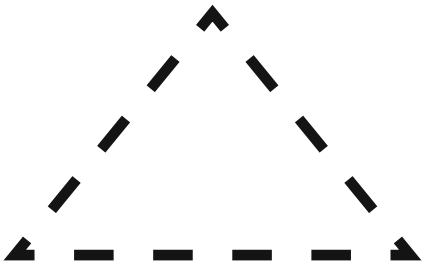

Triángulo

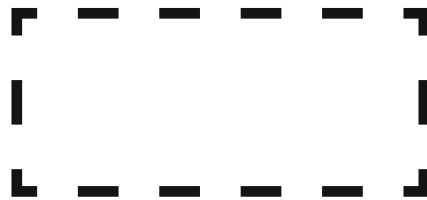

Rectángulo

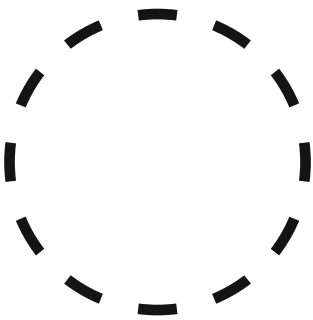

Círculo

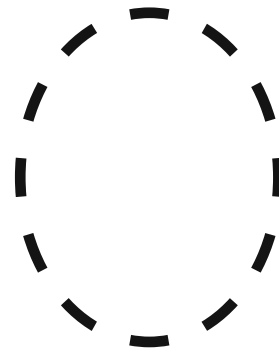

Óvalo

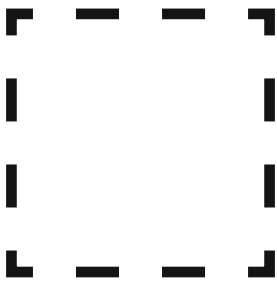

Cuadrado

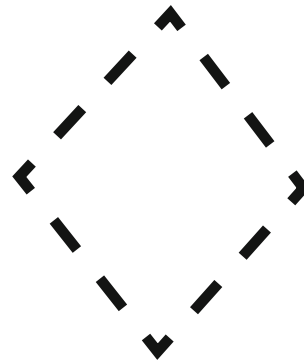

Rombo



- Repinto y coloreo las formas: triángulo, cuadrado, rectángulo, círculo y óvalo, con apoyo de mi mamá.

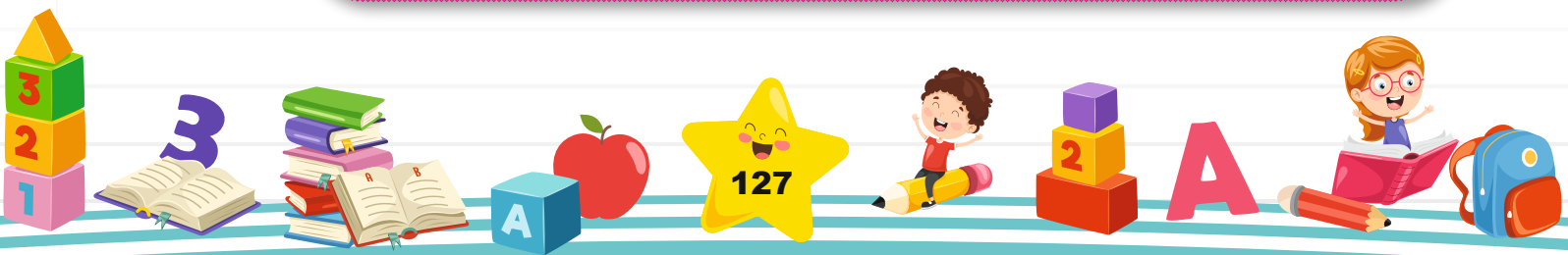

- Esta sección está dirigida a colorear para desarrollar la motora fina en niñas y niños, facilitando con un conjunto de imágenes que les permitan desarrollar habilidades, capacidades y destrezas de forma lúdica que generen aprendizajes de forma significativa, potenciando el desarrollo infantil en sus dimensiones: Cognitiva, física, social, emocional.

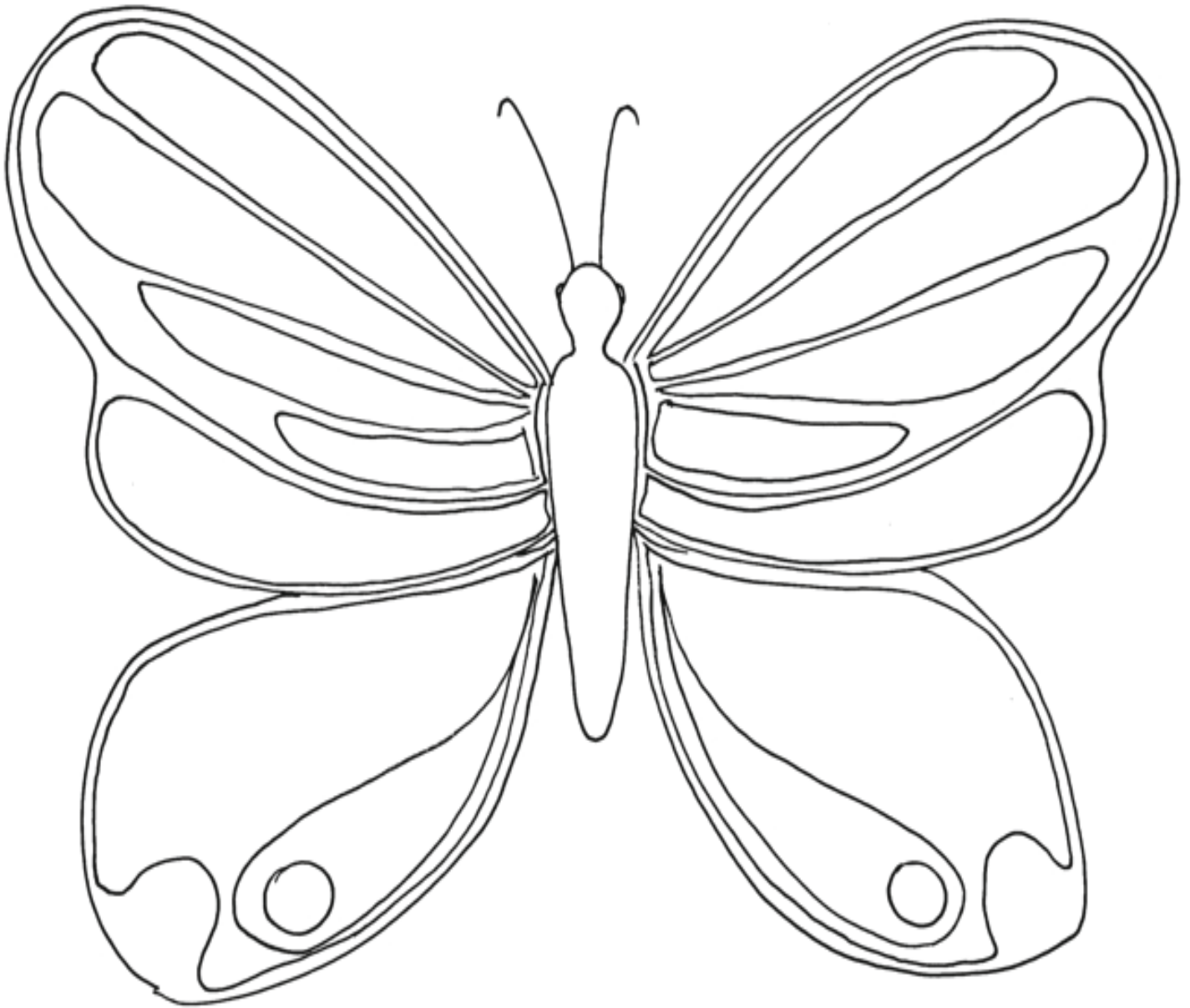

- Pinto la mariposa con los colores de mi preferencia.



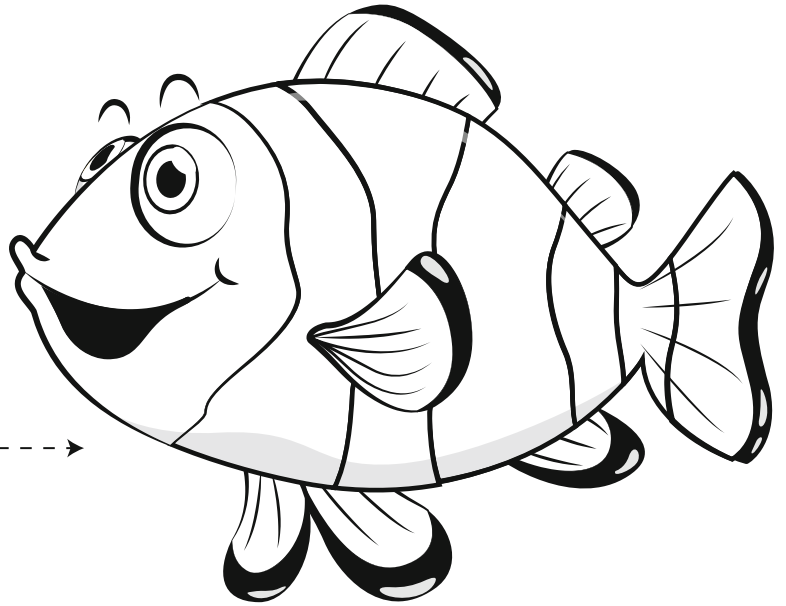
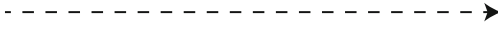
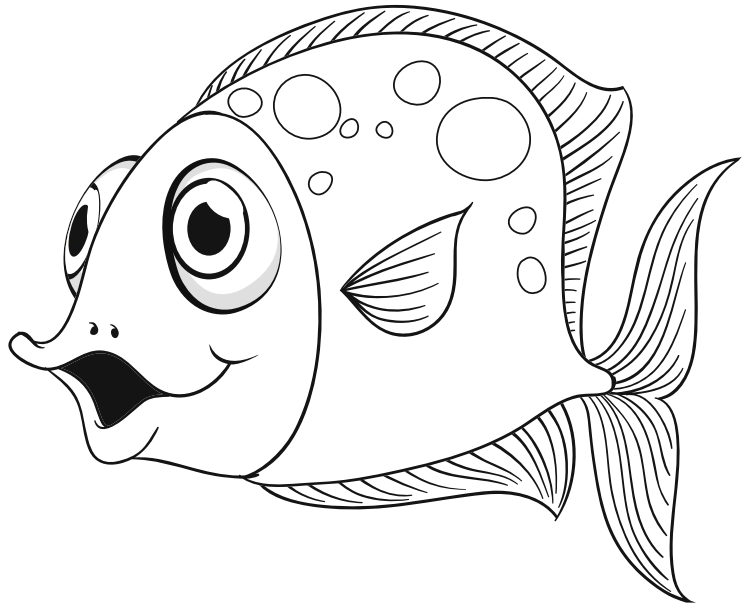
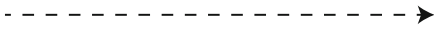

• Ayudo a Reynaldo y Valentina a llegar a los peces



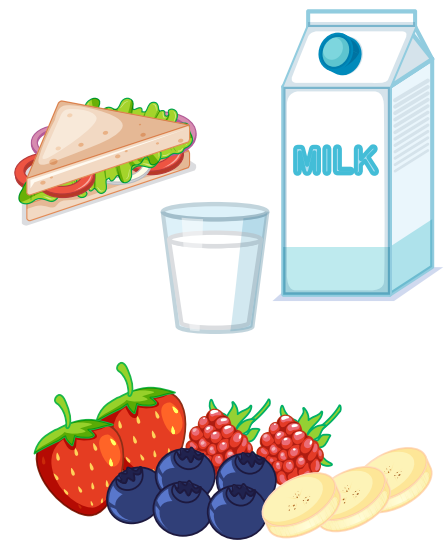

• Ayudo Genaro siguiendo la trayectoria para encontrar su desayuno.



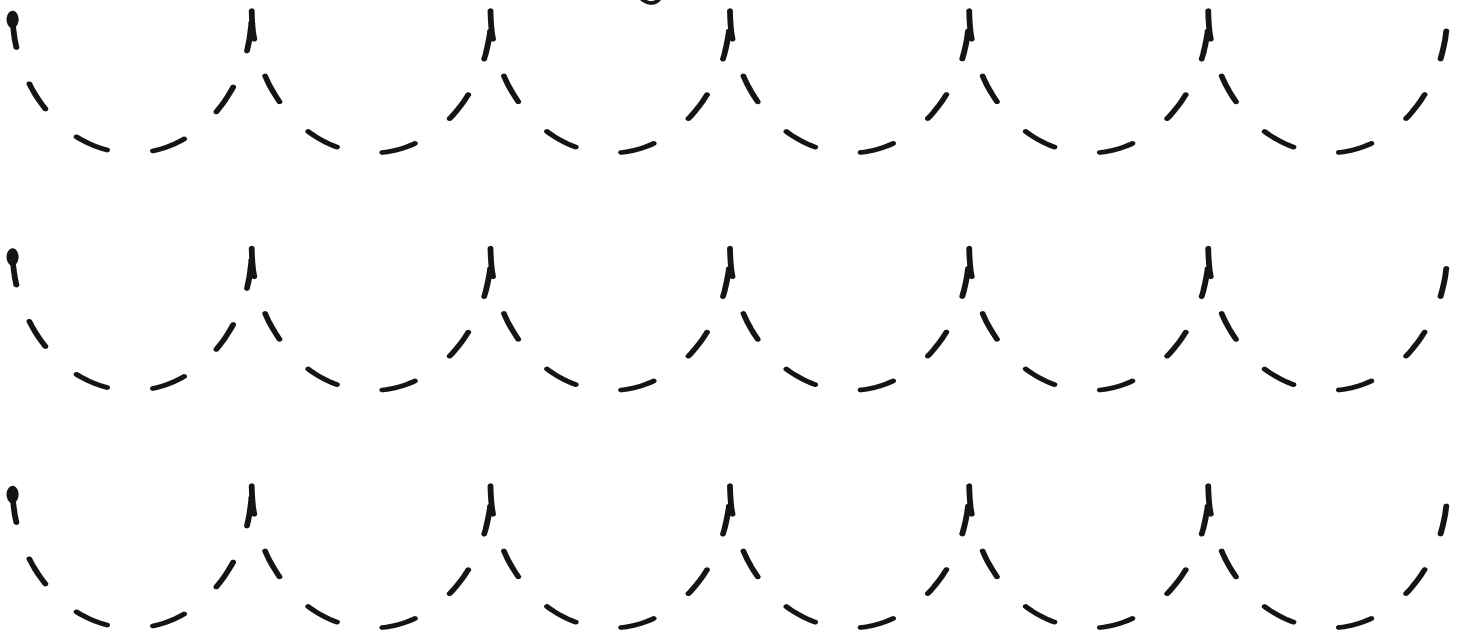
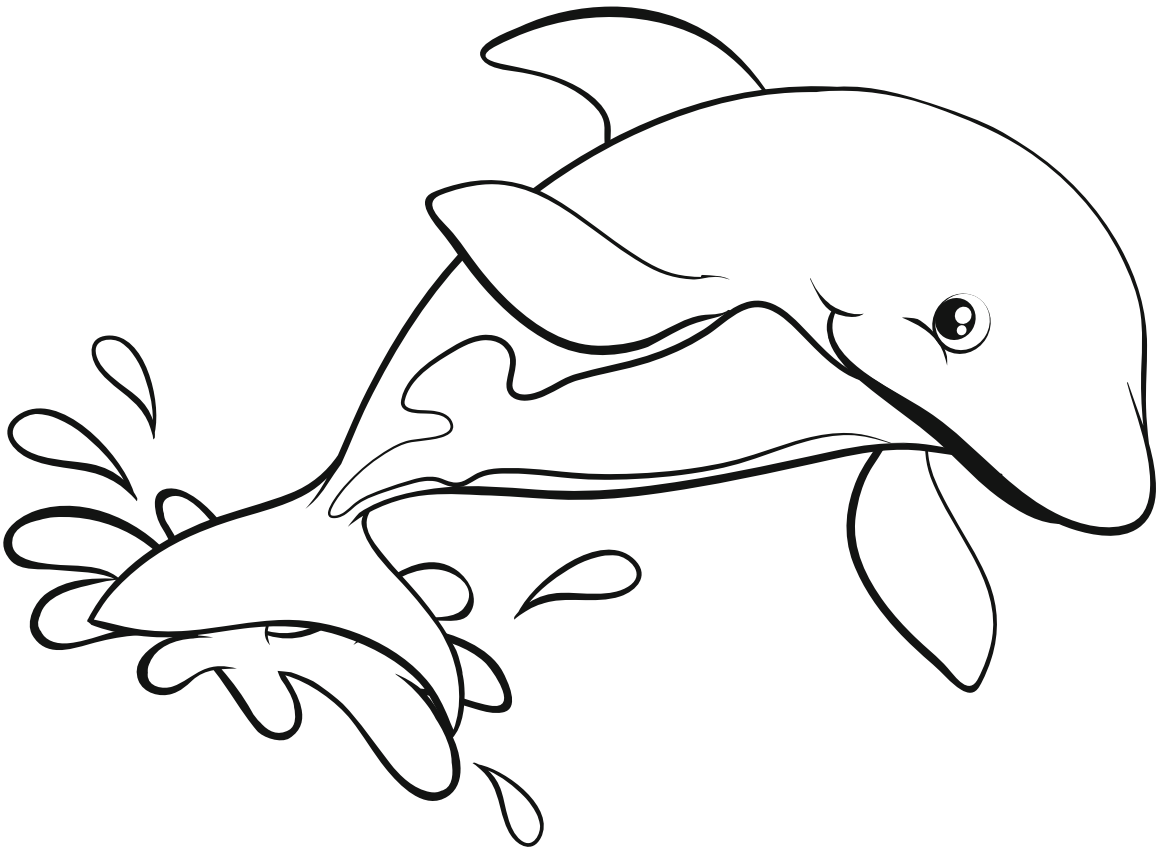

- Pinto el delfin y sigo las líneas con crayola de color azul sin levantar la mano.



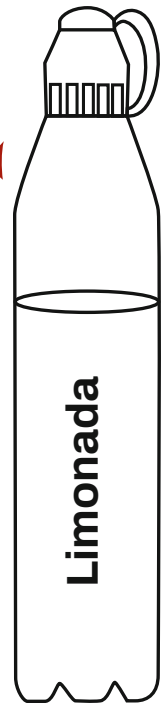
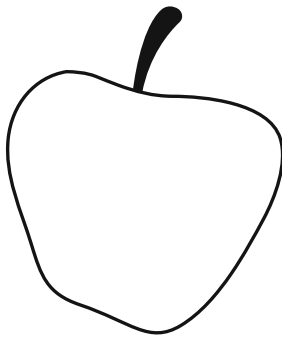
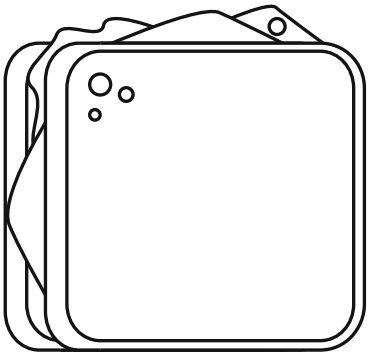
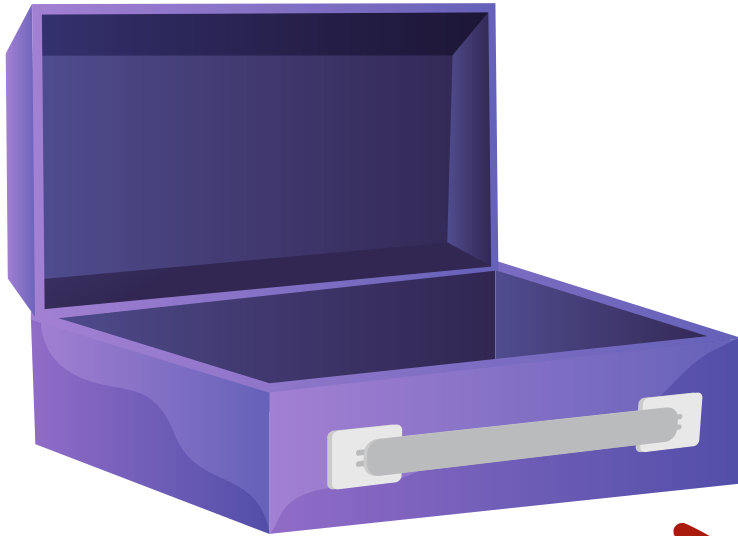

- Pinto los alimentos de mi lochera saludable.

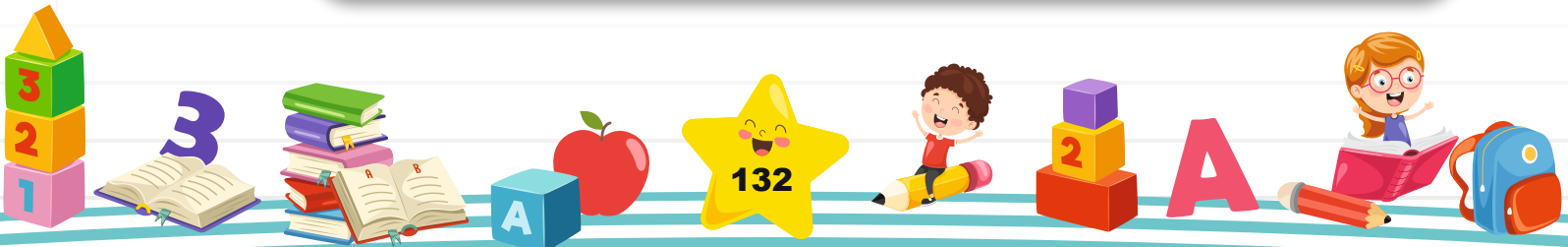

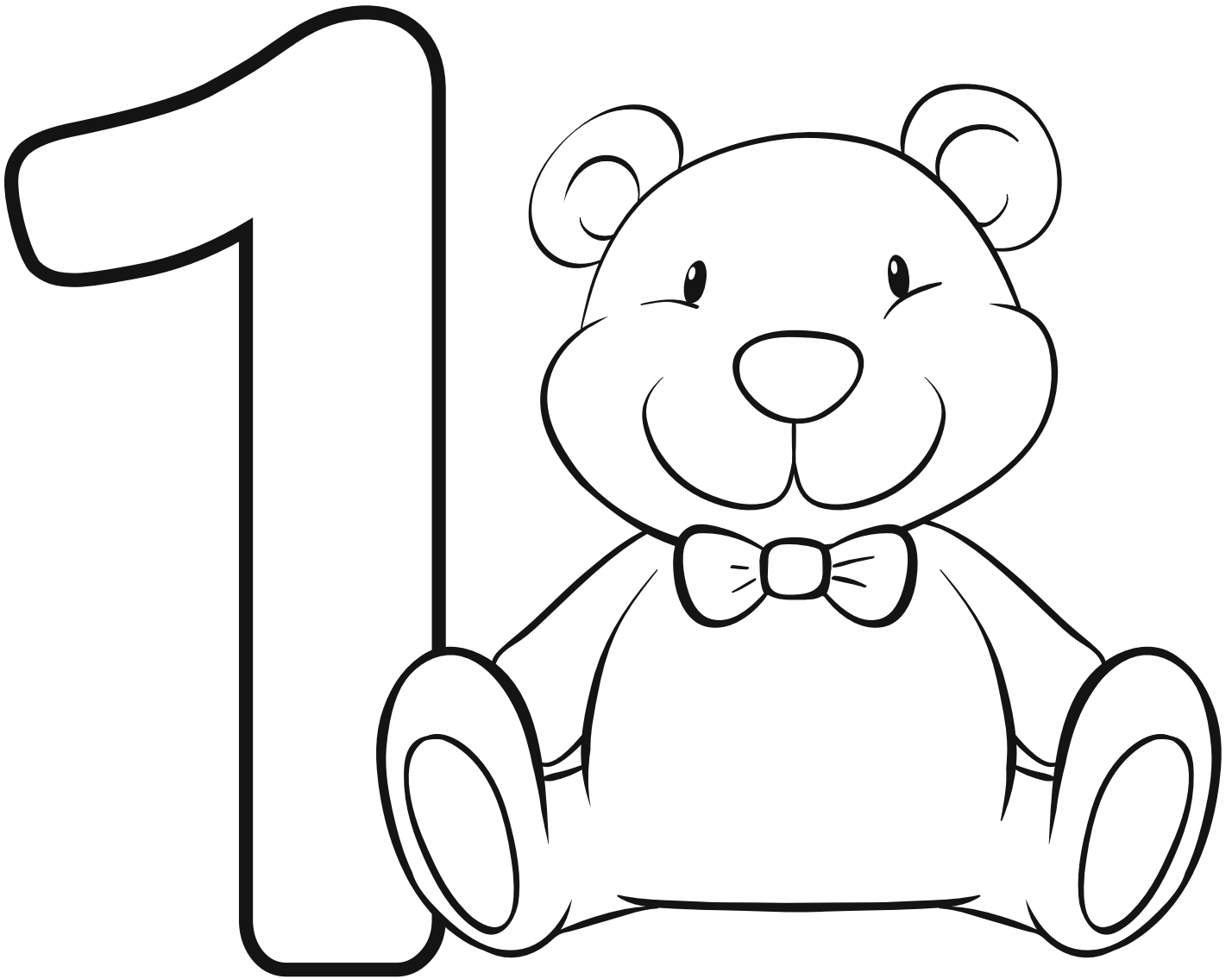

• Coloreo el dibujo con colores de mi preferencia.





• Coloreo el dibujo con colores de mi preferencia.

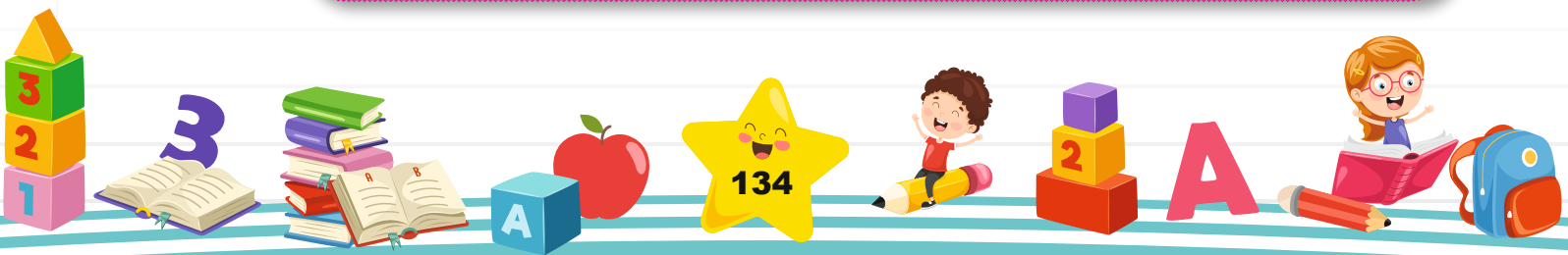

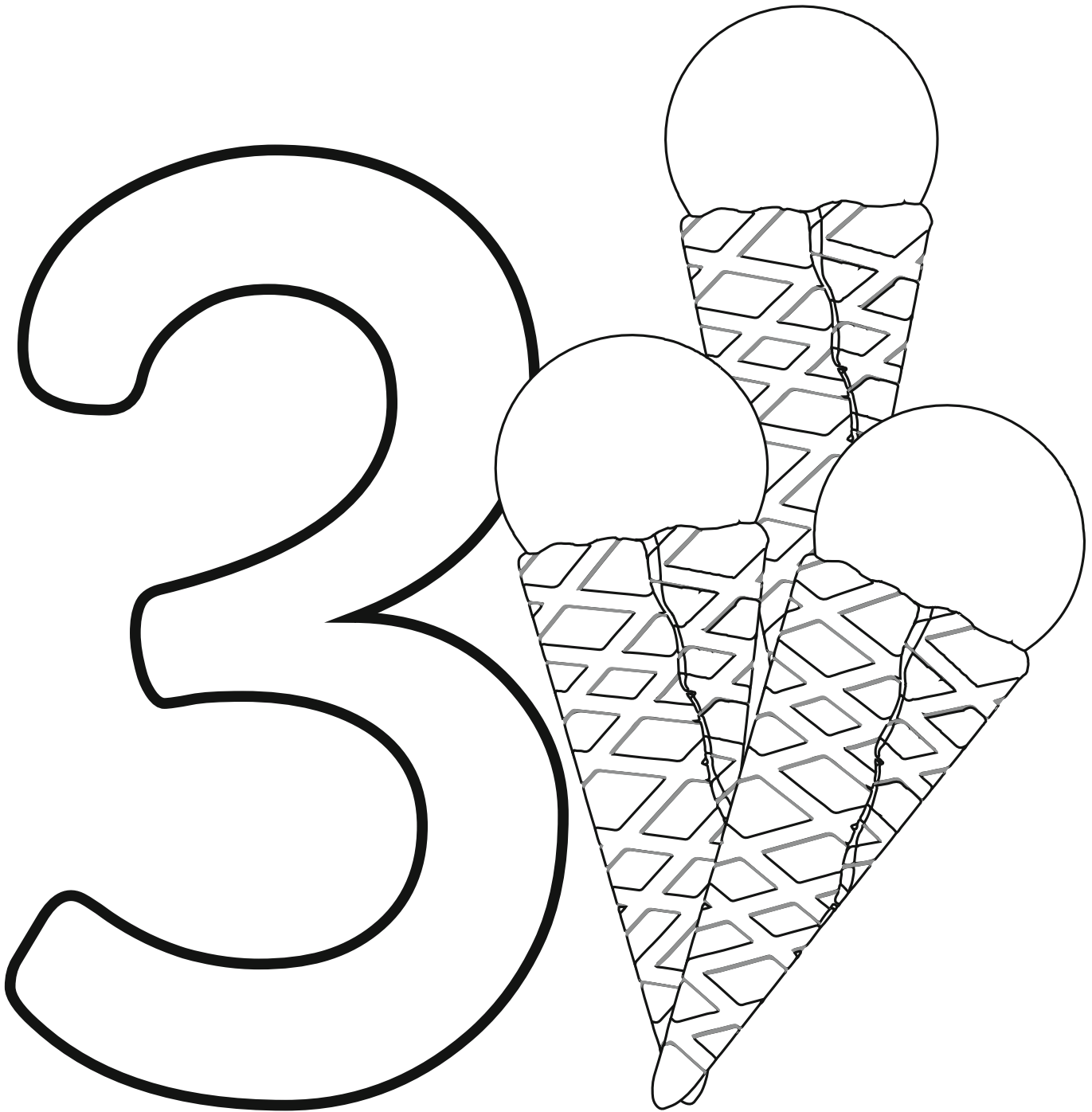

• Coloreo el dibujo con colores de mi preferencia.



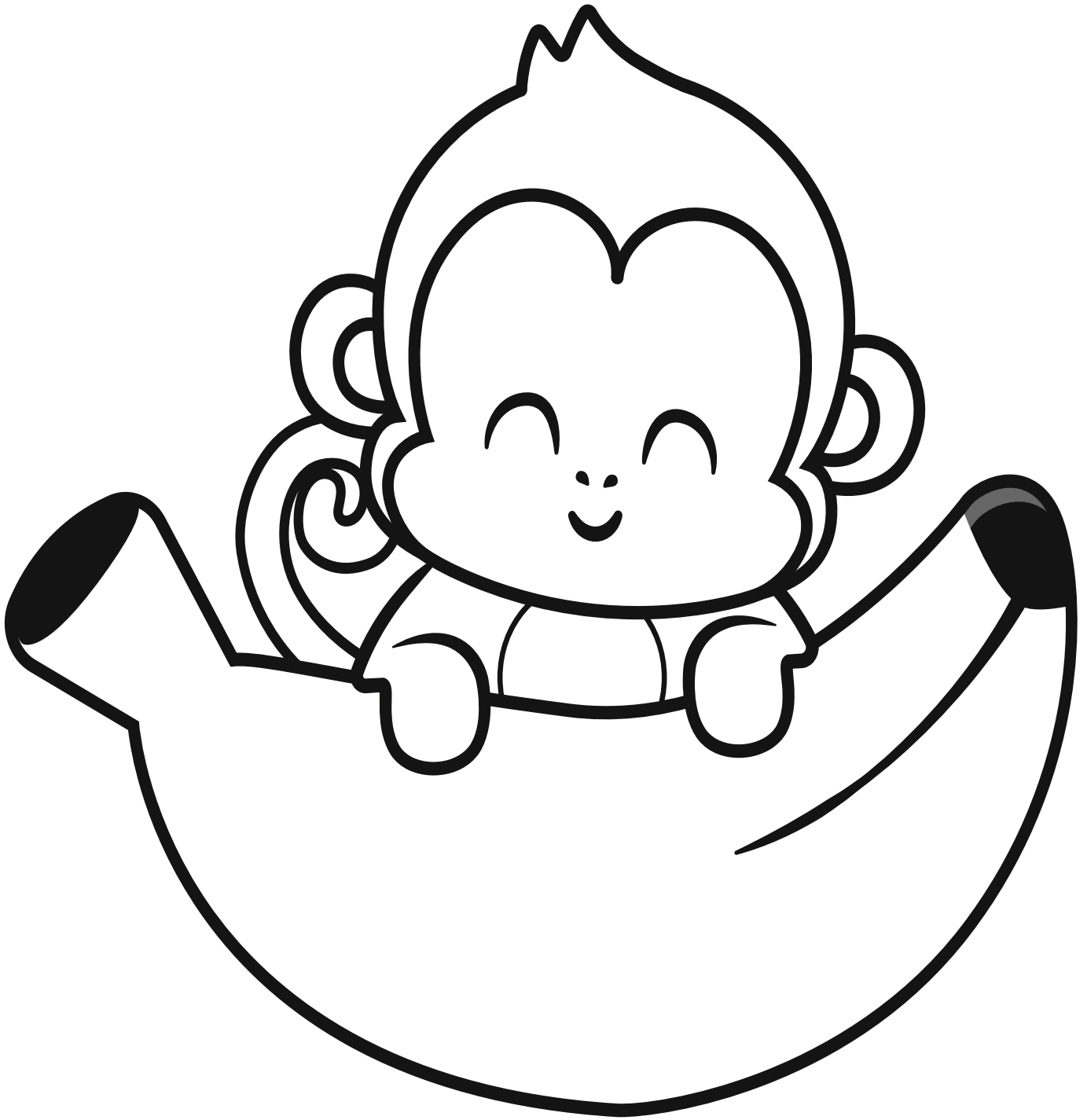

- Coloreo el dibujo con colores de mi preferencia.





- Pinto el almuerzo de David José.



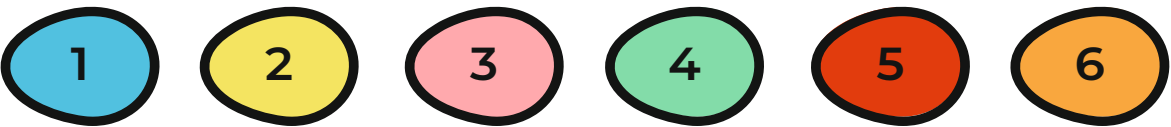
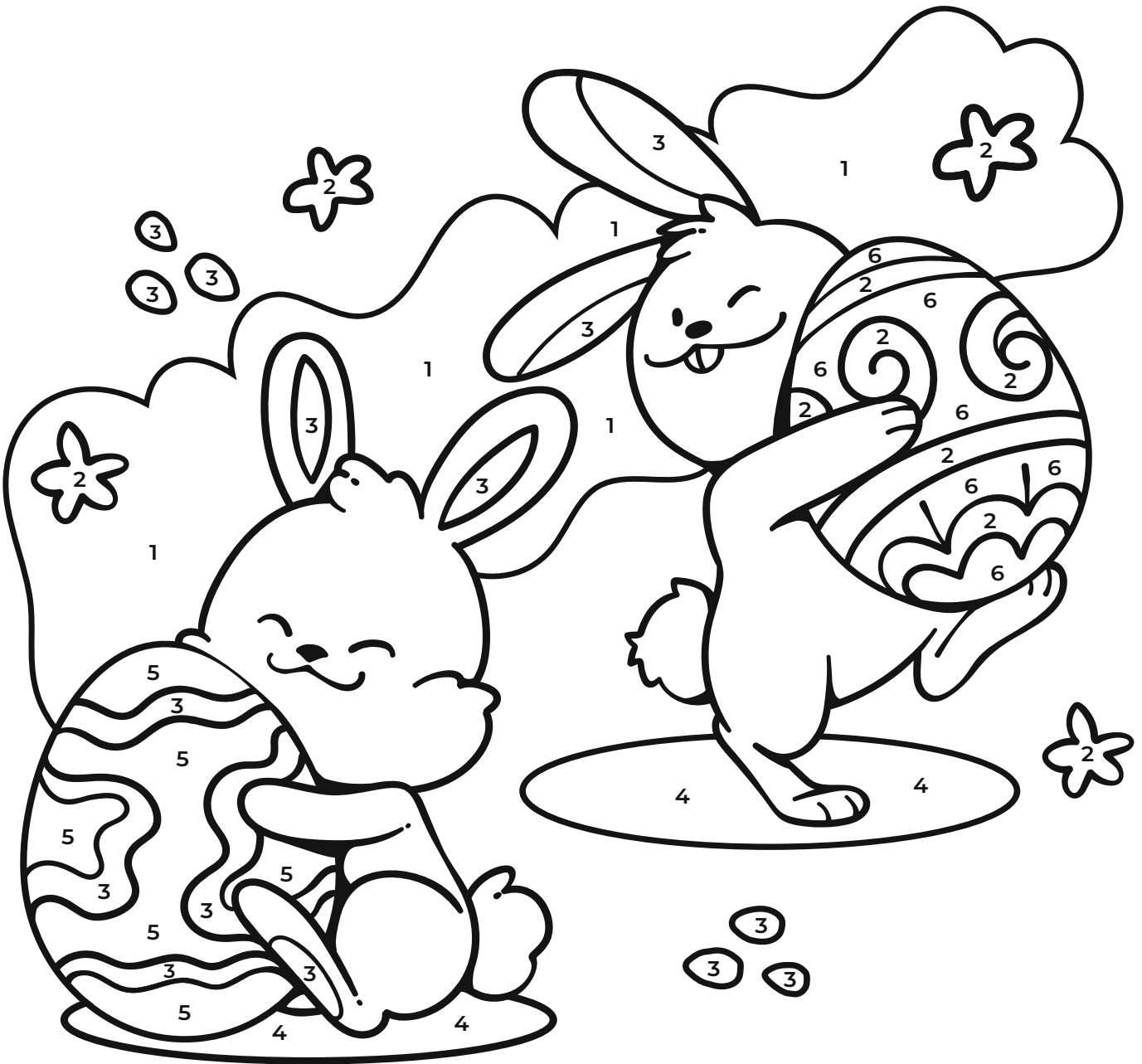

- Coloreo de acuerdo al número que esta en cada huevo.

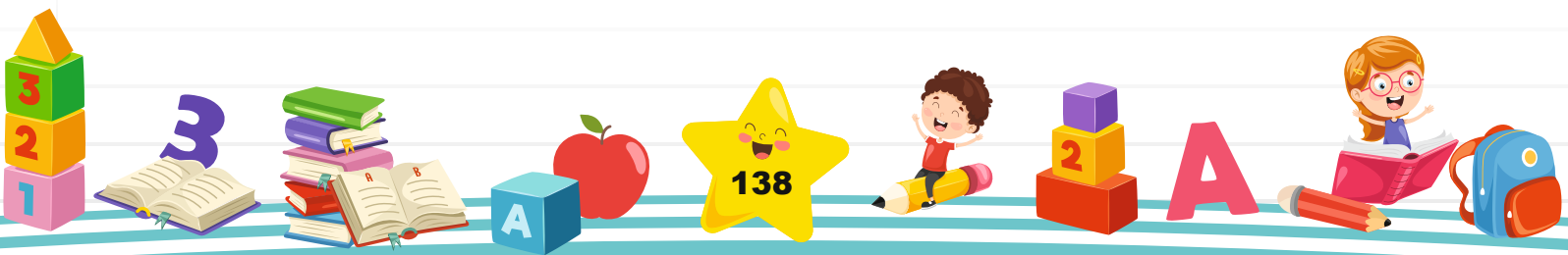

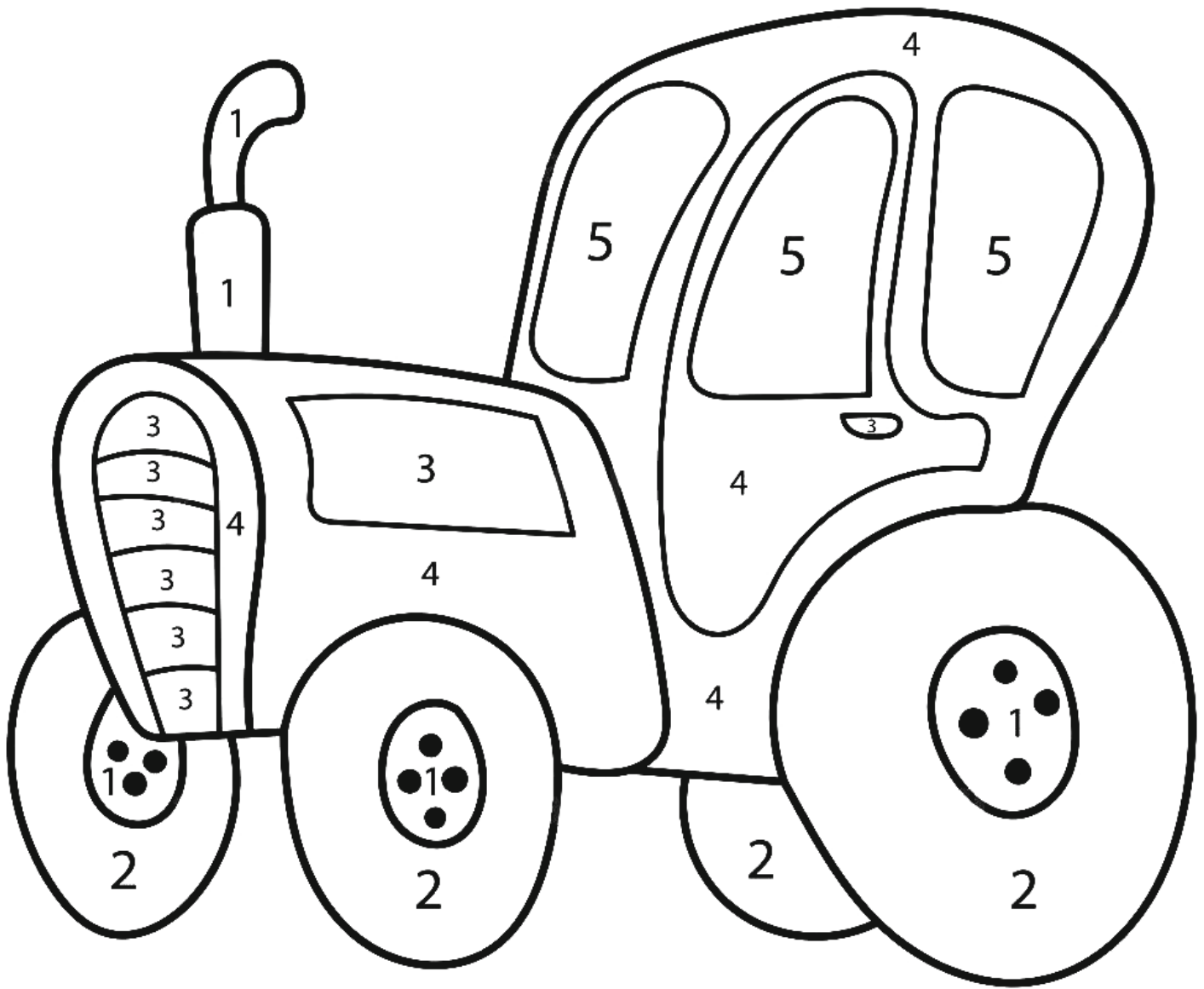

• Coloreo de acuerdo al número que esta en cada círculo.

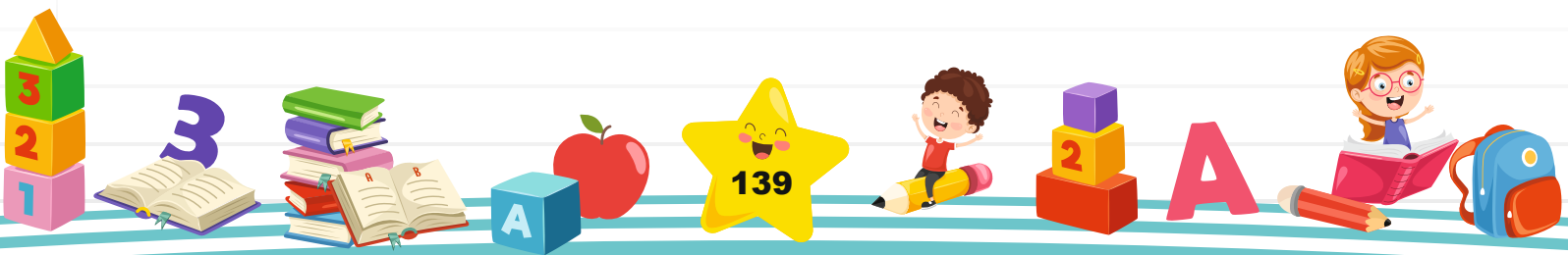

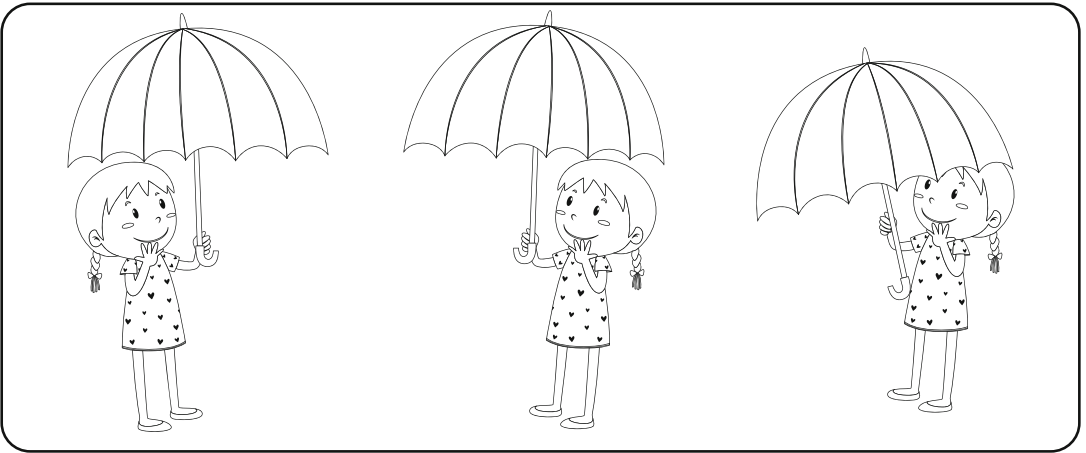
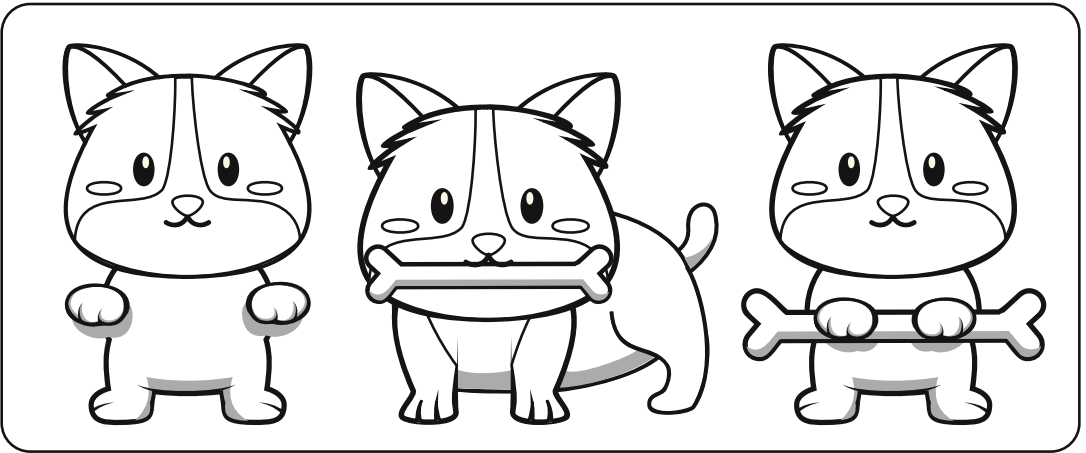
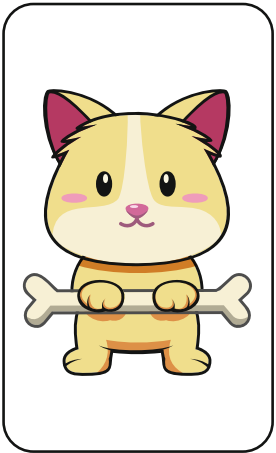
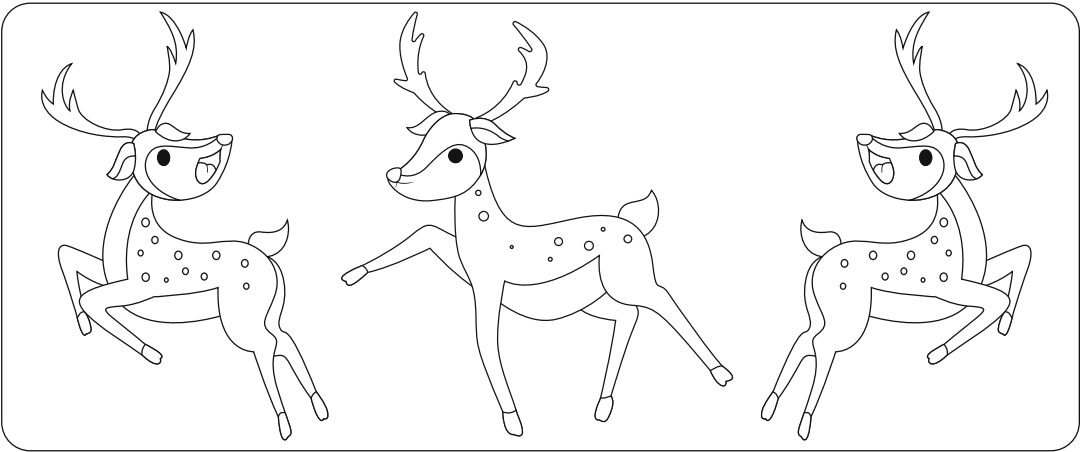
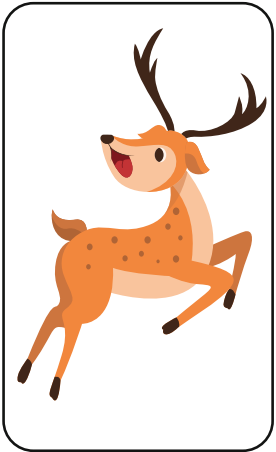

• Pinto las figuras que están en la misma posición que el modelo.

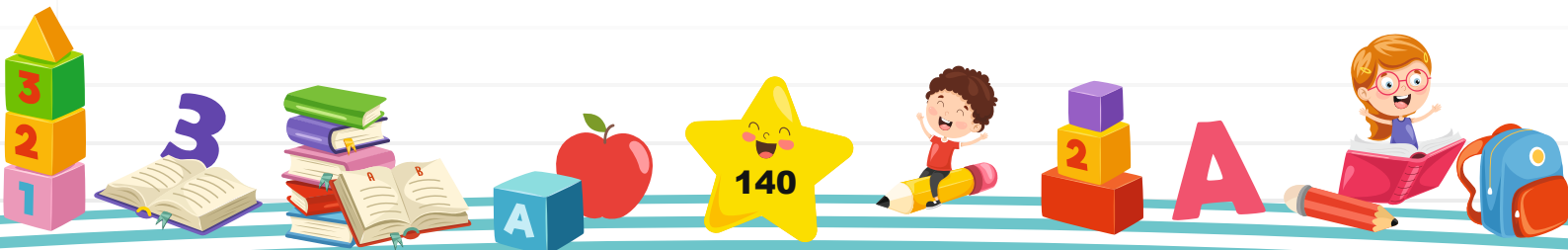

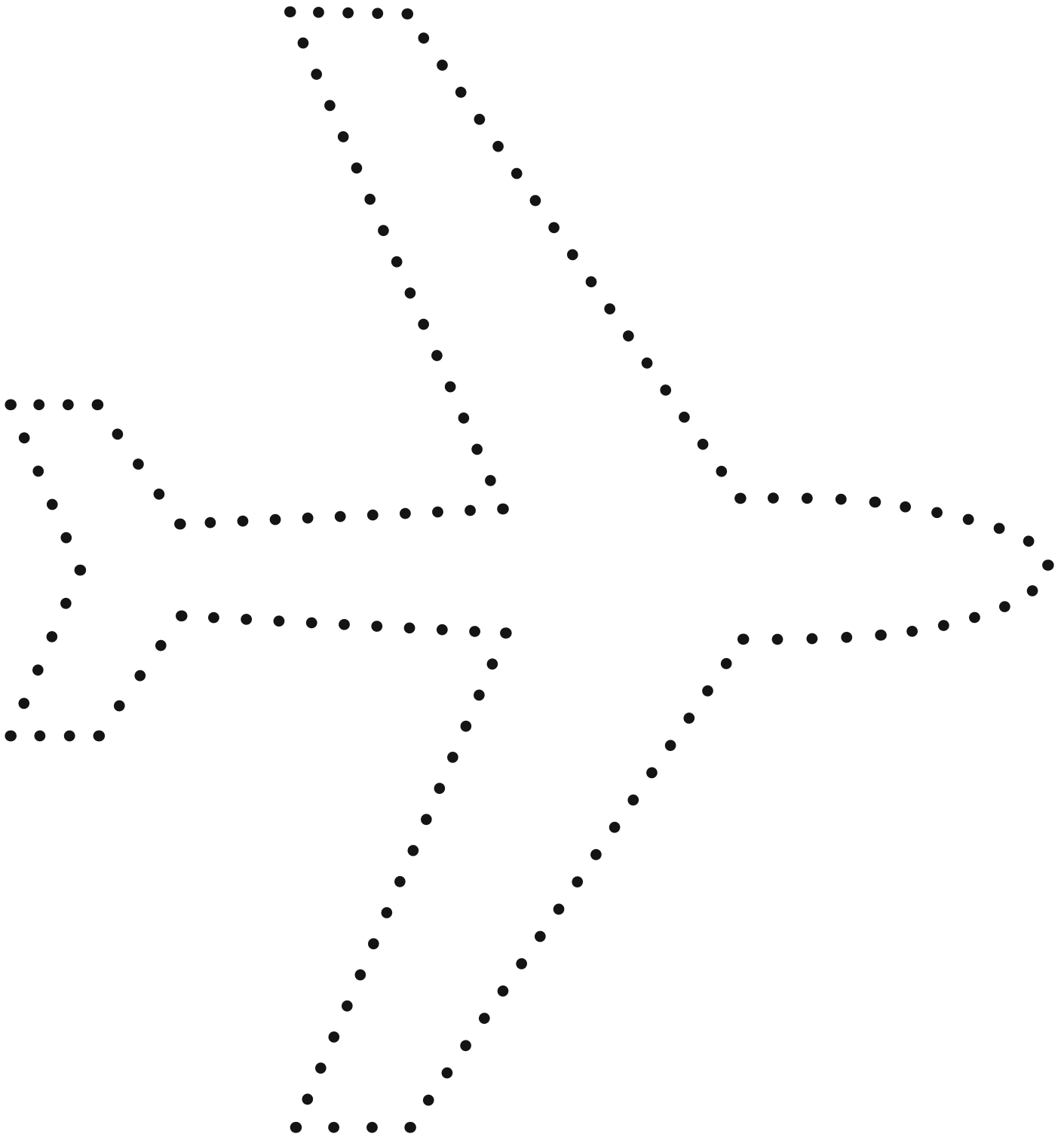

• Uno los puntos para armar el avión y pinto con el color de mi preferencia.



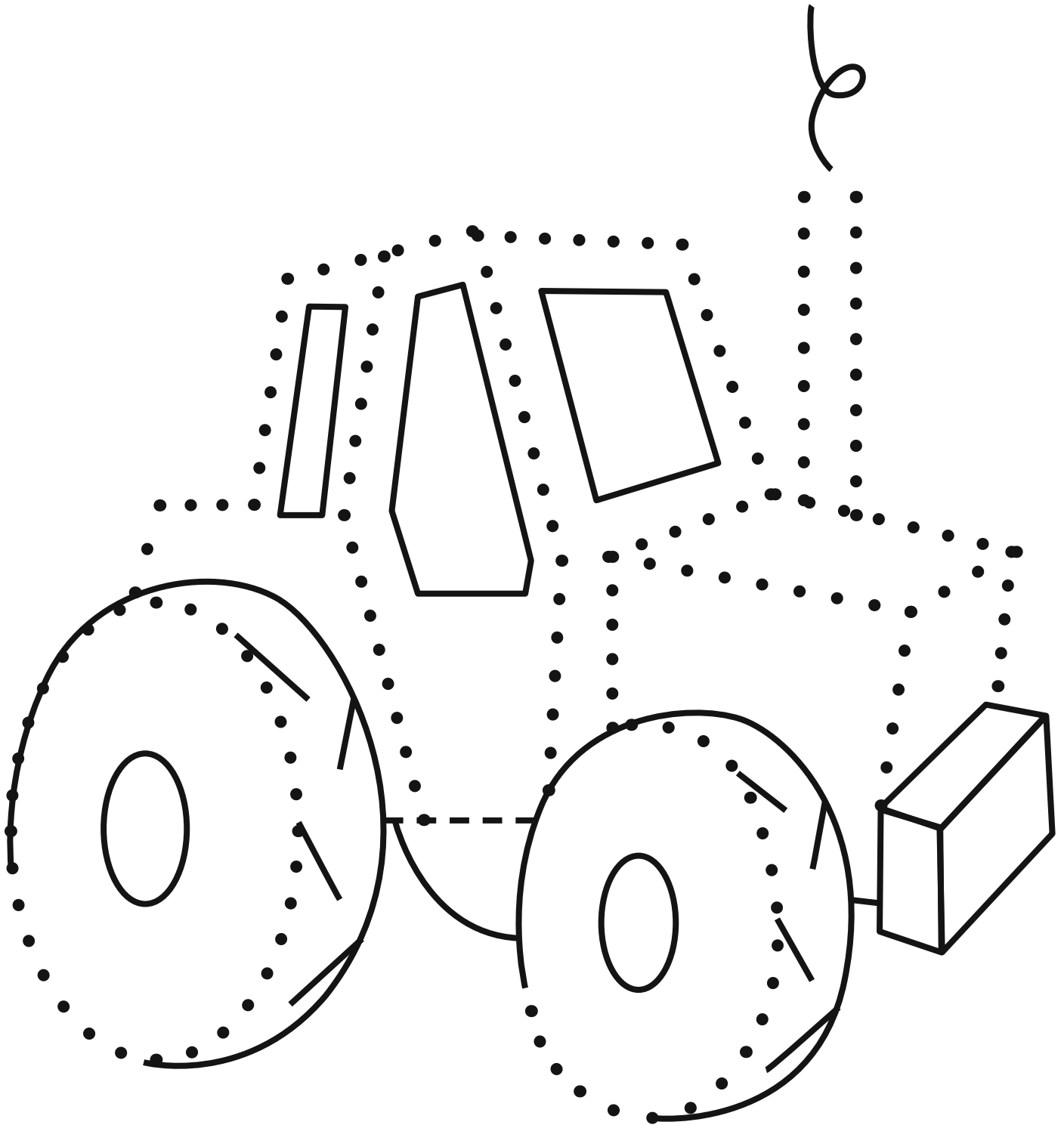

• Uno los puntos y pinto con el color de mi preferencia.

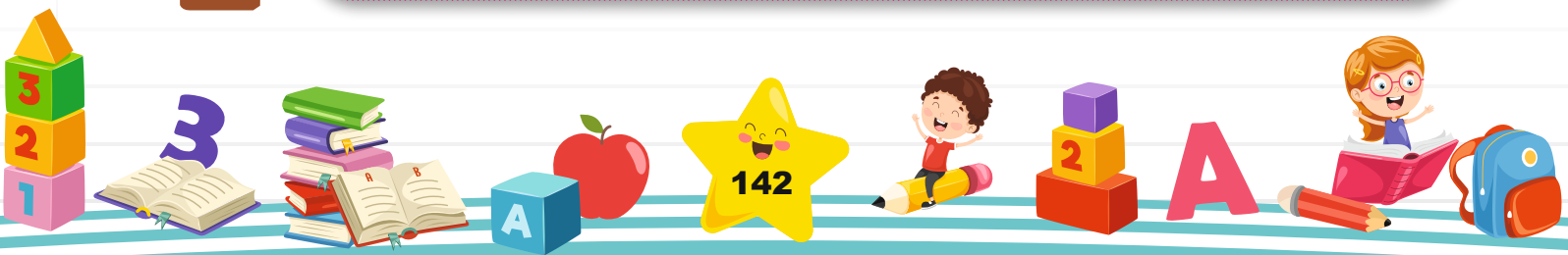

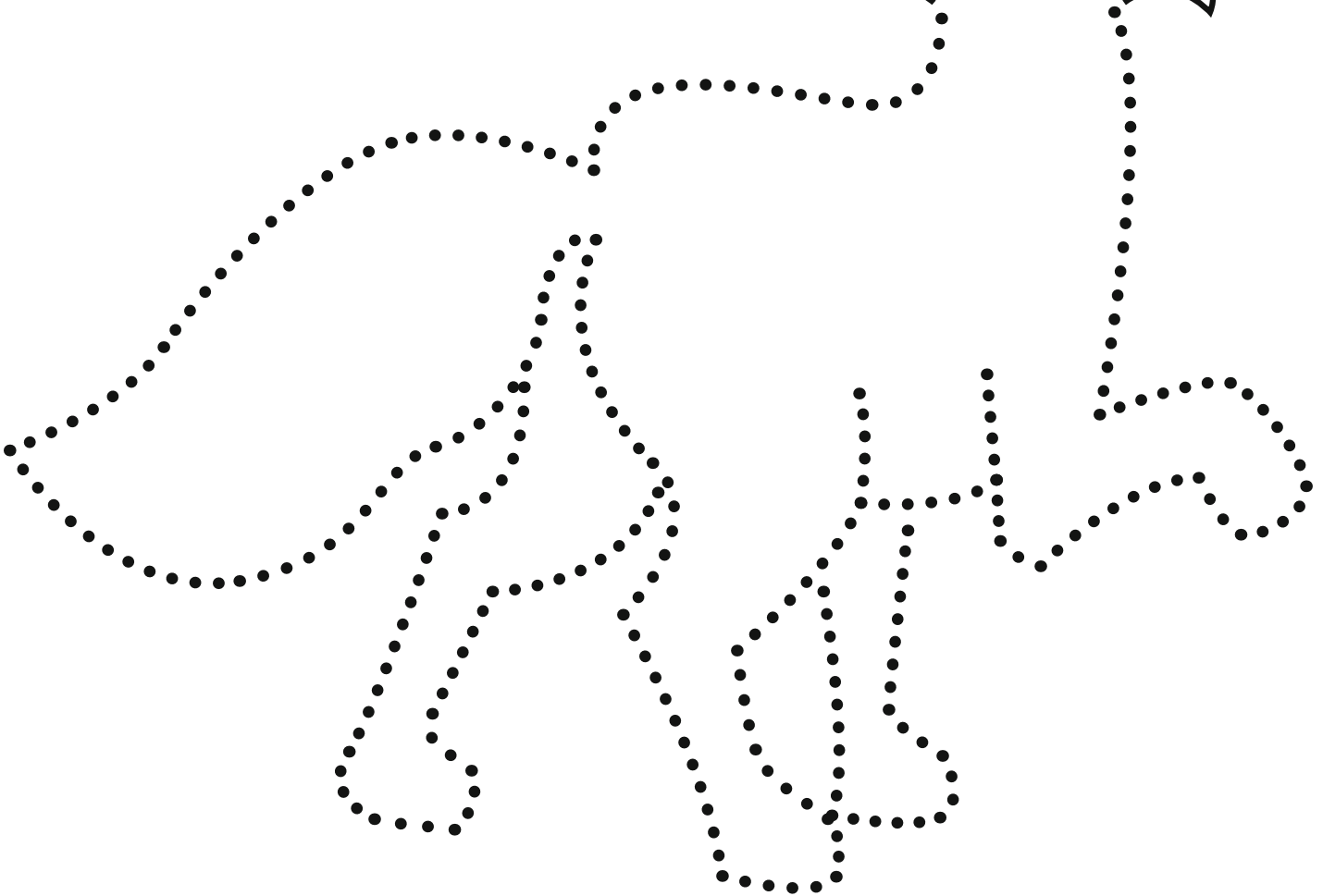
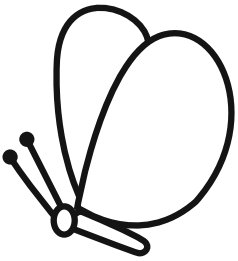

- Uno los puntos y pinto con el color de mi preferencia.



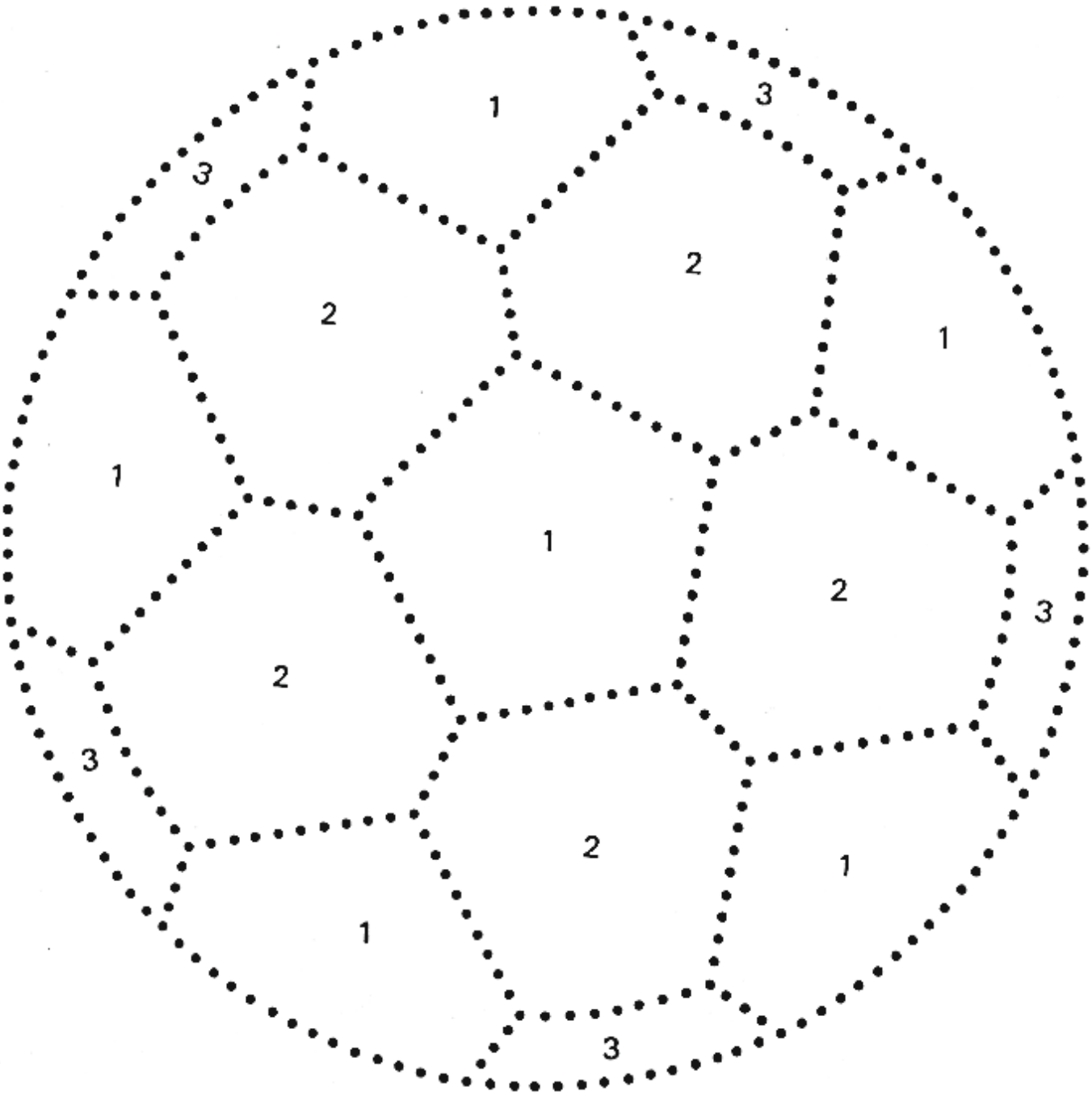

1 rojo 

2 verde 

3 negro 



• Uno los puntos y pinto con el color según los círculos.

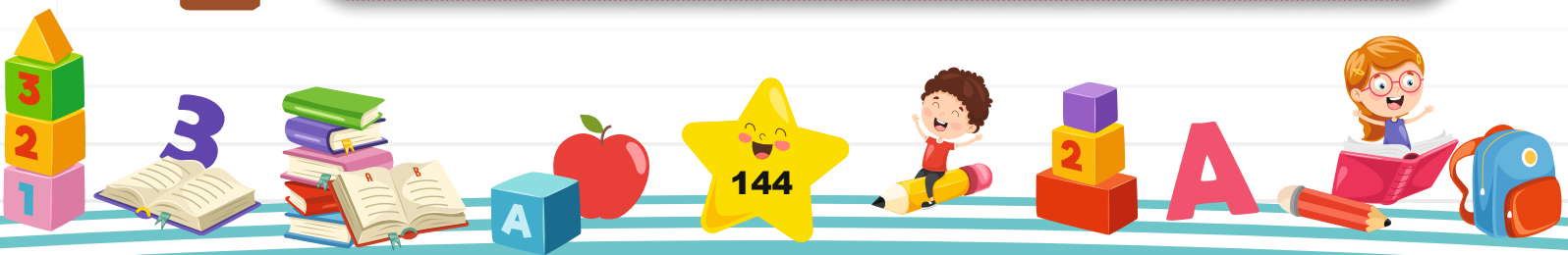

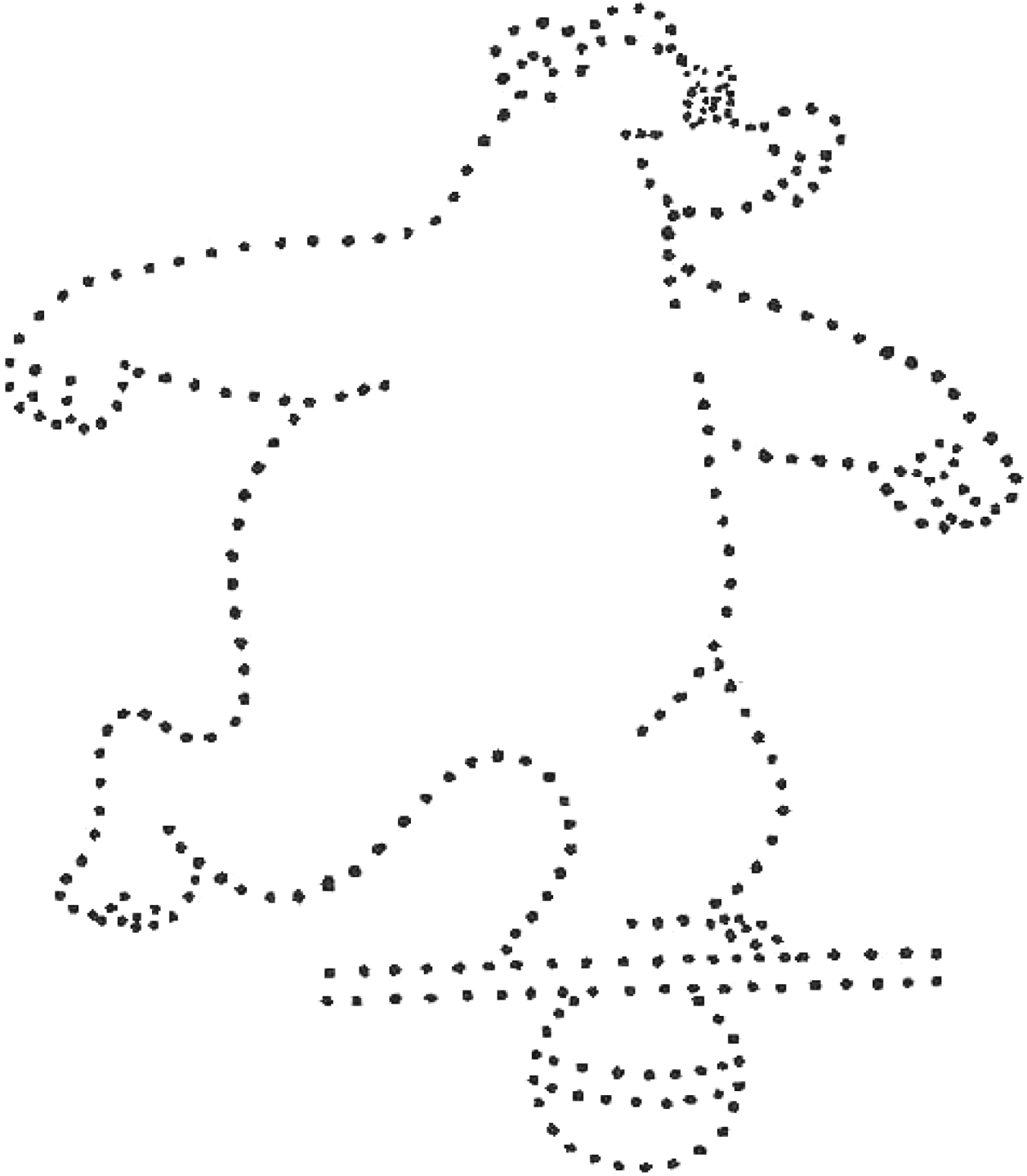

• Uno los puntos y pinto con el color de mi preferencia.

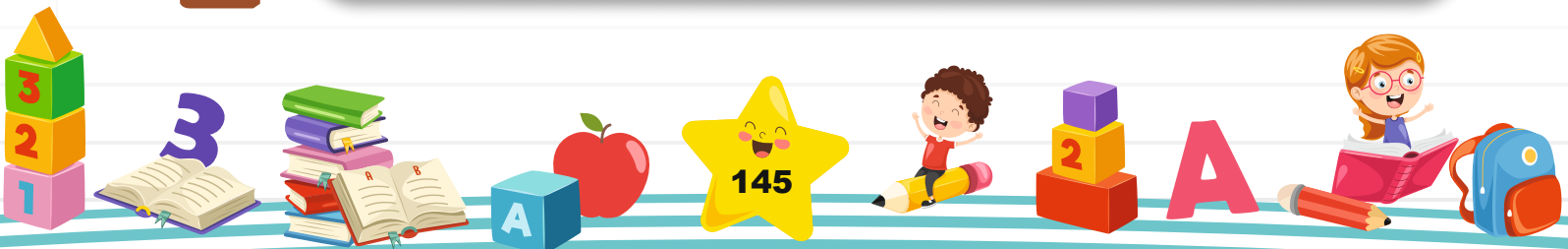

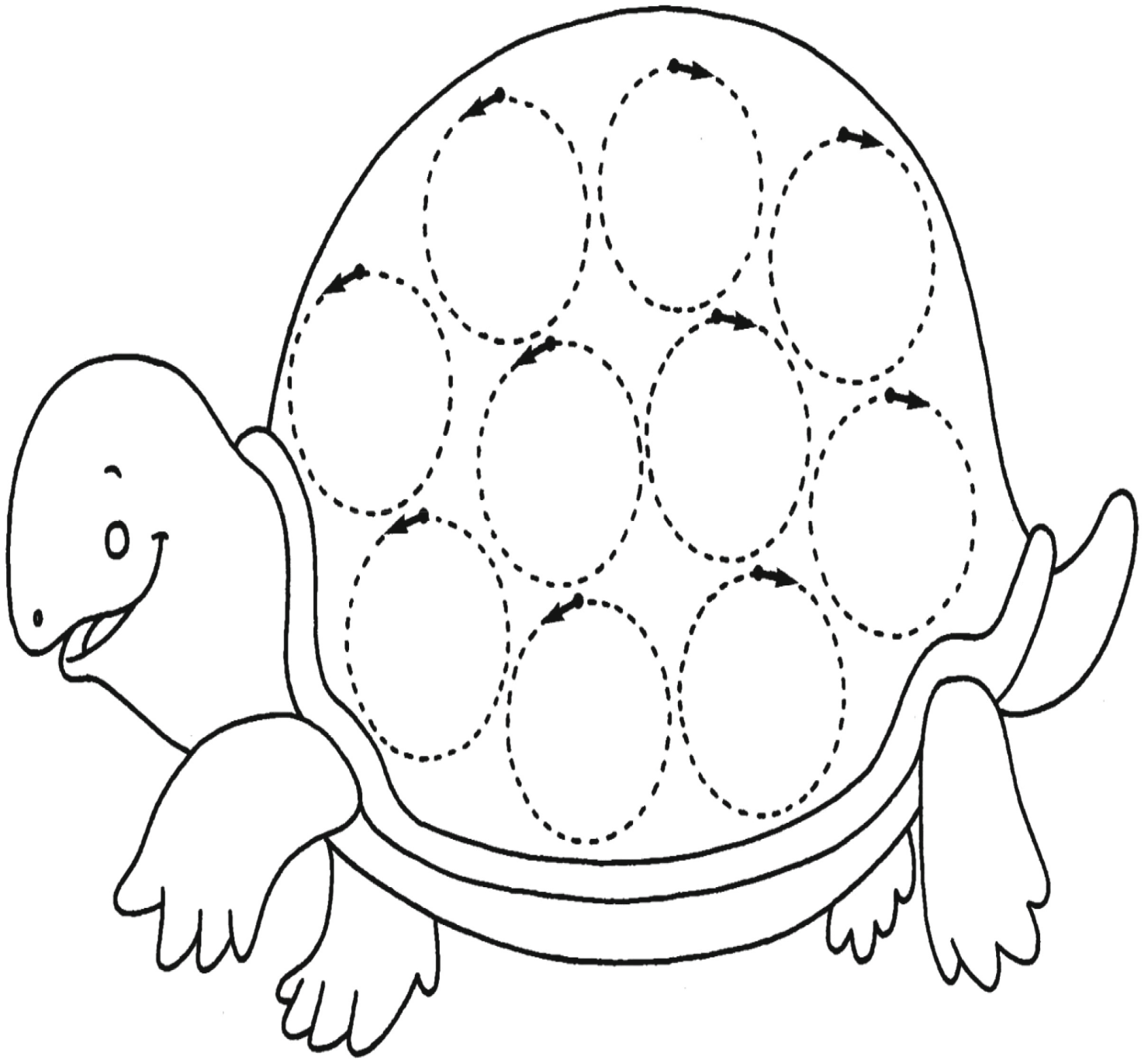

- Repinto los círculos y coloreo con el color de mi preferencia.





- Coloreo la imagen con el color de mi preferencia.



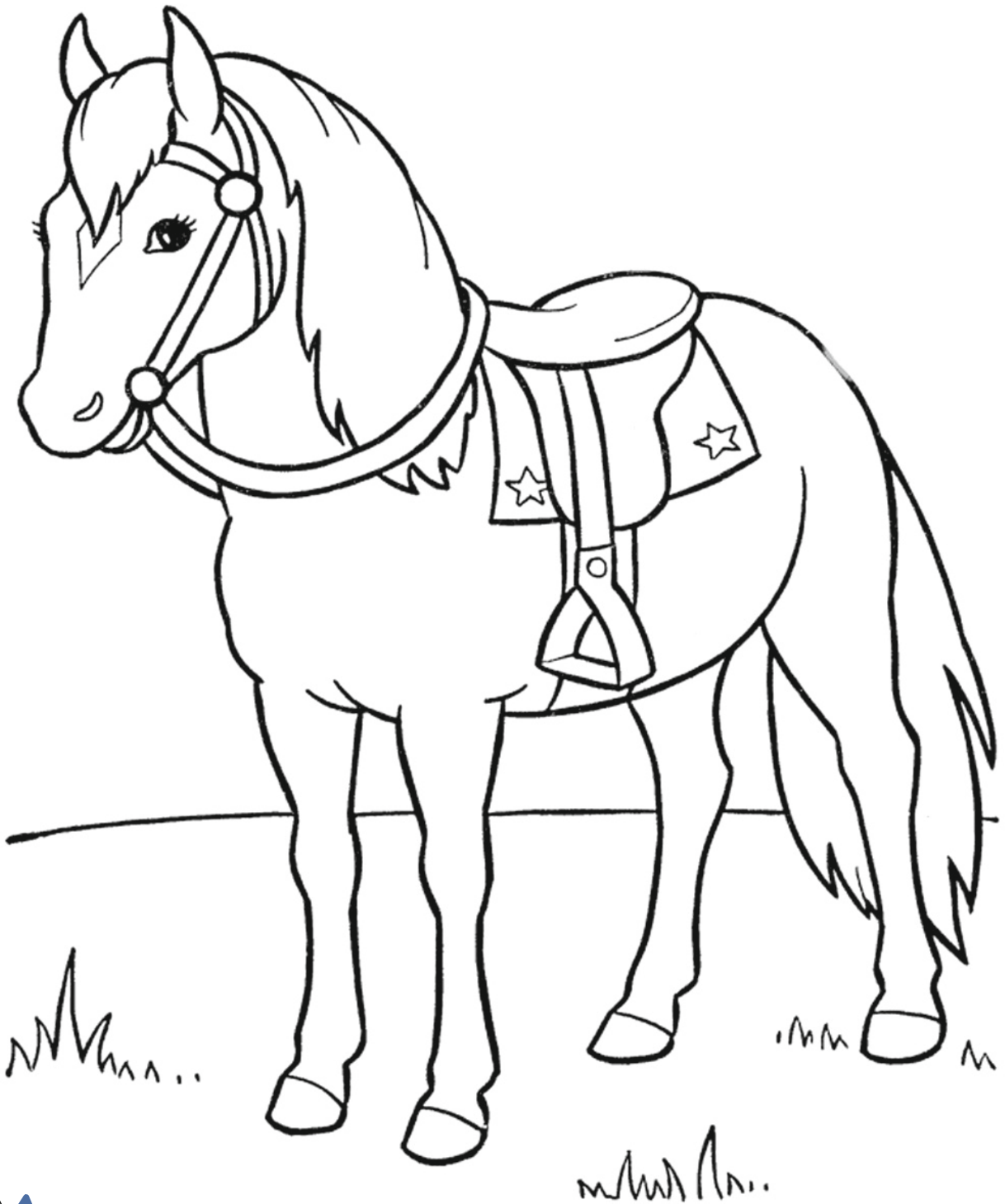

- Coloreo la imagen con el color de mi preferencia.



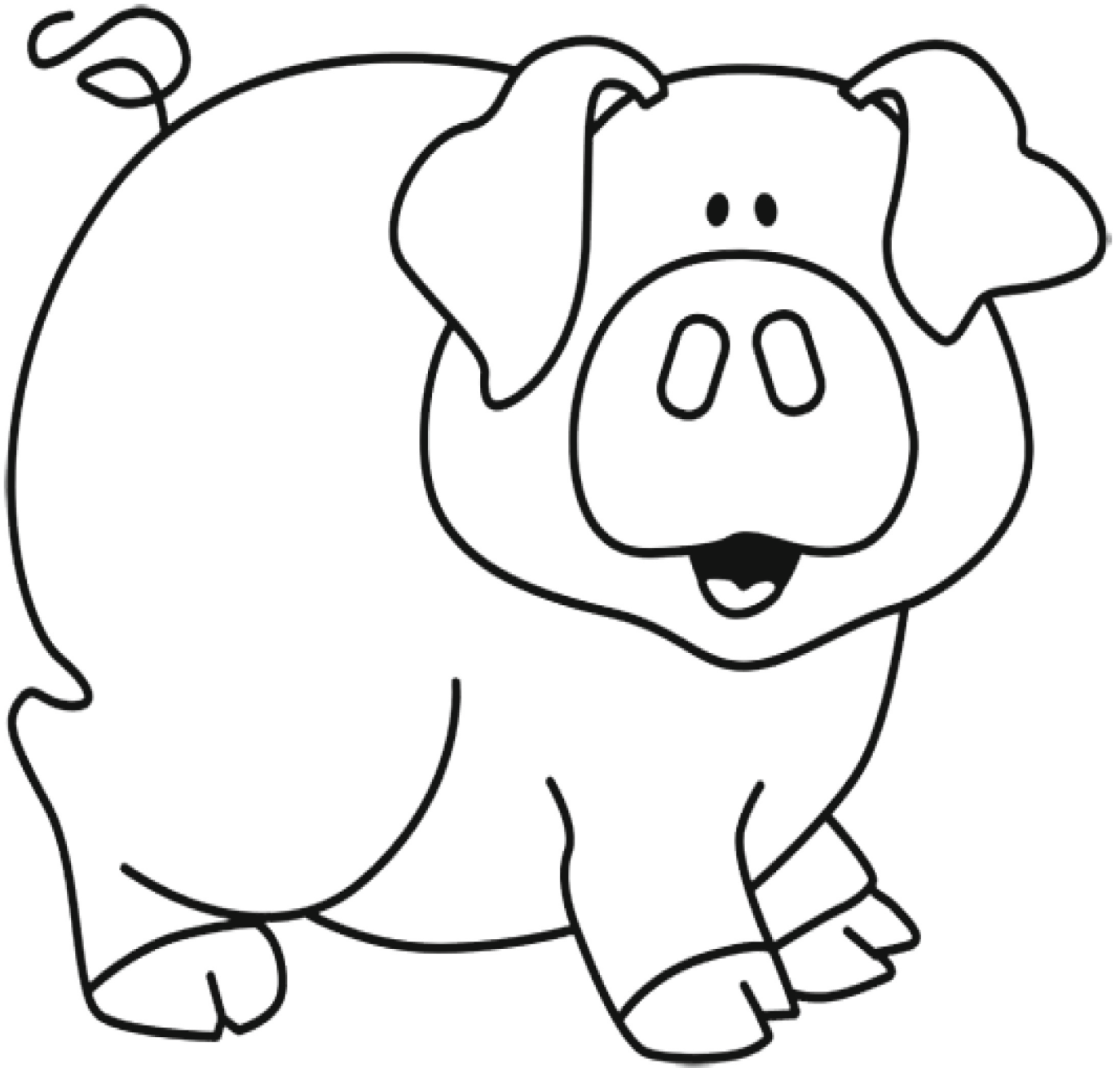

- Coloreo la imagen con el color de mi preferencia.





- Coloreo la imagen con el color de mi preferencia.

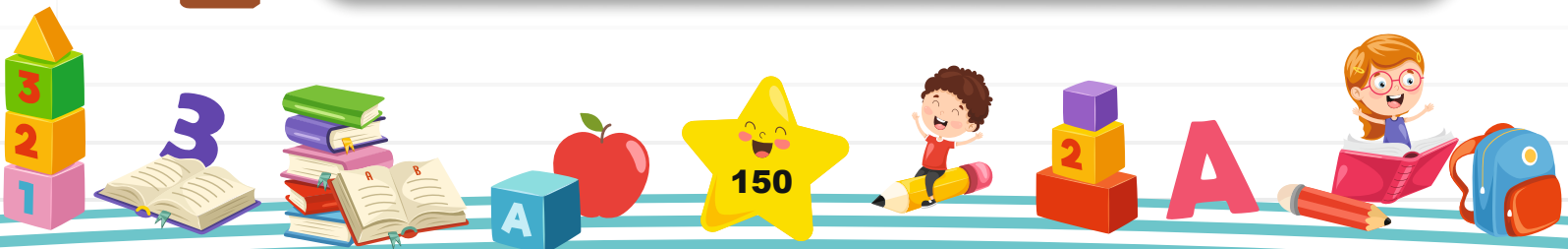



- Coloreo la imagen con el color de mi preferencia.

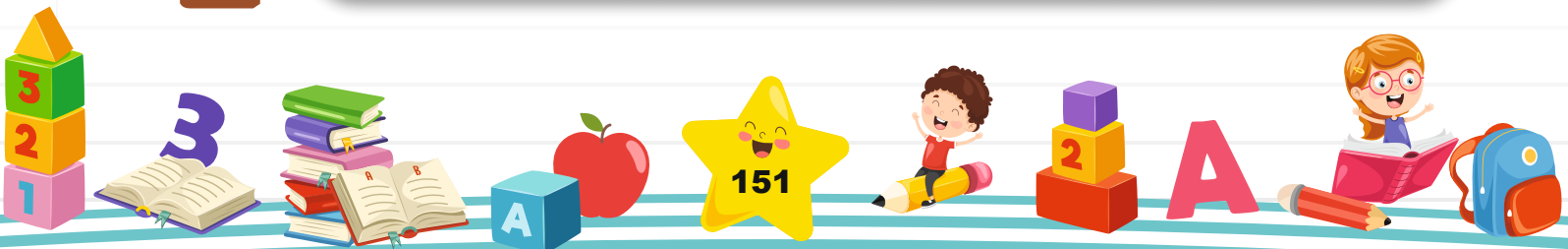



- Coloreo la imagen con el color de mi preferencia.

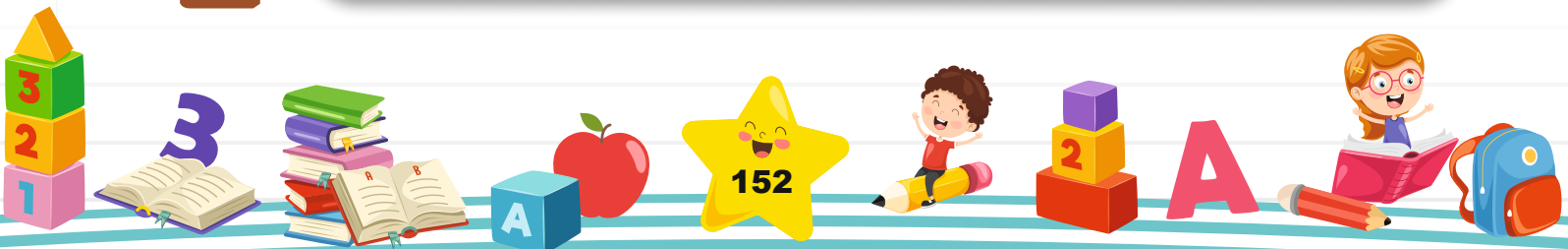



• Coloreo la imagen con el color de mi preferencia.

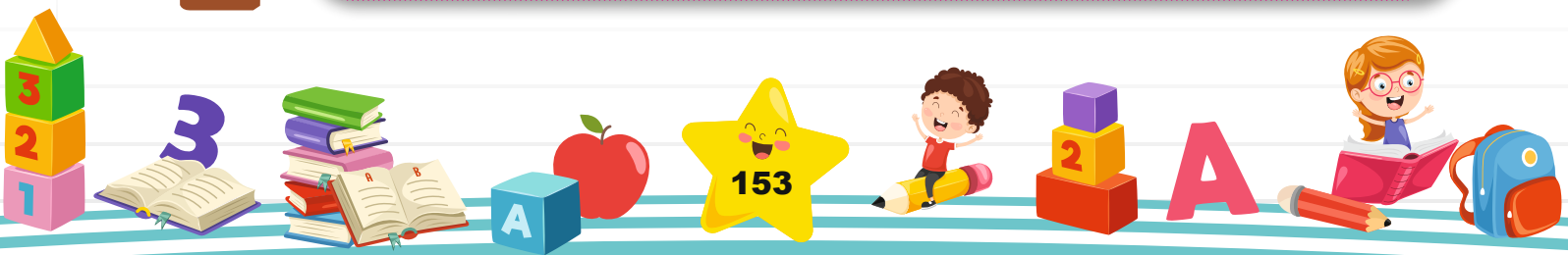



- Coloreo la imagen con el color de mi preferencia.

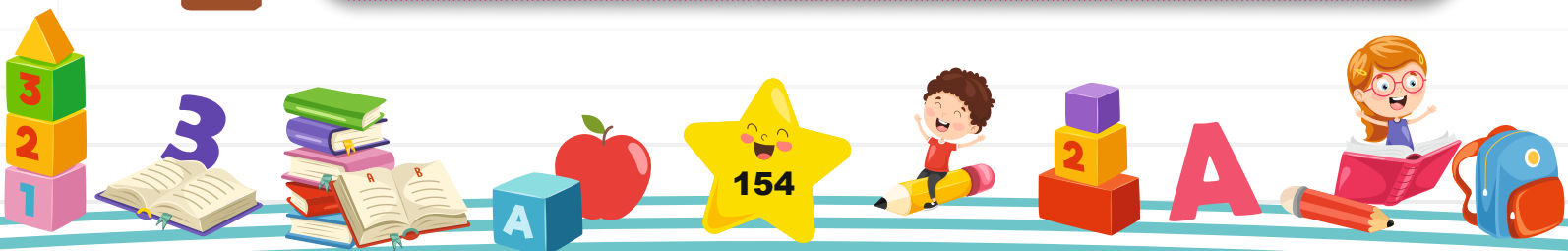



- Coloreo la imagen con el color de mi preferencia.

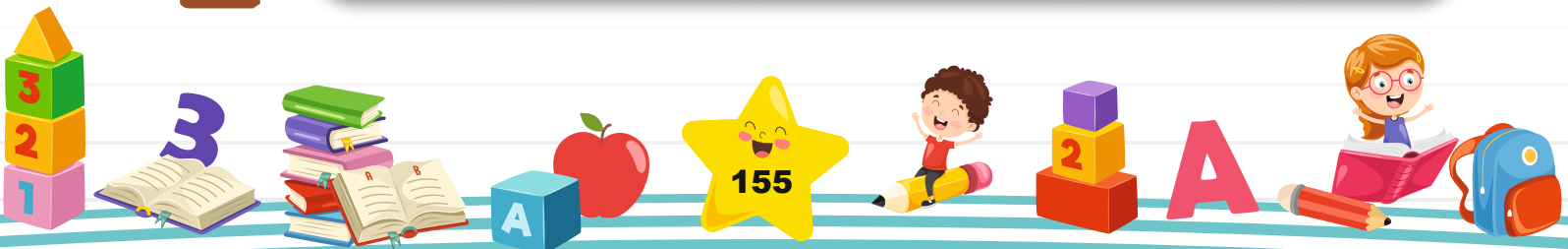

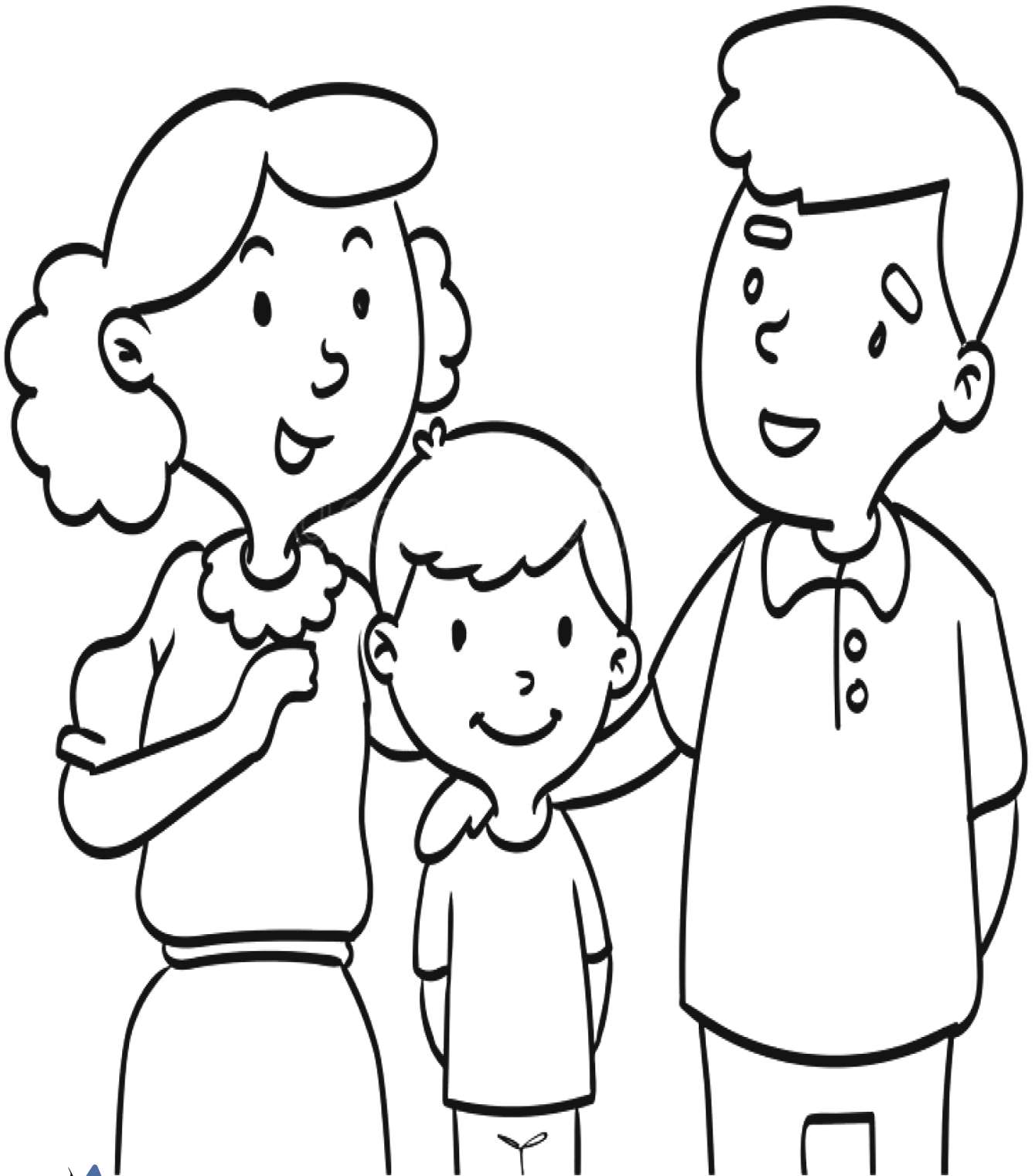

• Coloreo la imagen con el color de mi preferencia.

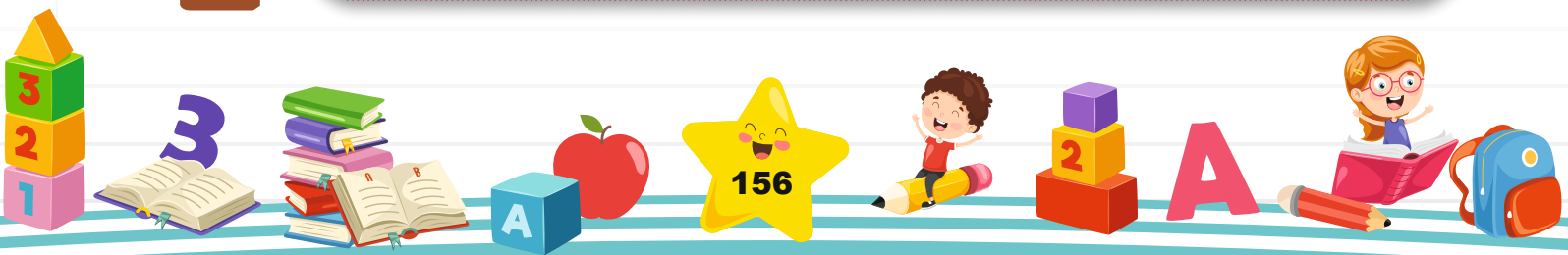

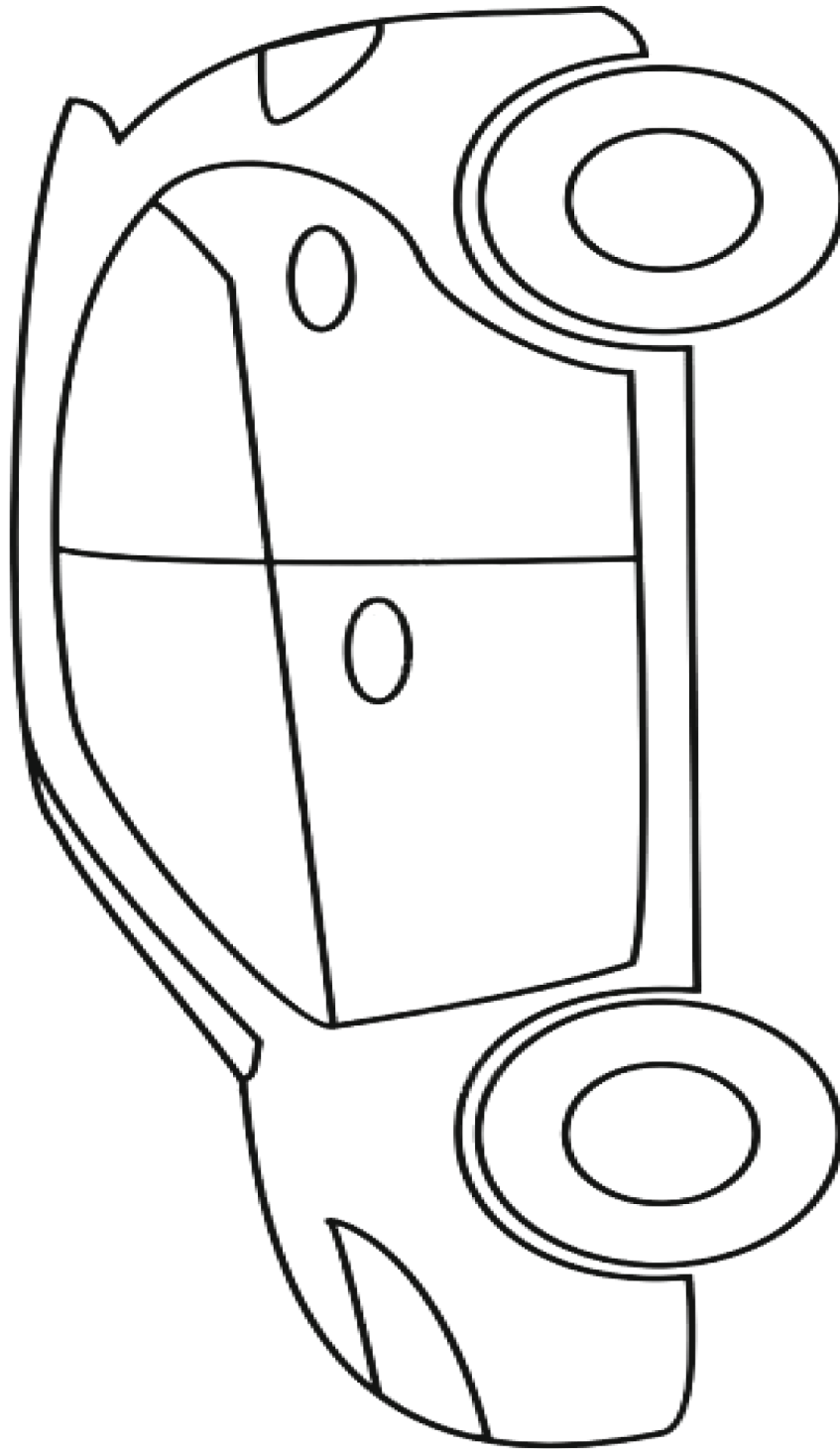

- Coloreo la imagen con el color de mi preferencia.

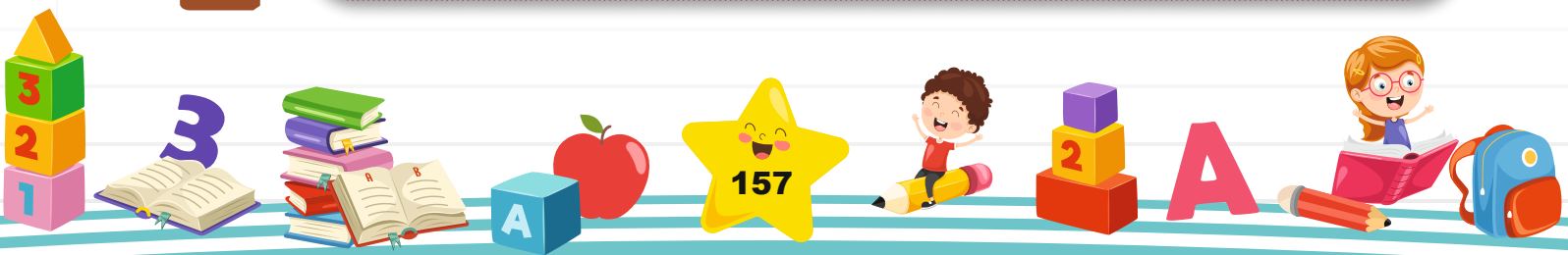

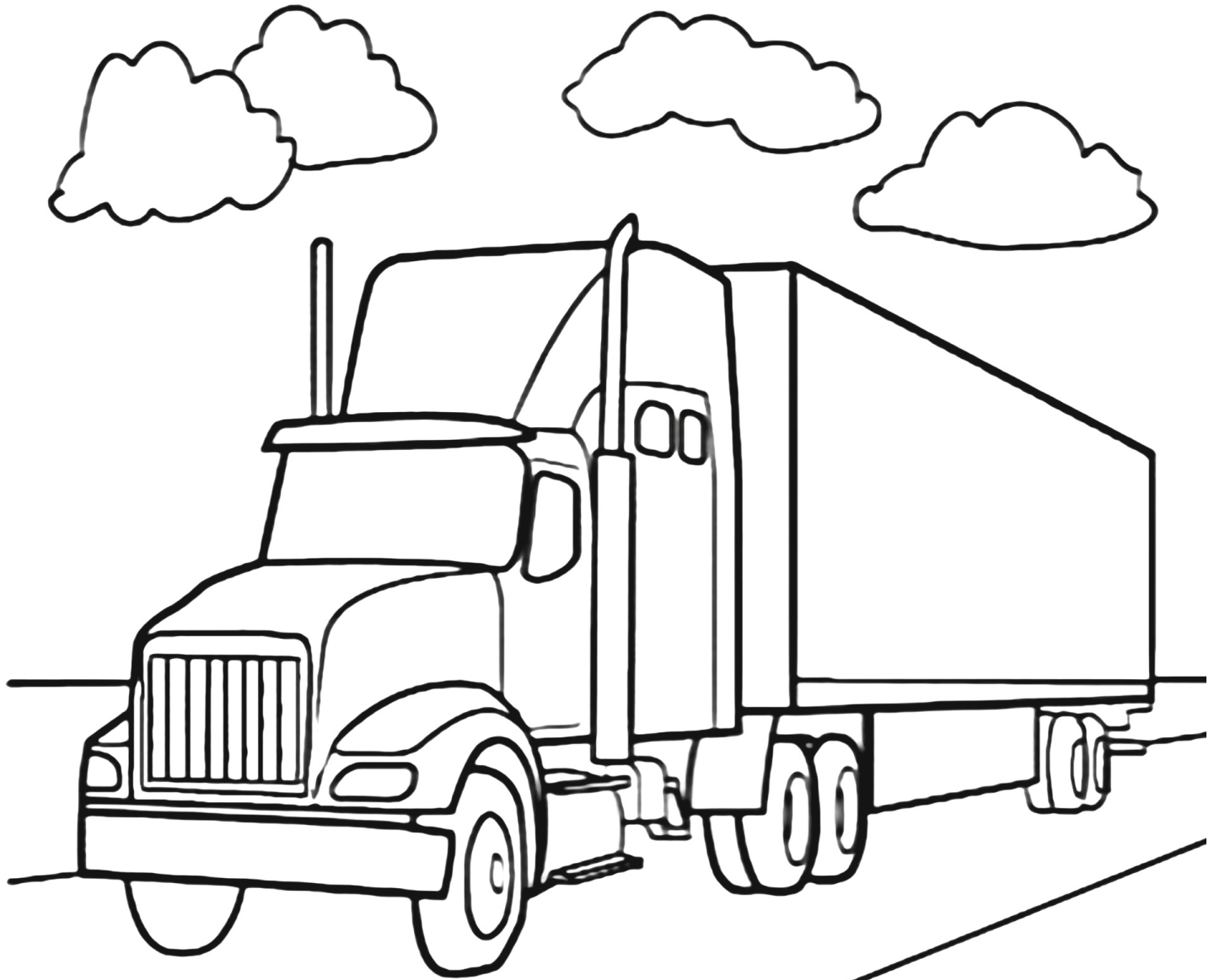

• Coloreo la imagen con el color de mi preferencia.

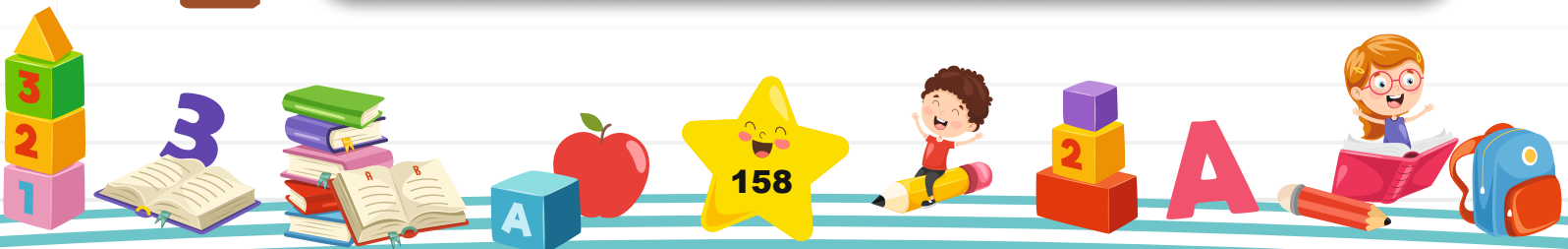

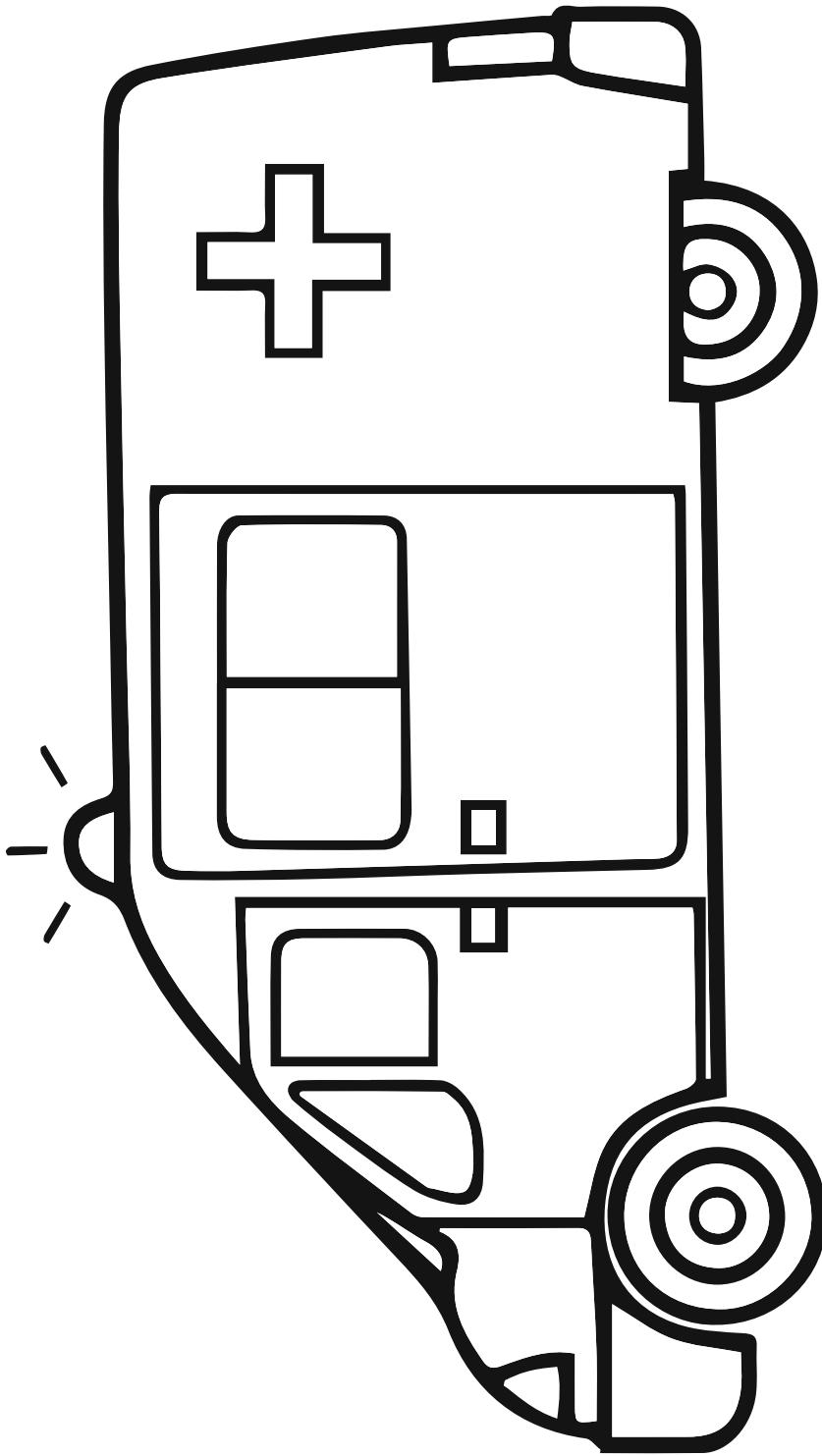

- Coloreo la imagen con el color de mi preferencia.

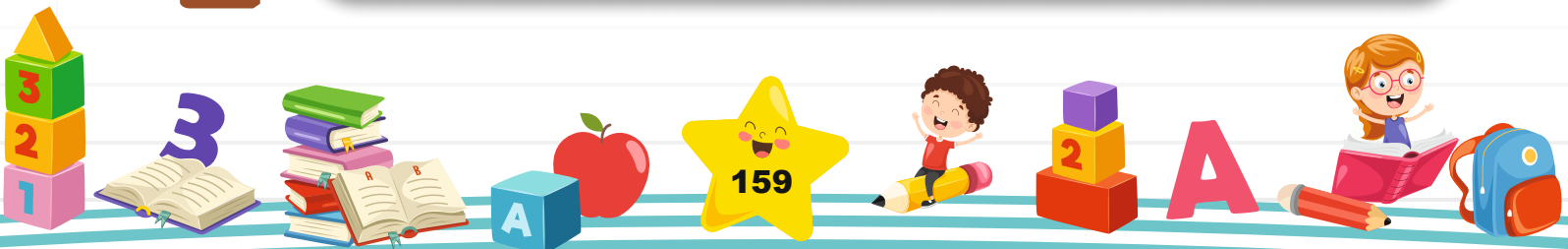

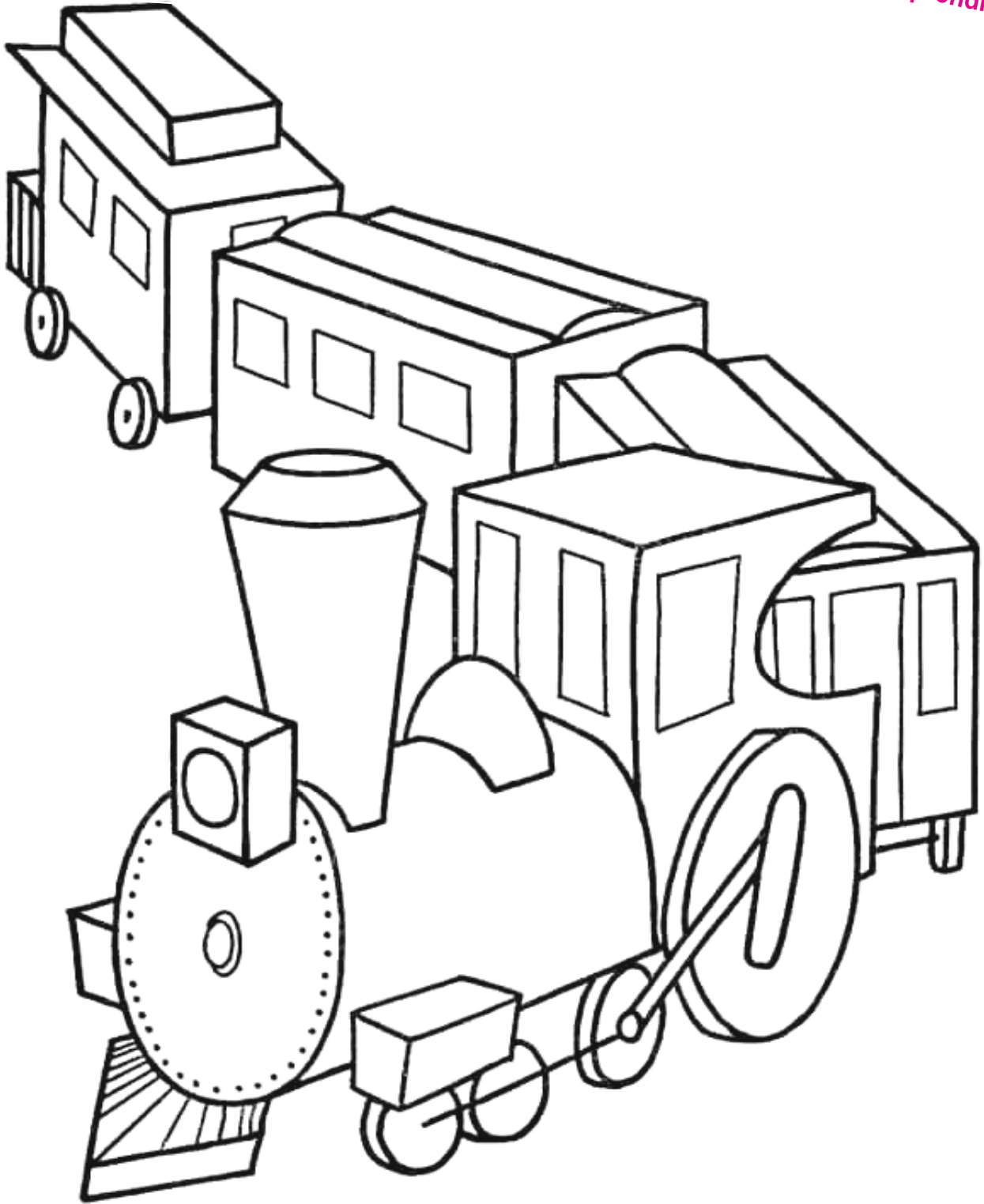

• Coloreo la imagen con el color de mi preferencia.

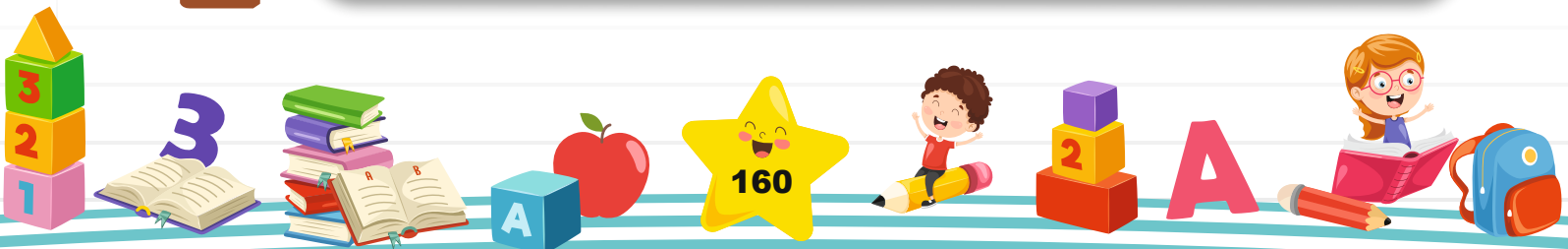

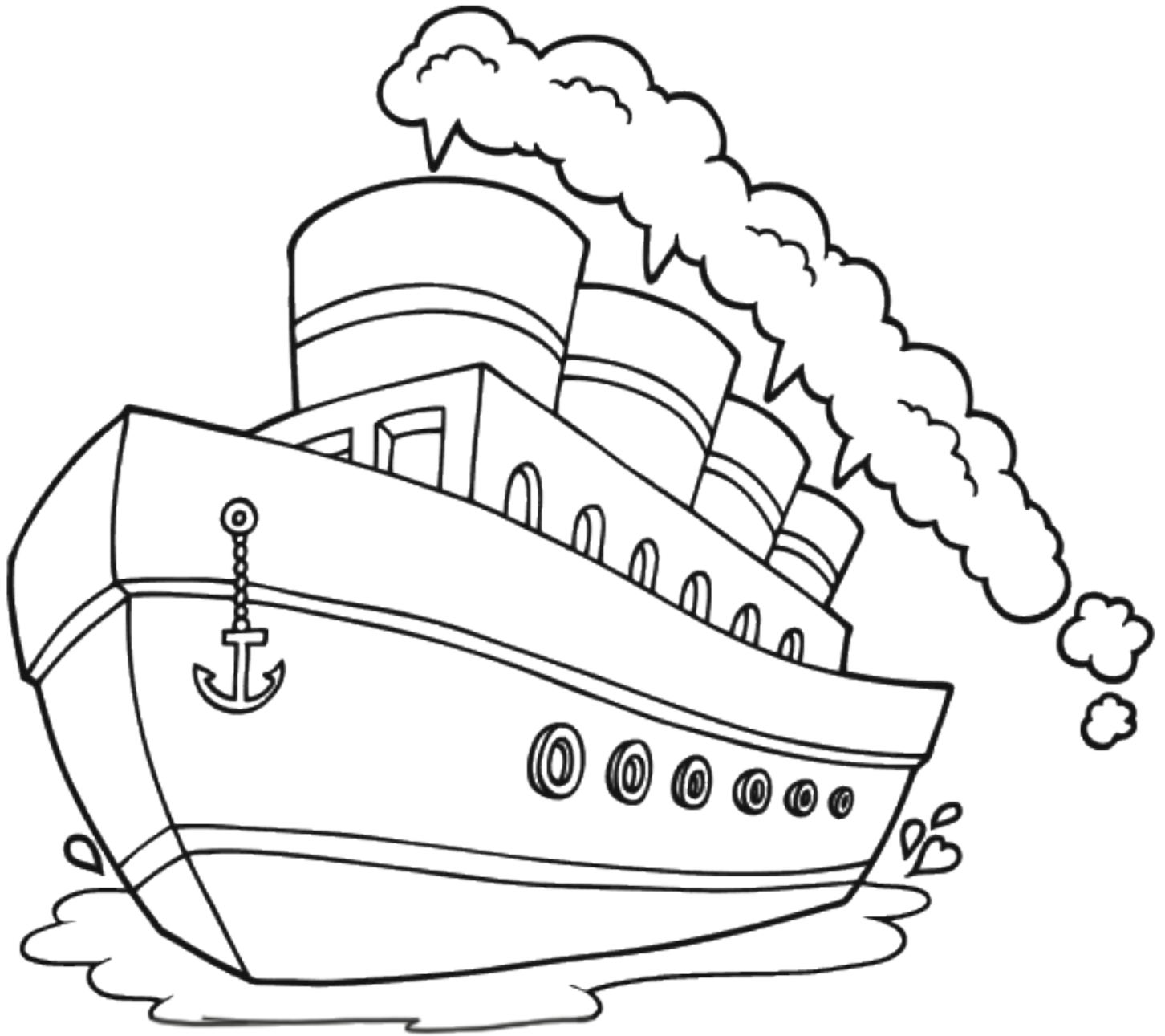

- Coloreo la imagen con el color de mi preferencia.



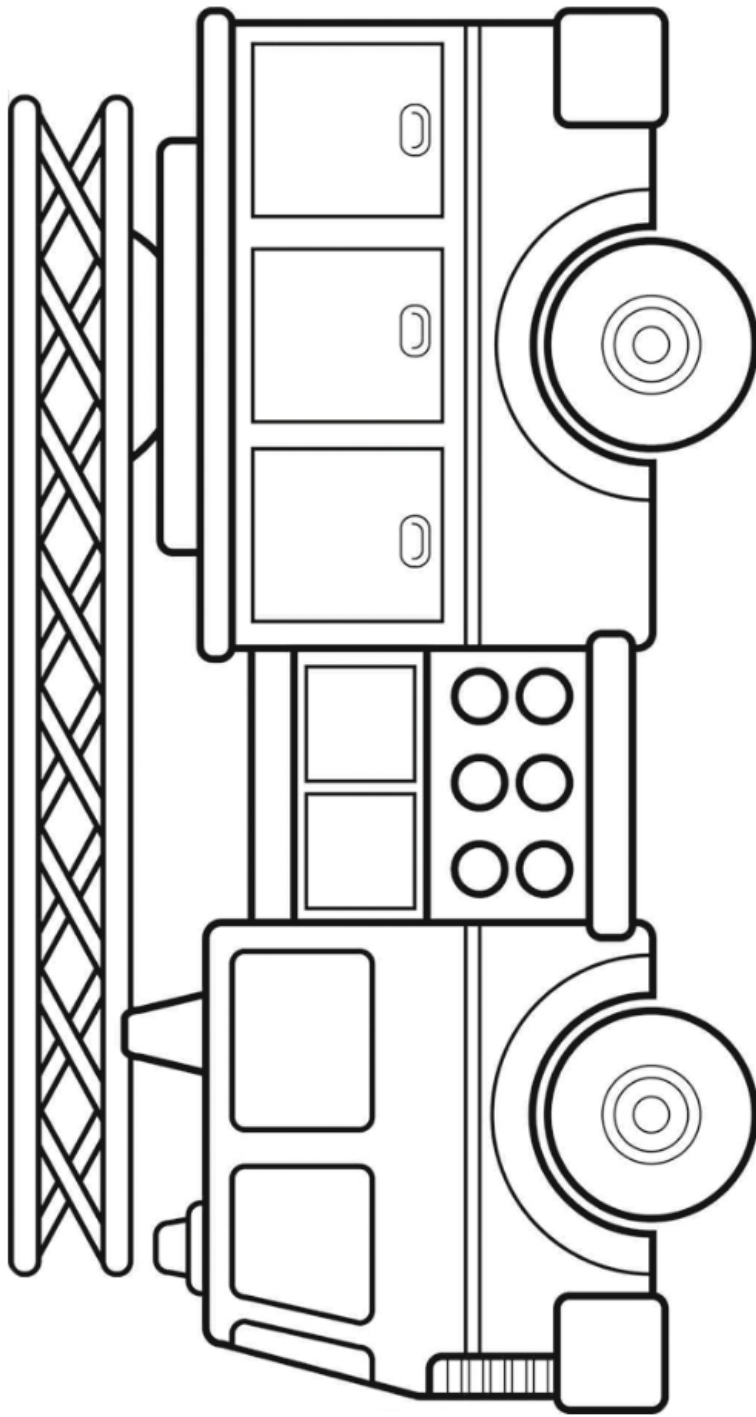

- Coloreo la imagen con el color de mi preferencia.

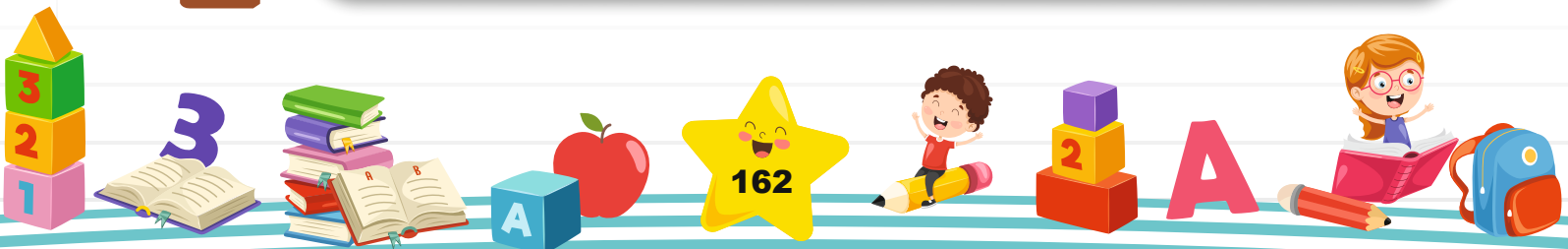

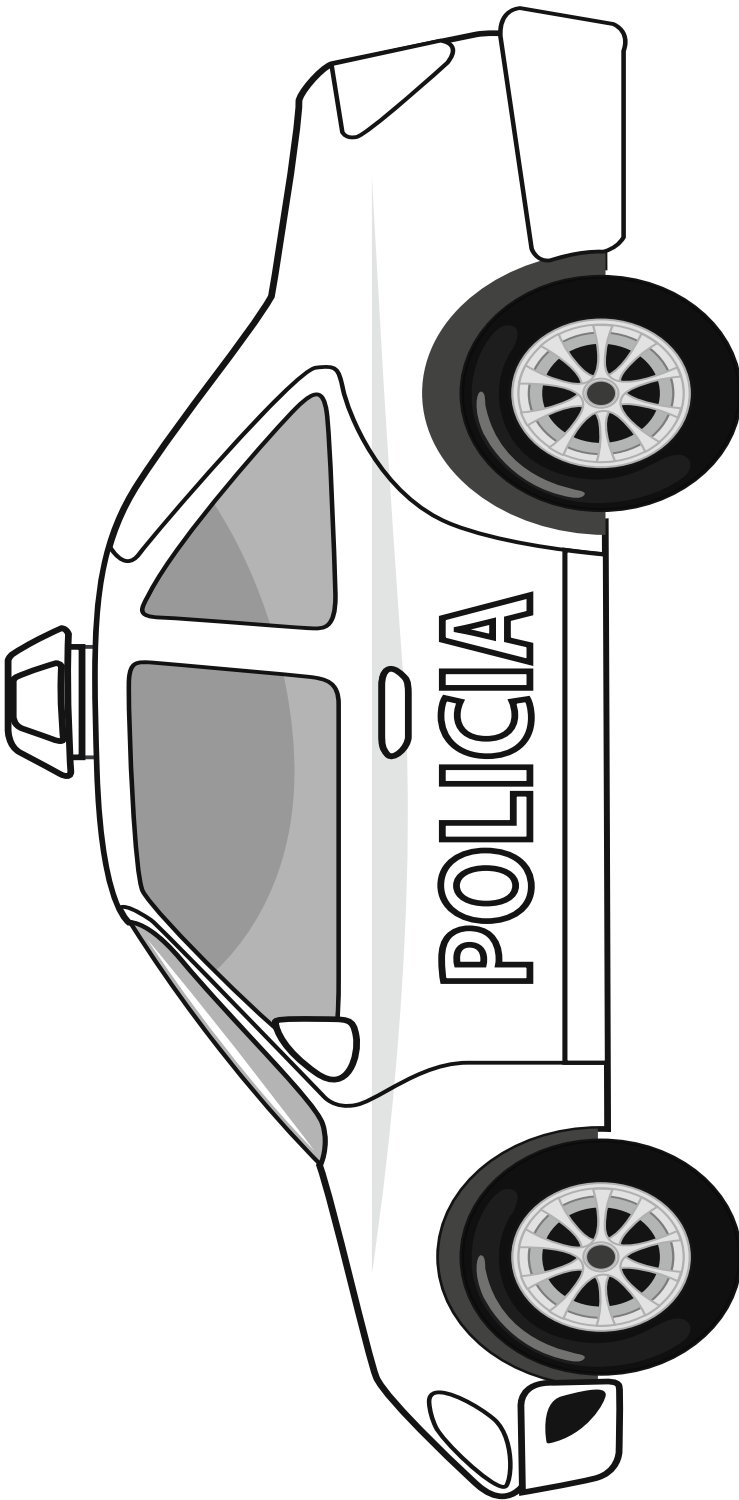

- Coloreo la imagen con el color de mi preferencia.



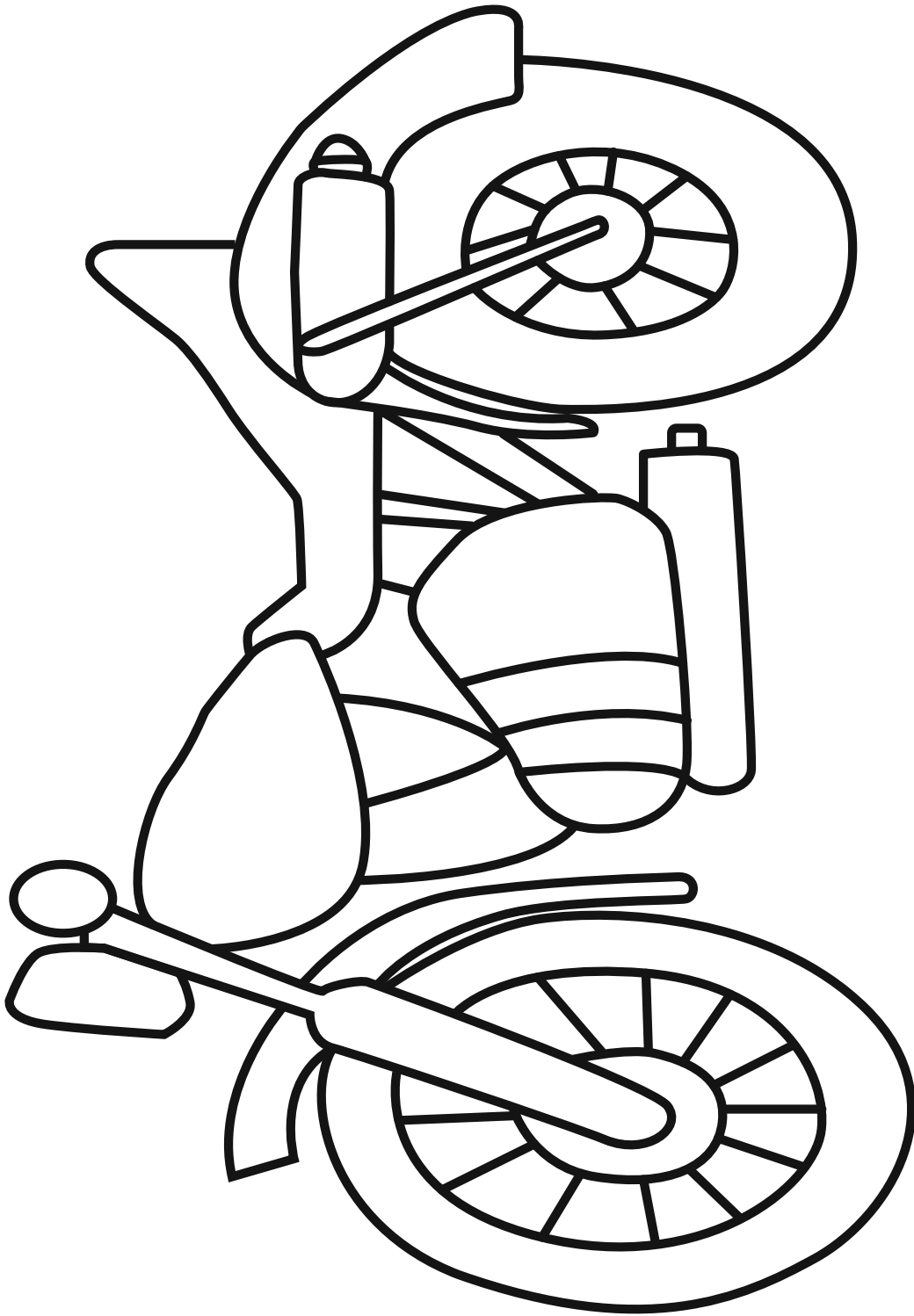

- Coloreo la imagen con el color de mi preferencia.

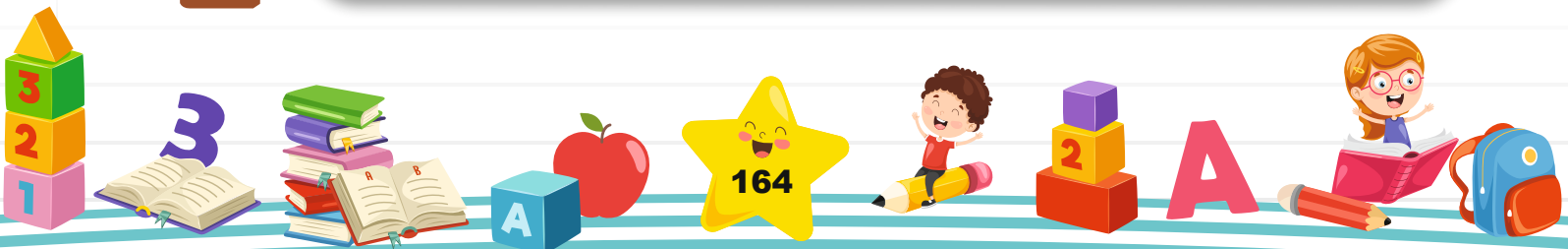

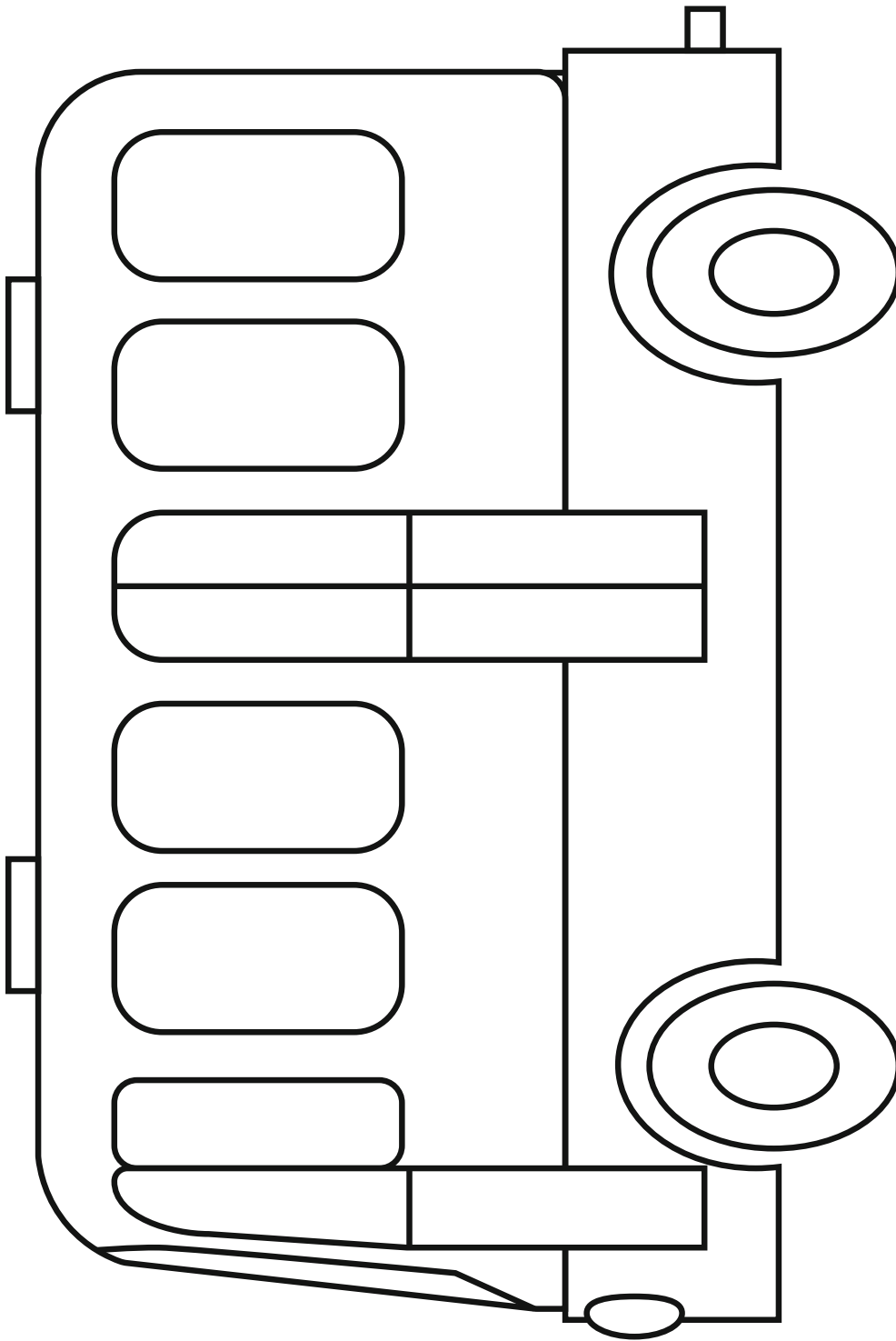

• Coloreo la imagen con el color de mi preferencia.



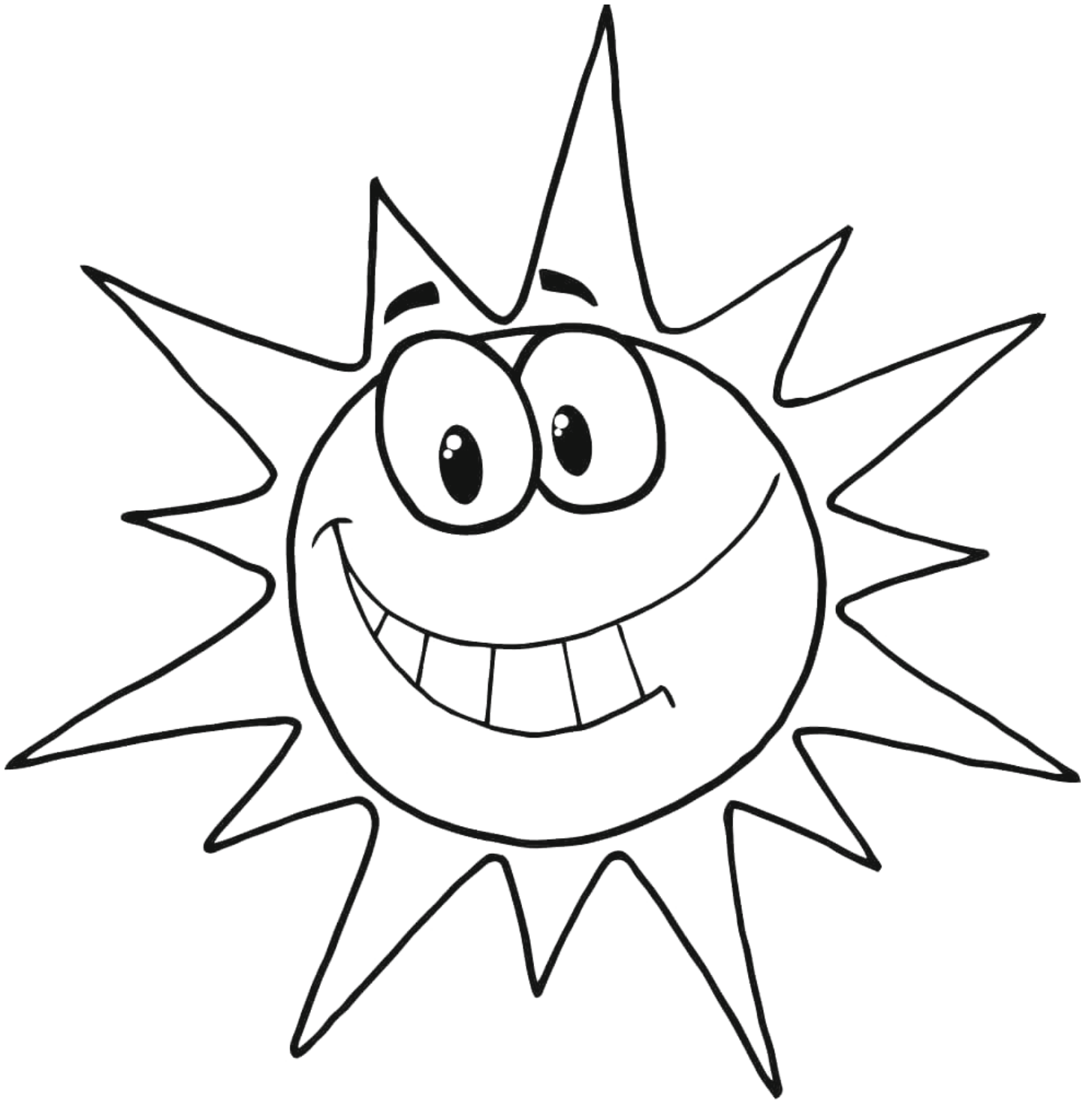

- Pinto la imagen con el color de mi preferencia y comento con mis compañeros porque me gusta ese color.

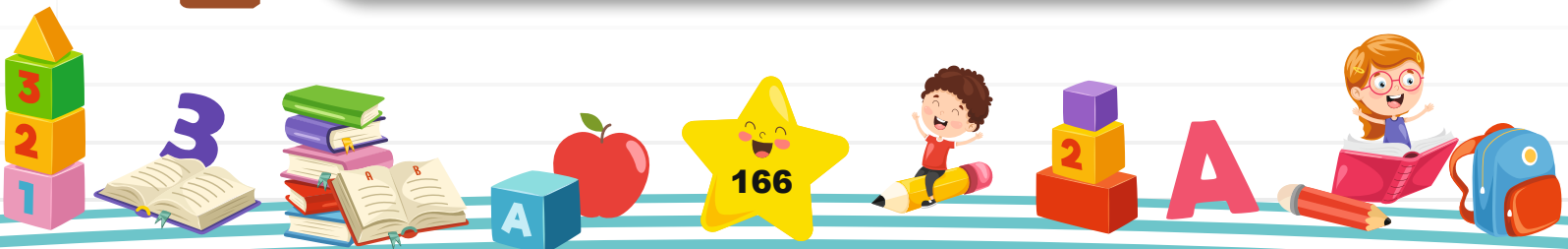

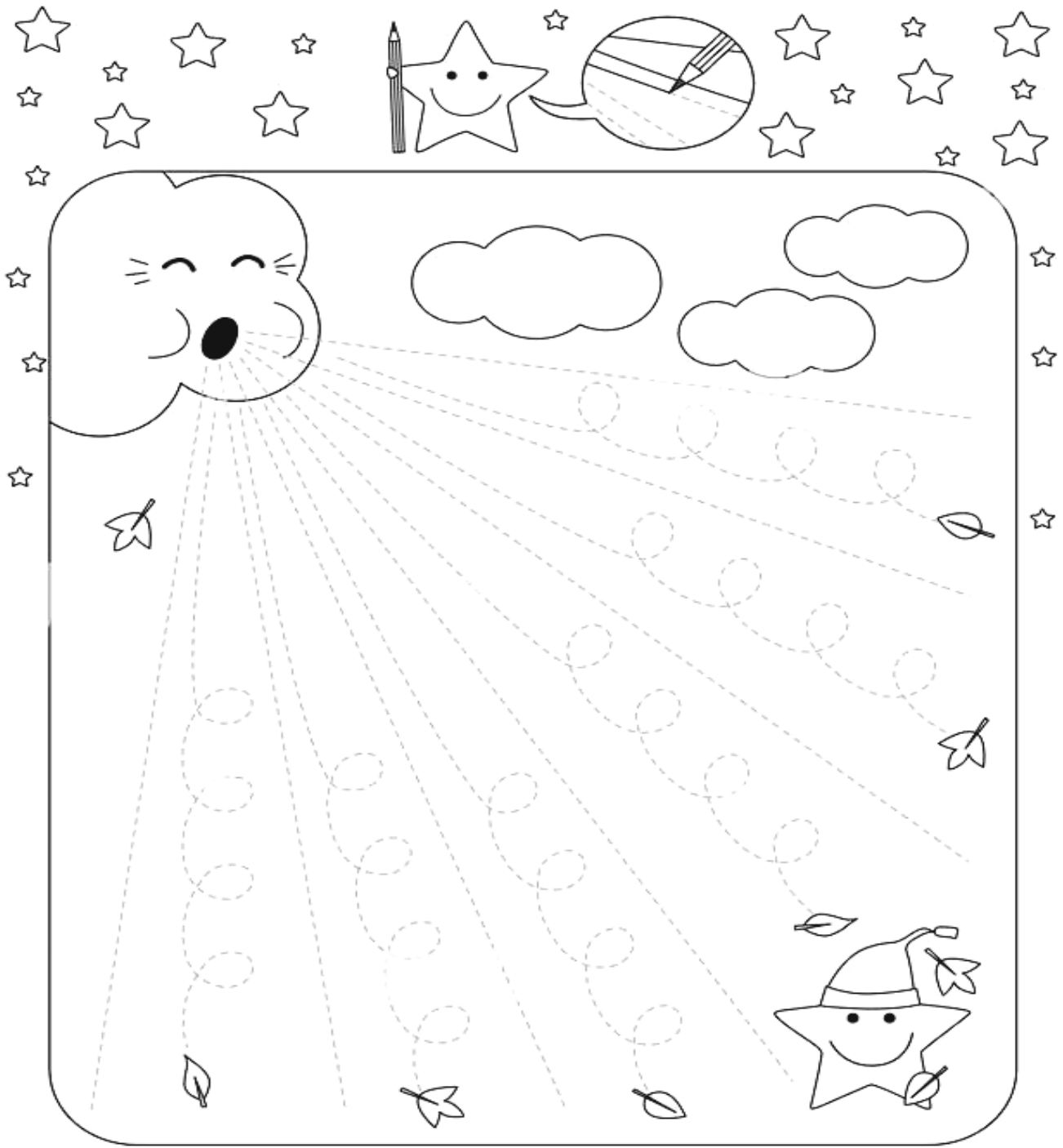

• Sigo las líneas que sopla la nube y coloreo las estrellas y las hojas.

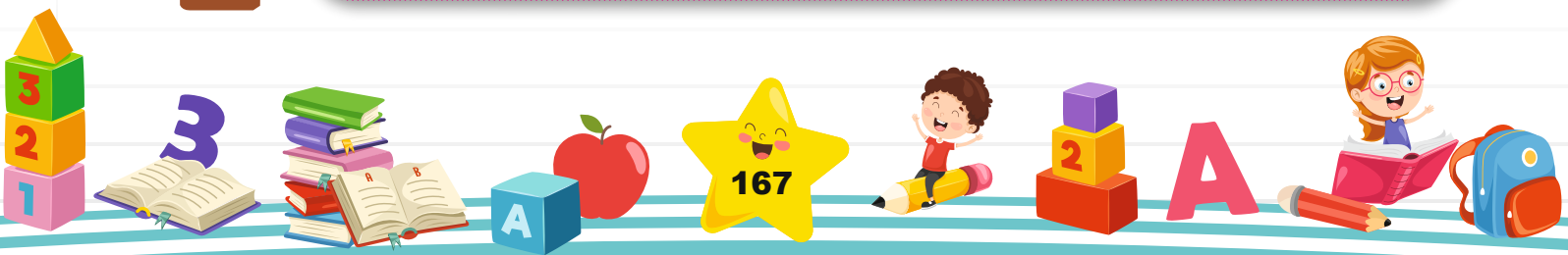

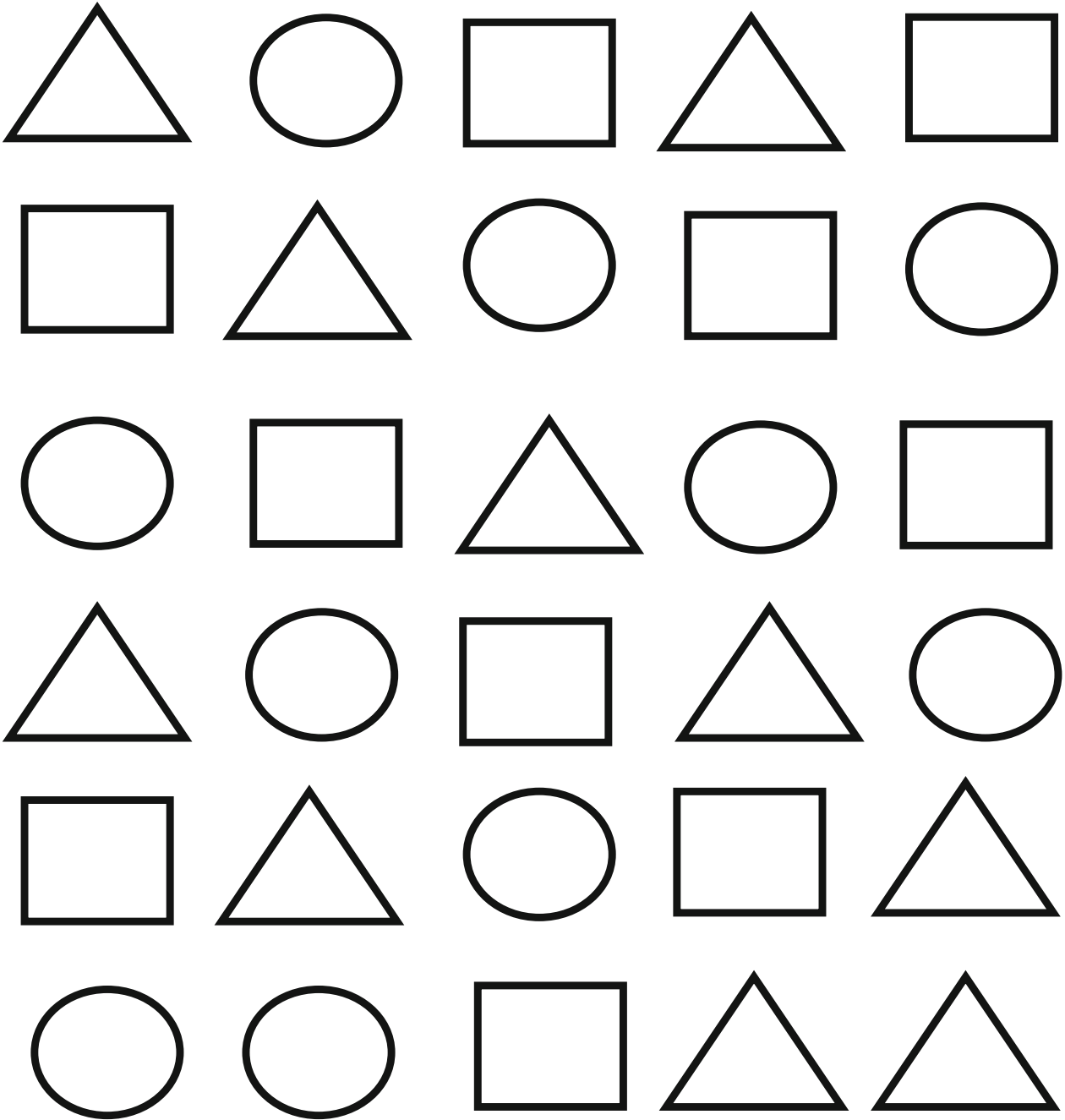

- Colorea los triángulos en color verde, los círculos en color amarillo y los cuadrados en color rojo.

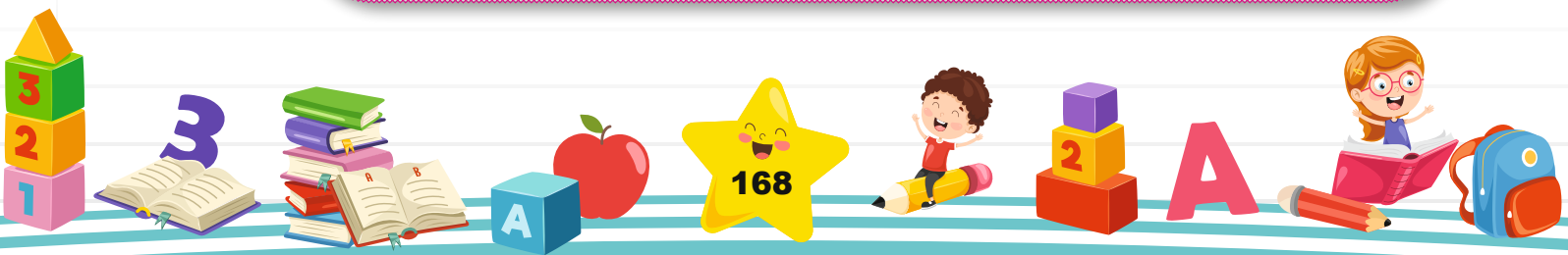

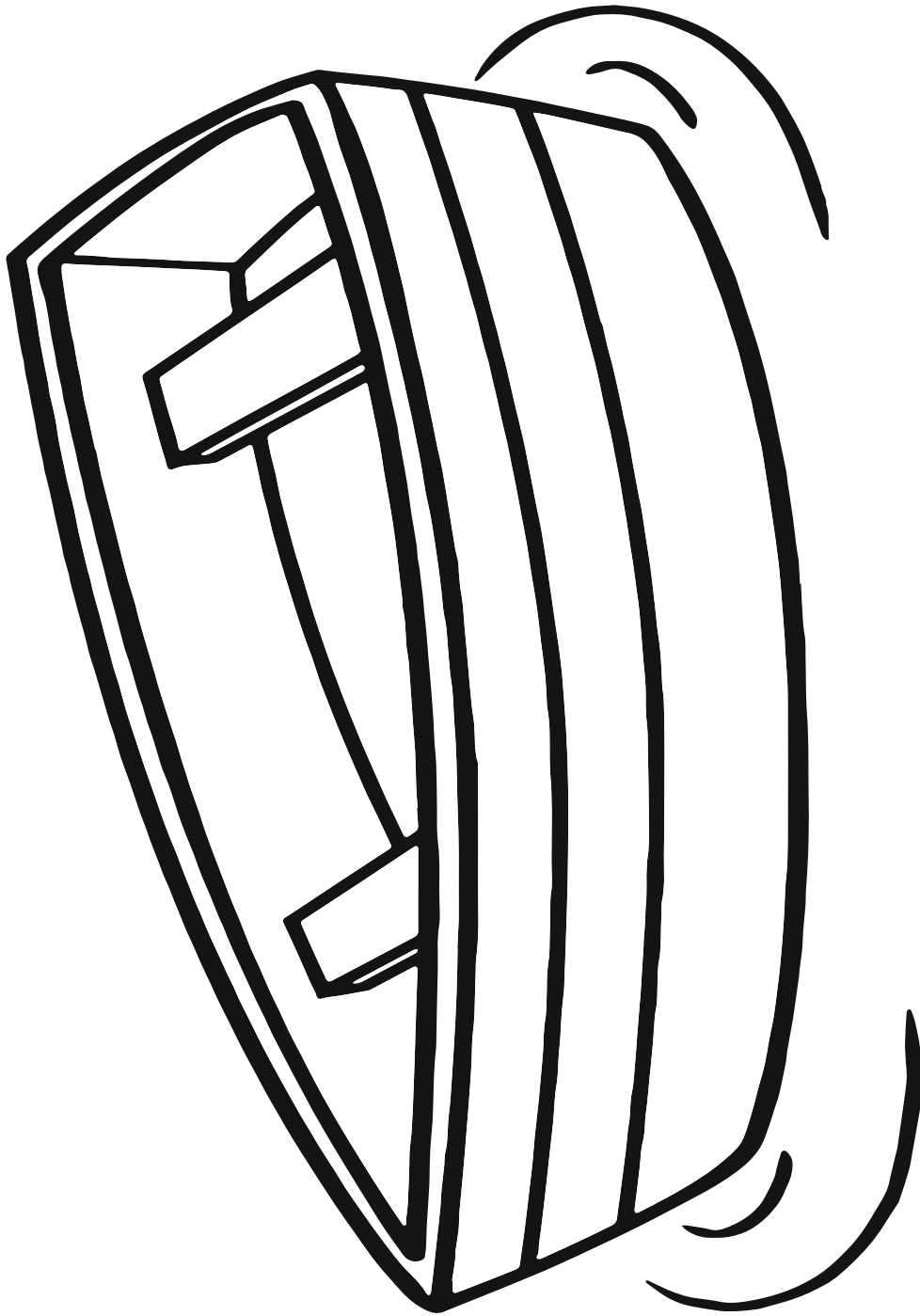

- Coloreo la imagen con el color de mi preferencia.

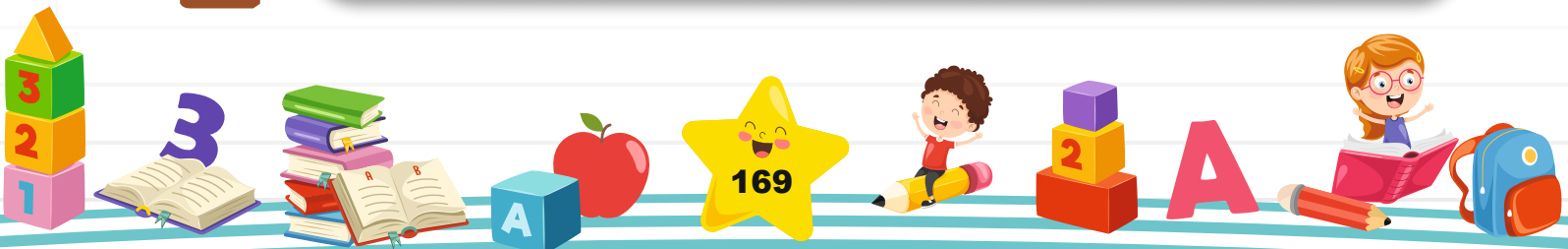



• Coloreo la imagen con el color de mi preferencia.

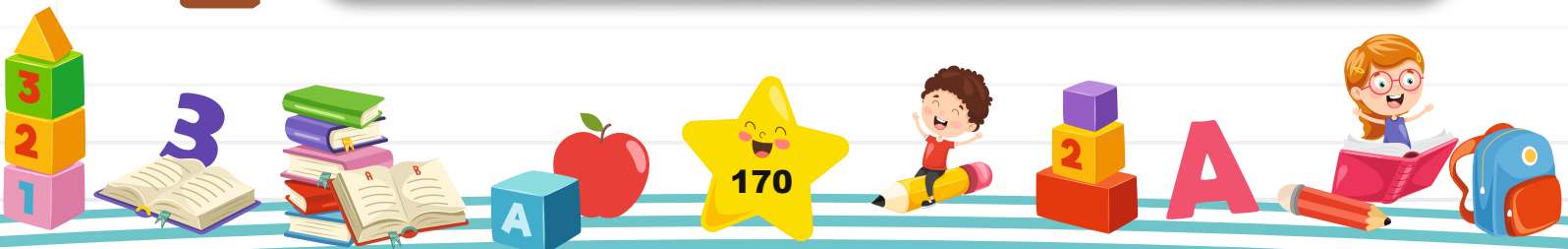

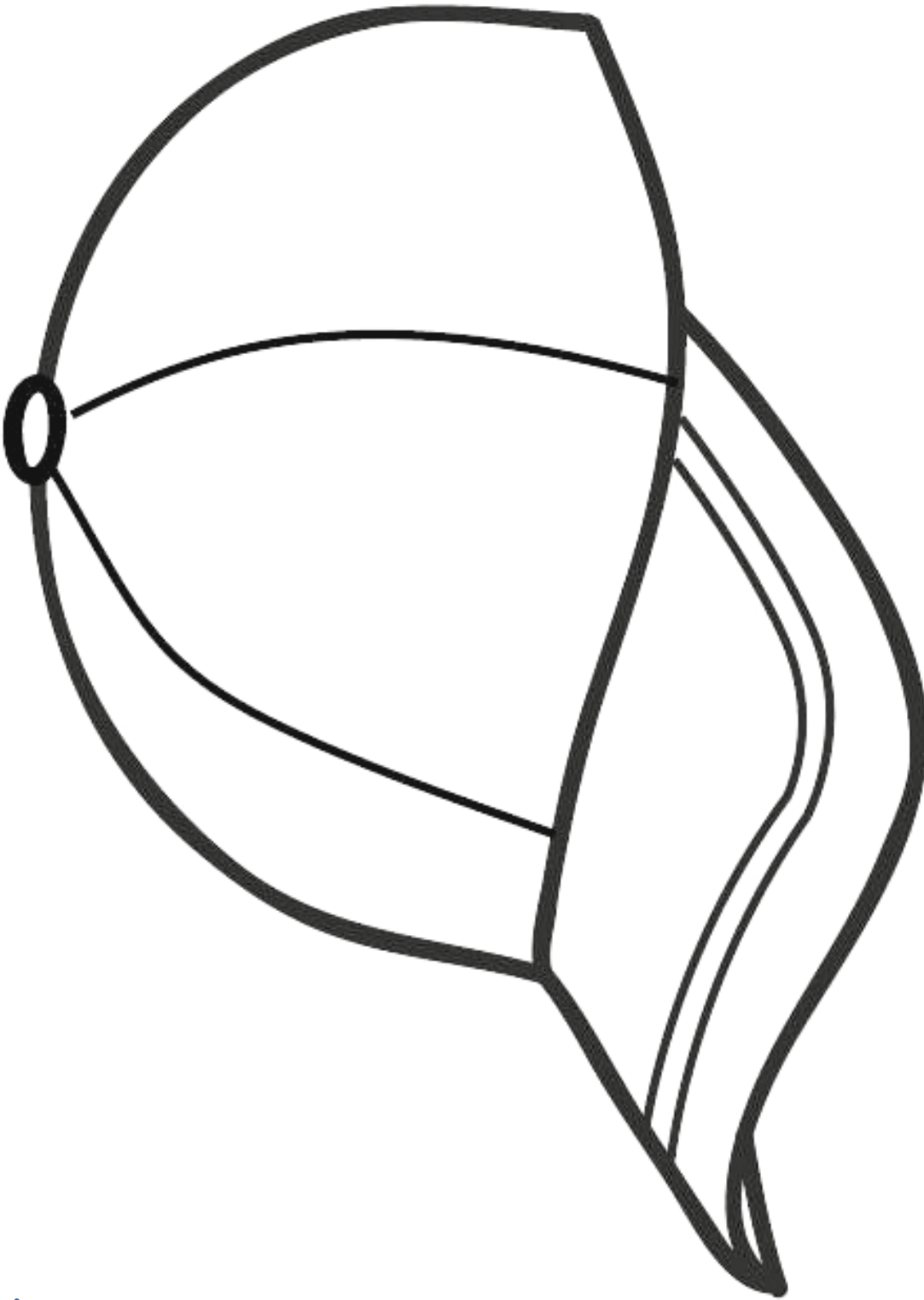

- Coloreo la imagen con el color de mi preferencia.

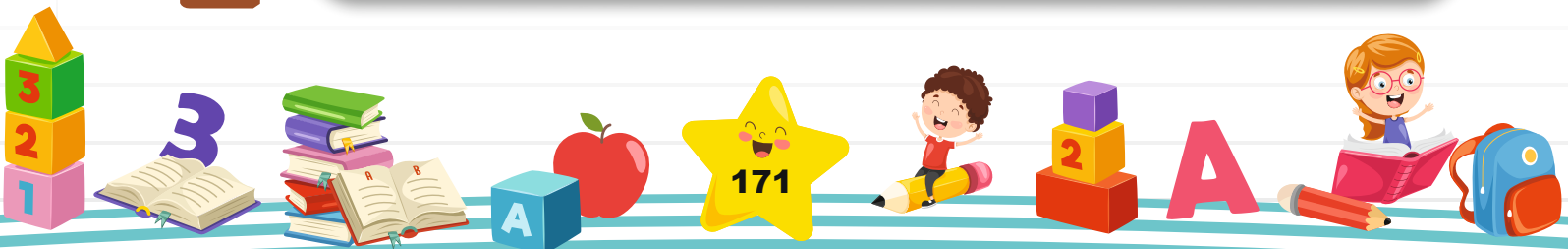

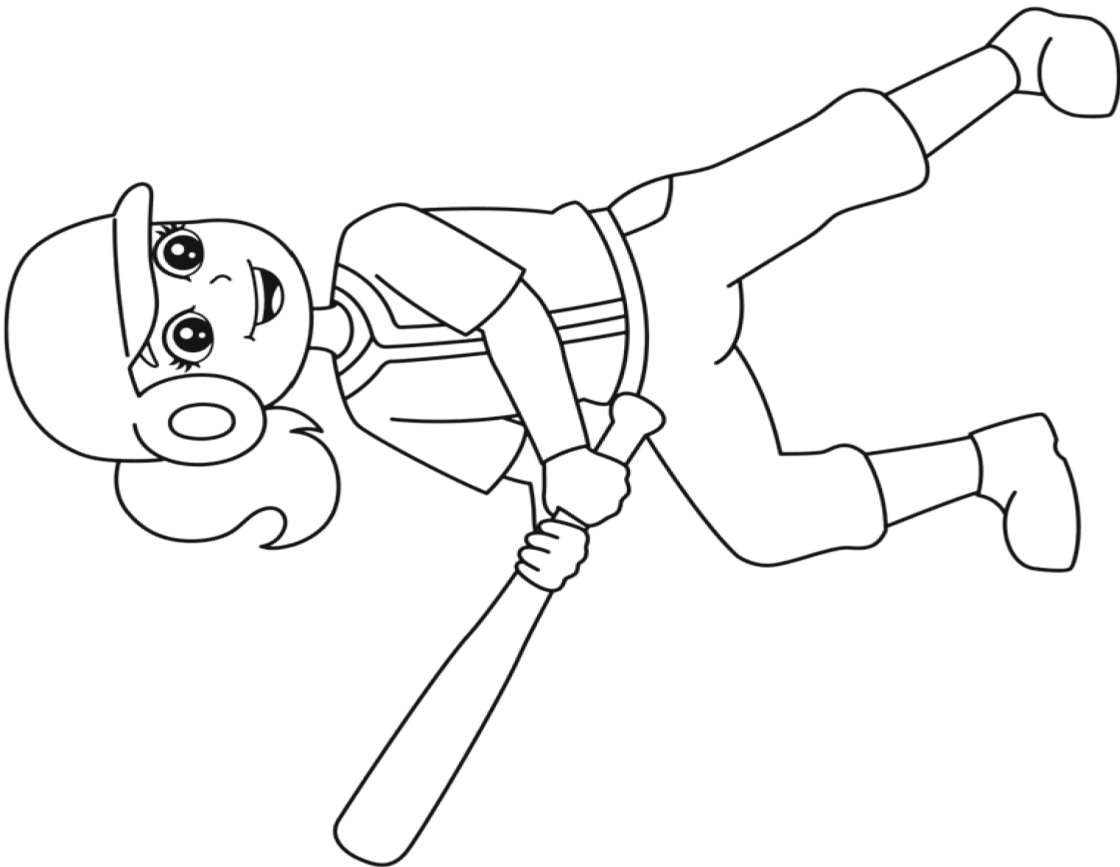

- Coloreo la imagen con el color de mi preferencia y comento la con mis compañeros quién está bateando y quién está lanzando la pelota.

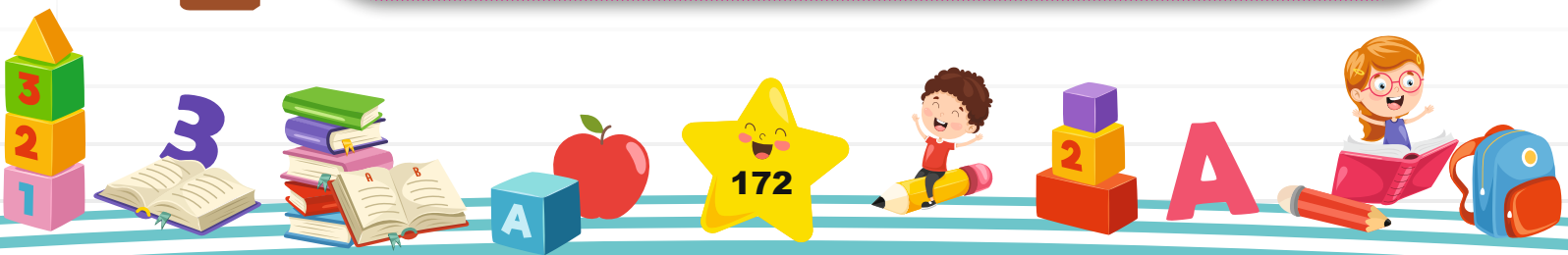

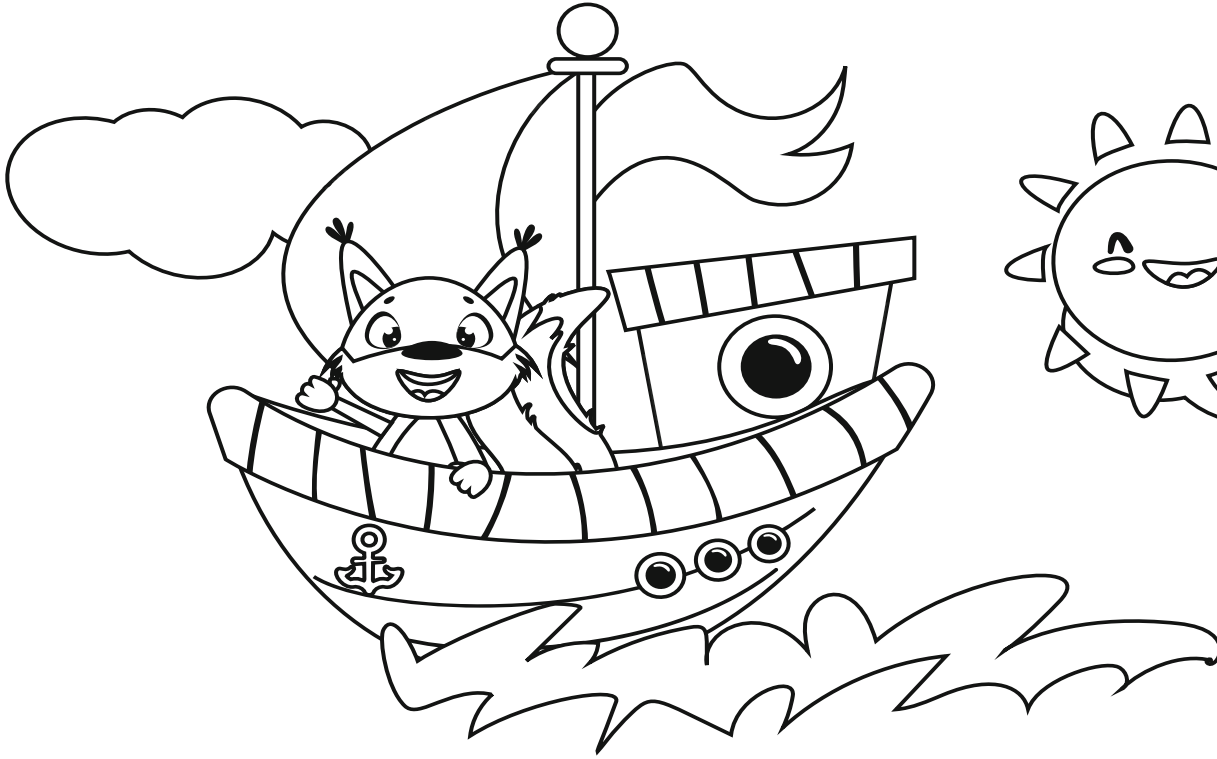

- Relato una historia creada por mi utilizando la siguiente imagen y la coloreo.

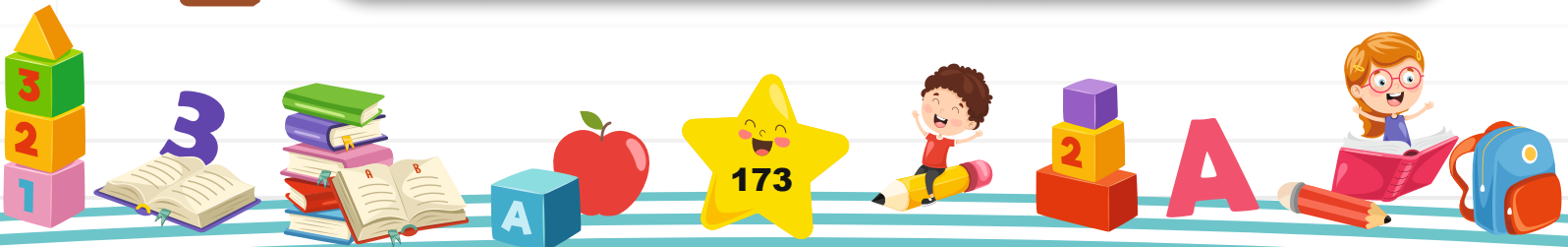



- Coloreo la siguiente imagen con el color de mi preferencia.

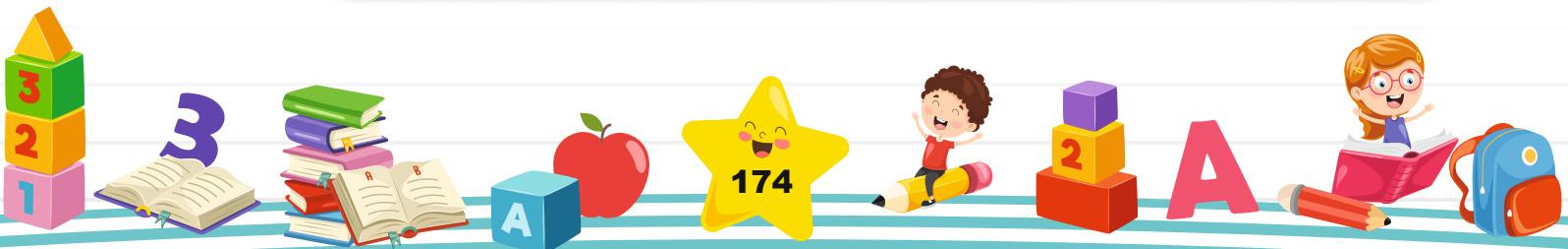

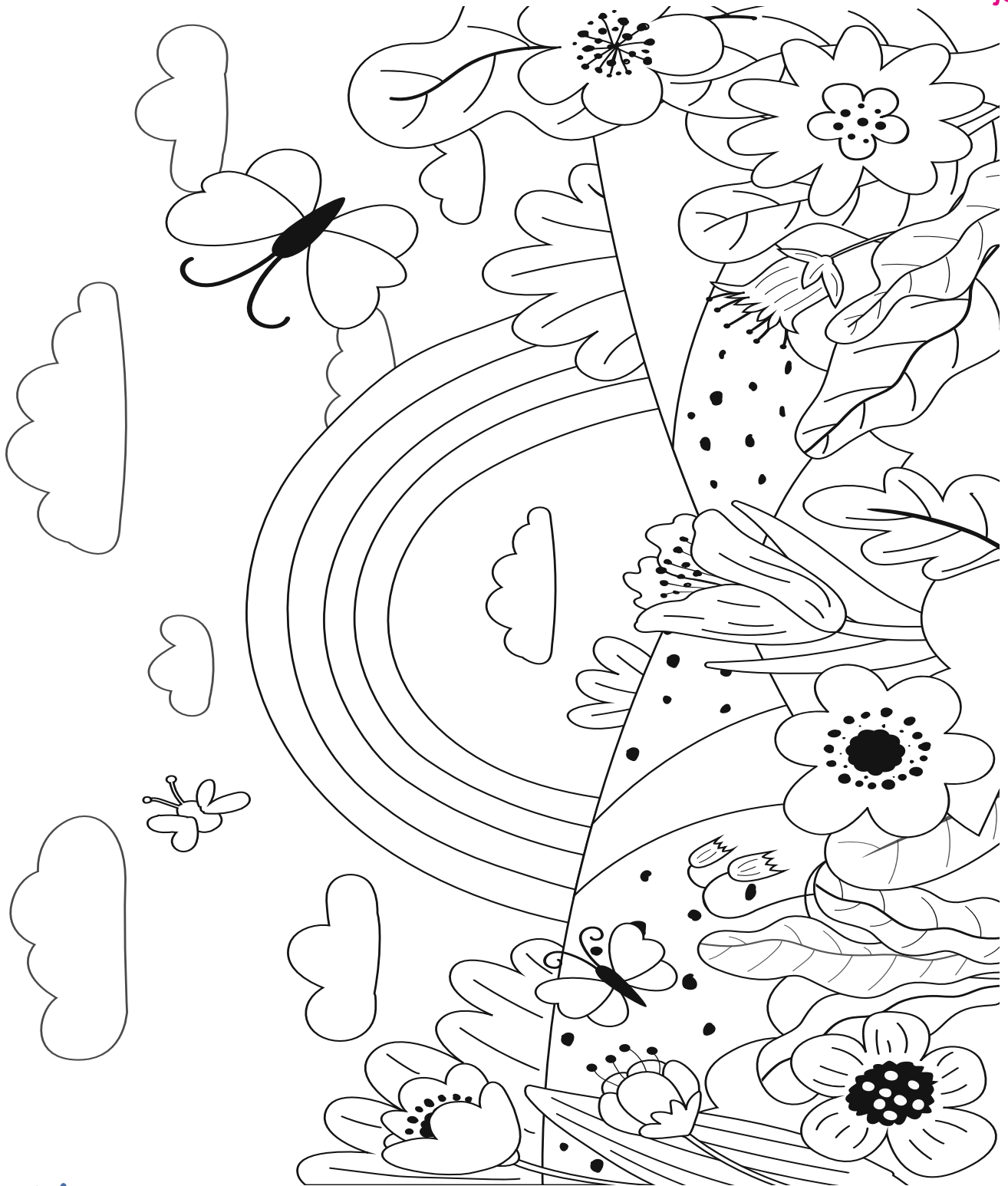

- Coloreo la siguiente imagen con el color de mi preferencia.



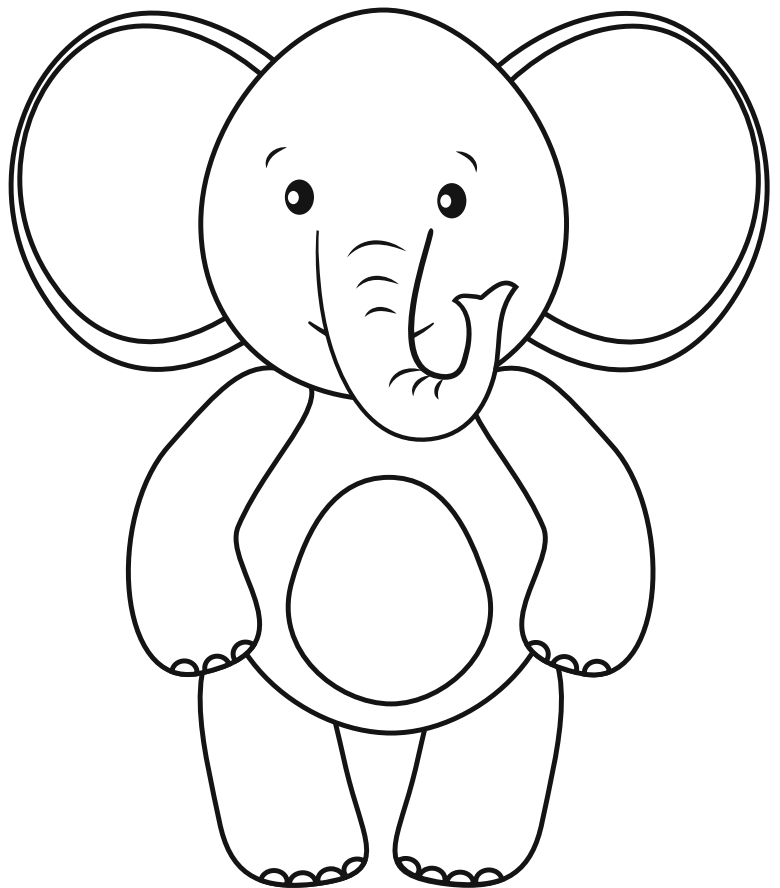
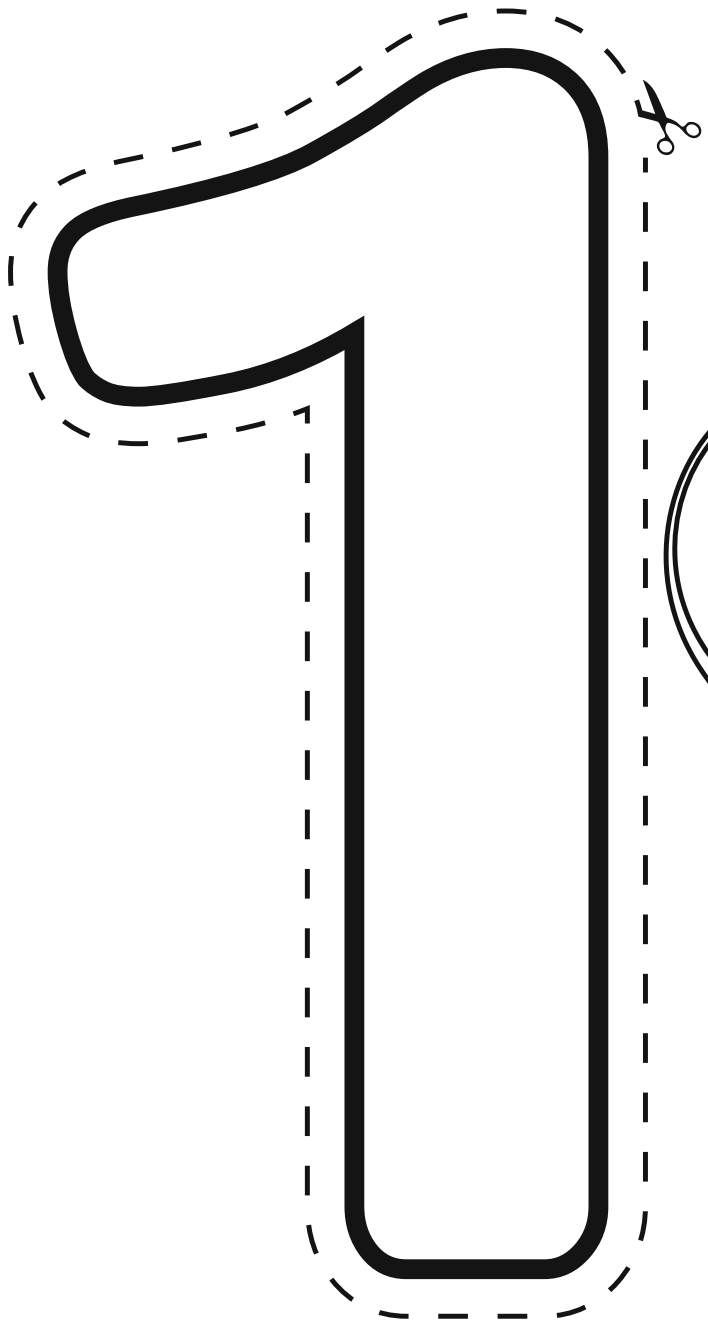

- Coloreo la siguiente imagen con el color de mi preferencia y recorto el número uno.



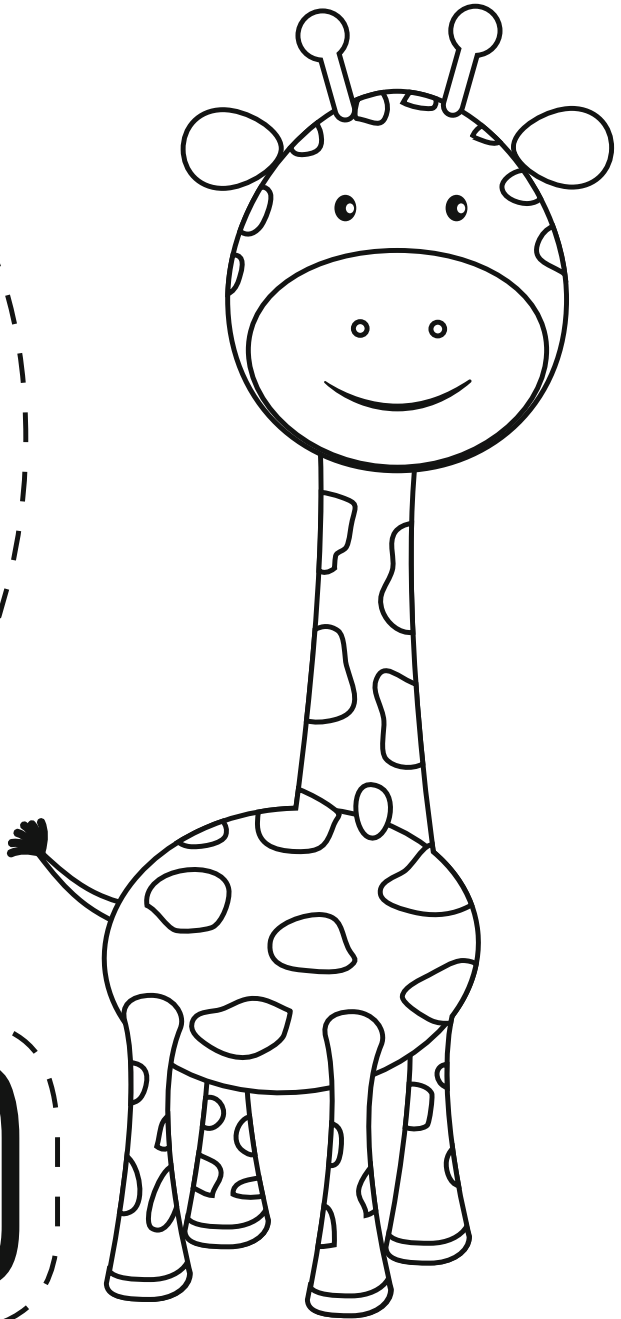

• Coloreo la siguiente imagen con el color de mi preferencia y recorto el número dos.



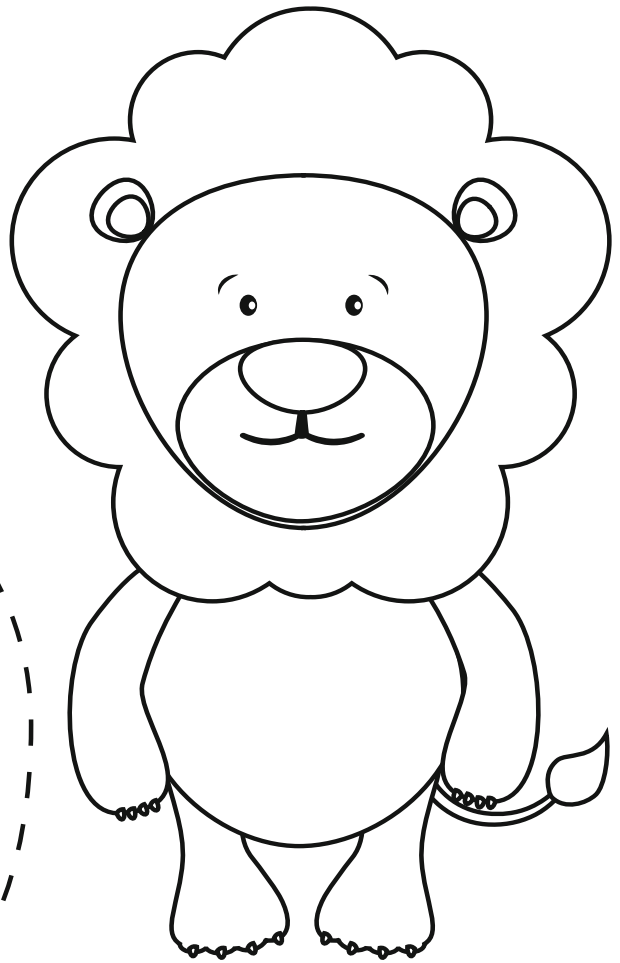

- Coloreo la siguiente imagen con el color de mi preferencia y recorto el número tres.



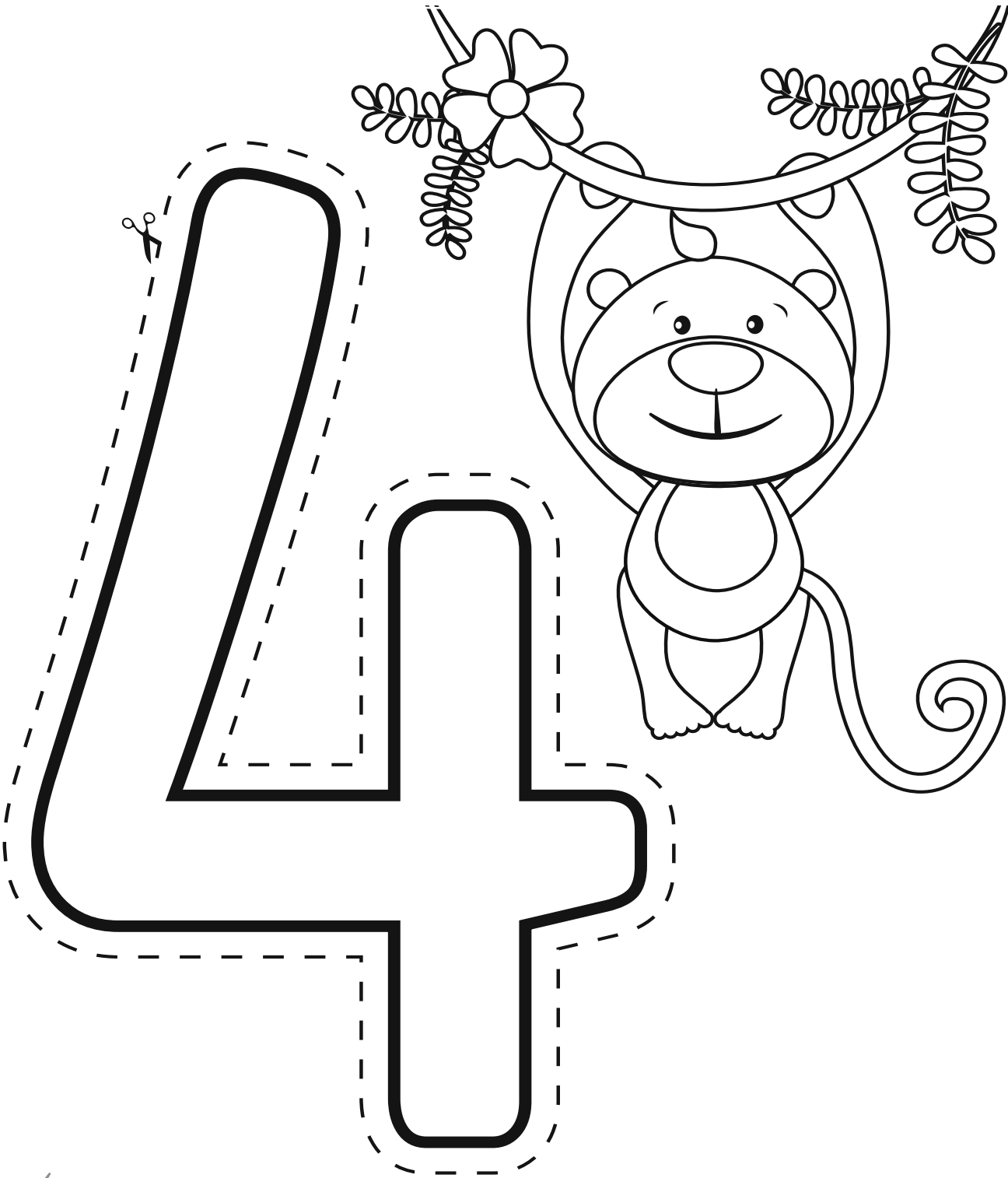

- Coloreo la siguiente imagen con el color de mi preferencia y recorto el número cuatro.



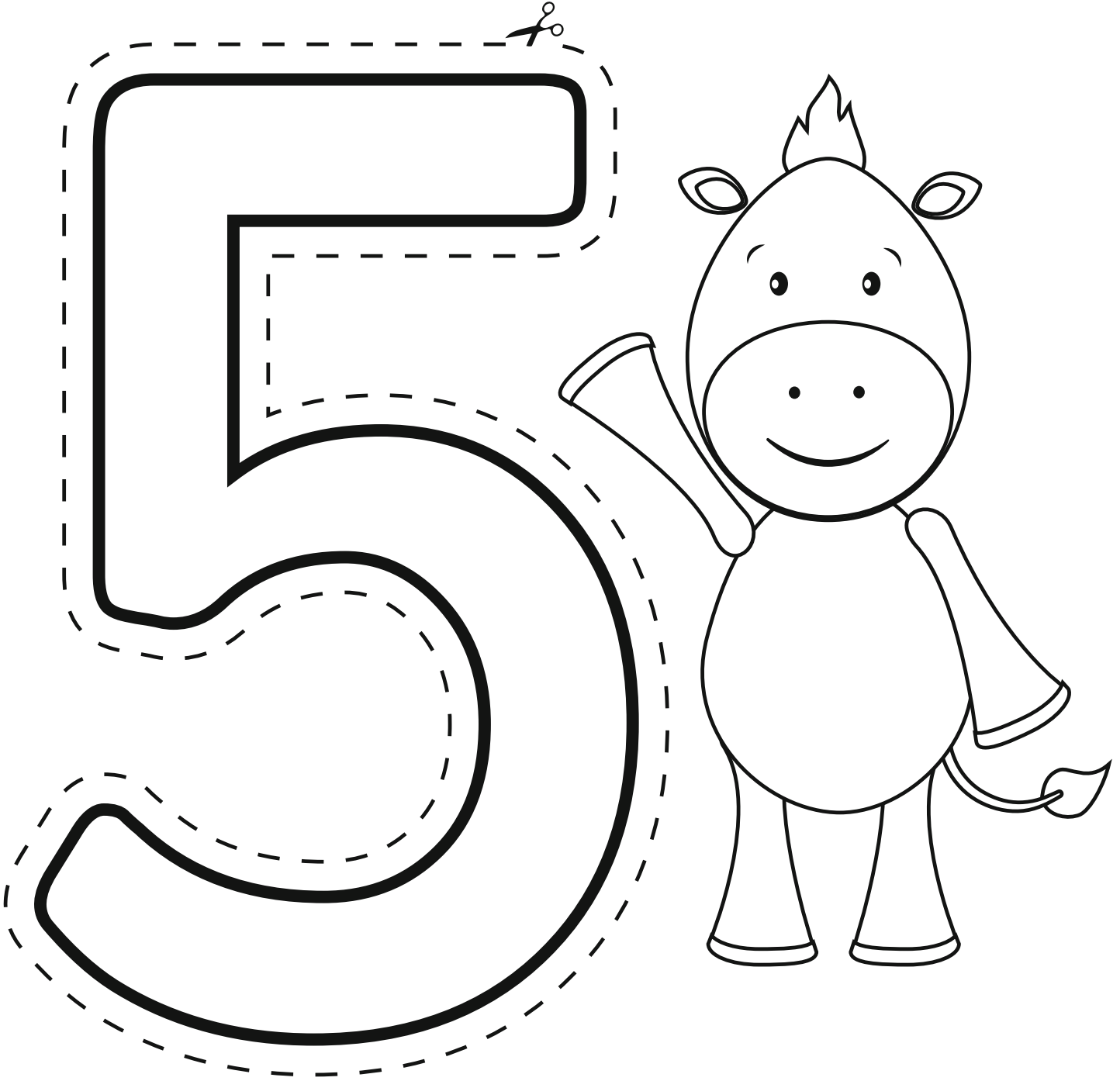

• Coloreo la siguiente imagen con el color de mi preferencia y recorto el número cinco.



2

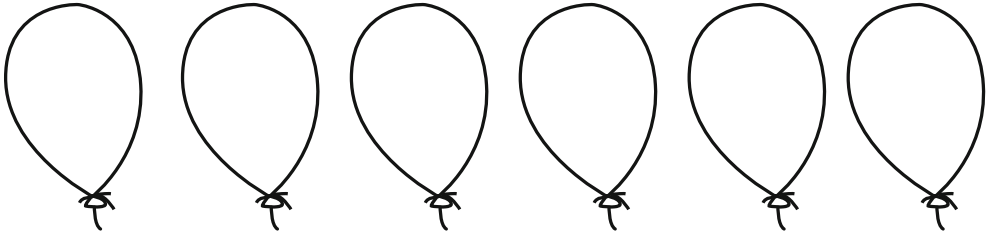

5

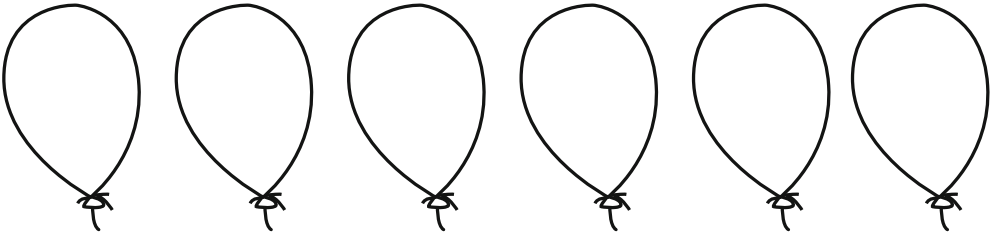

4

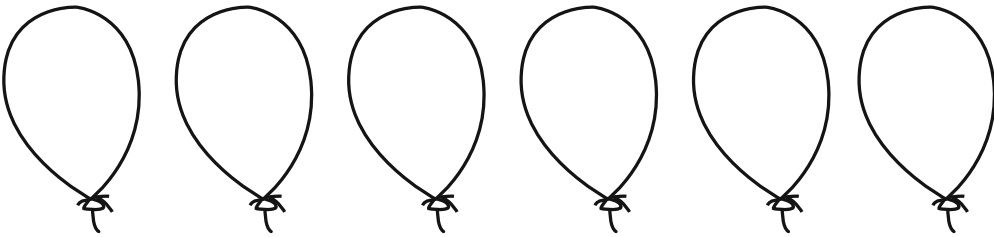

3

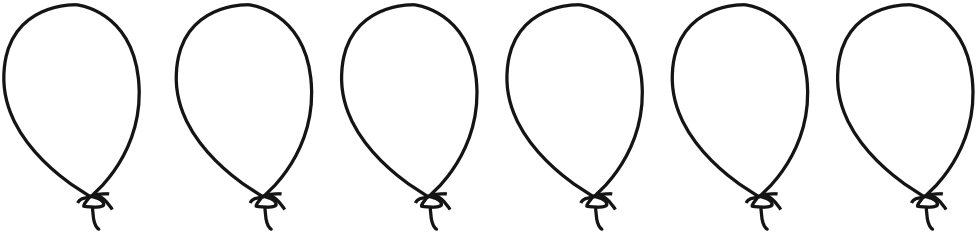

1

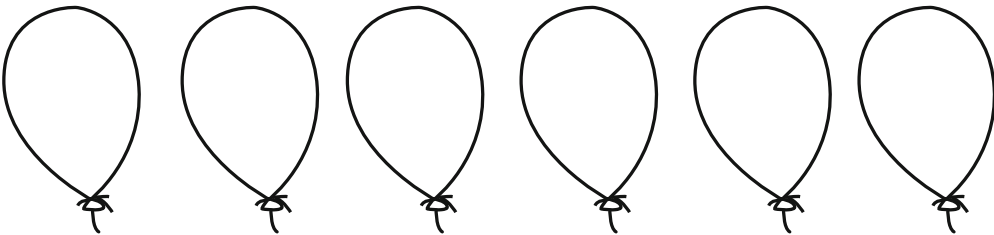

- Reconozco los número y pinto los globos según la cantidad que aparece en cada uno de los cuadros.



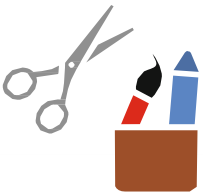
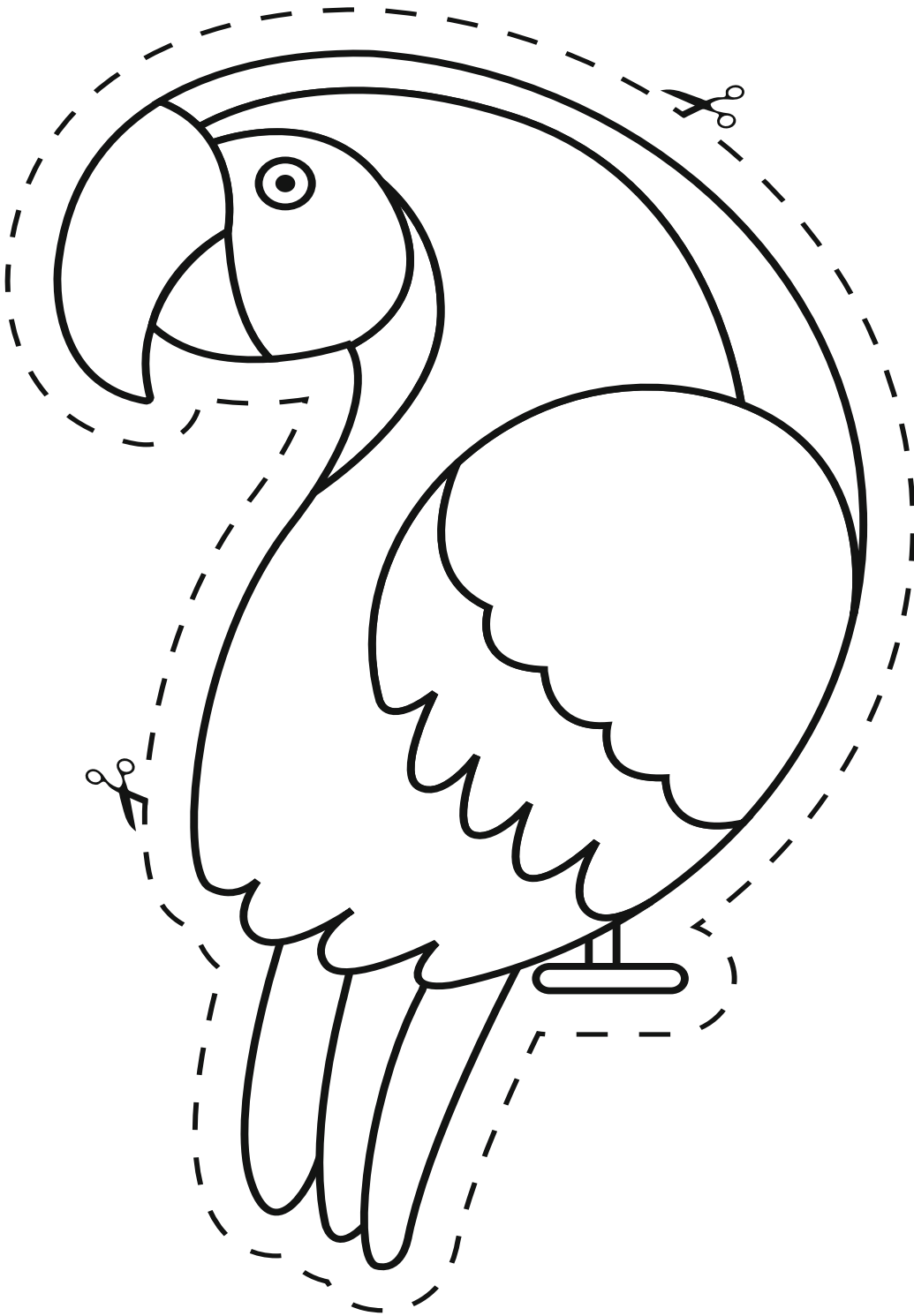

- Coloreo el ave utilizando los colores verde, rojo y amarillo, luego lo recorto.



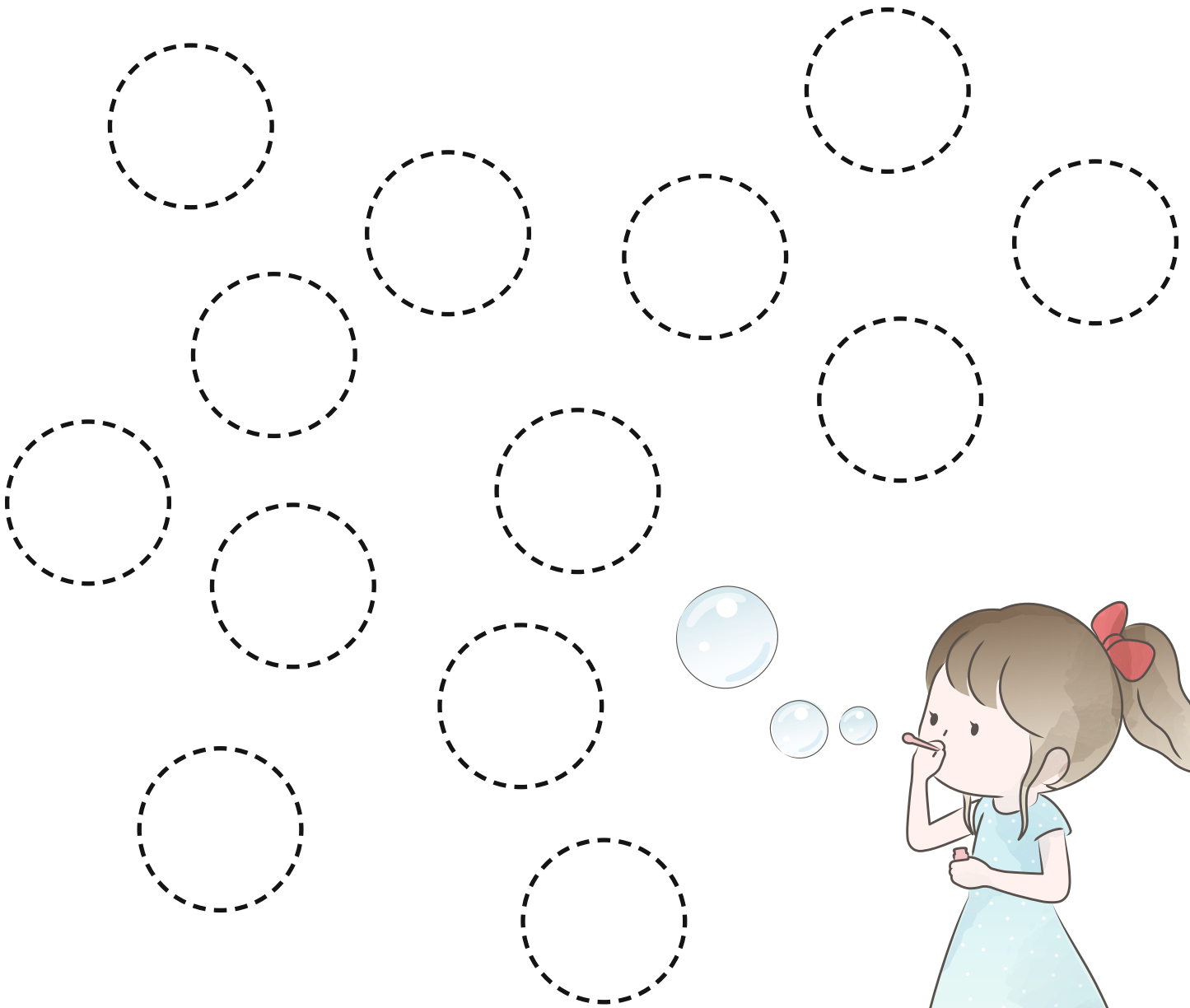

- Remarco los círculos utilizando crayolas de diferentes colores.



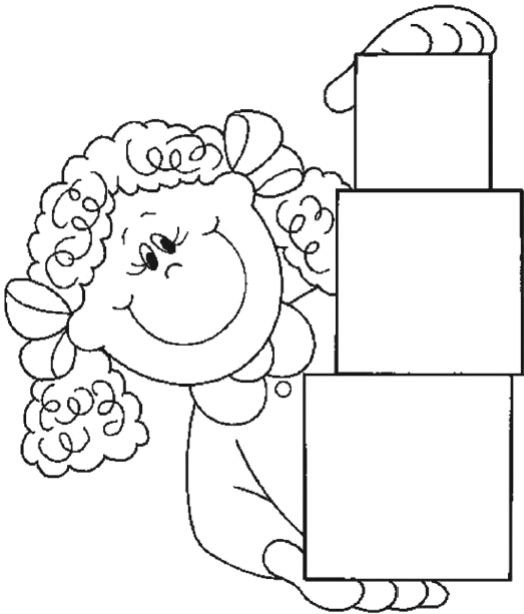
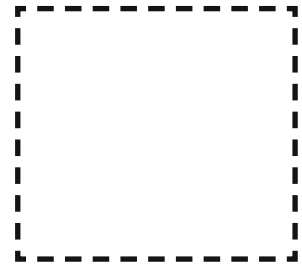
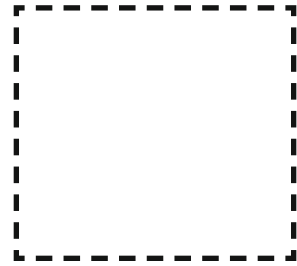

- Remarco los cuadros utilizando crayolas de diferentes colores y pinto la imagen de la niña.



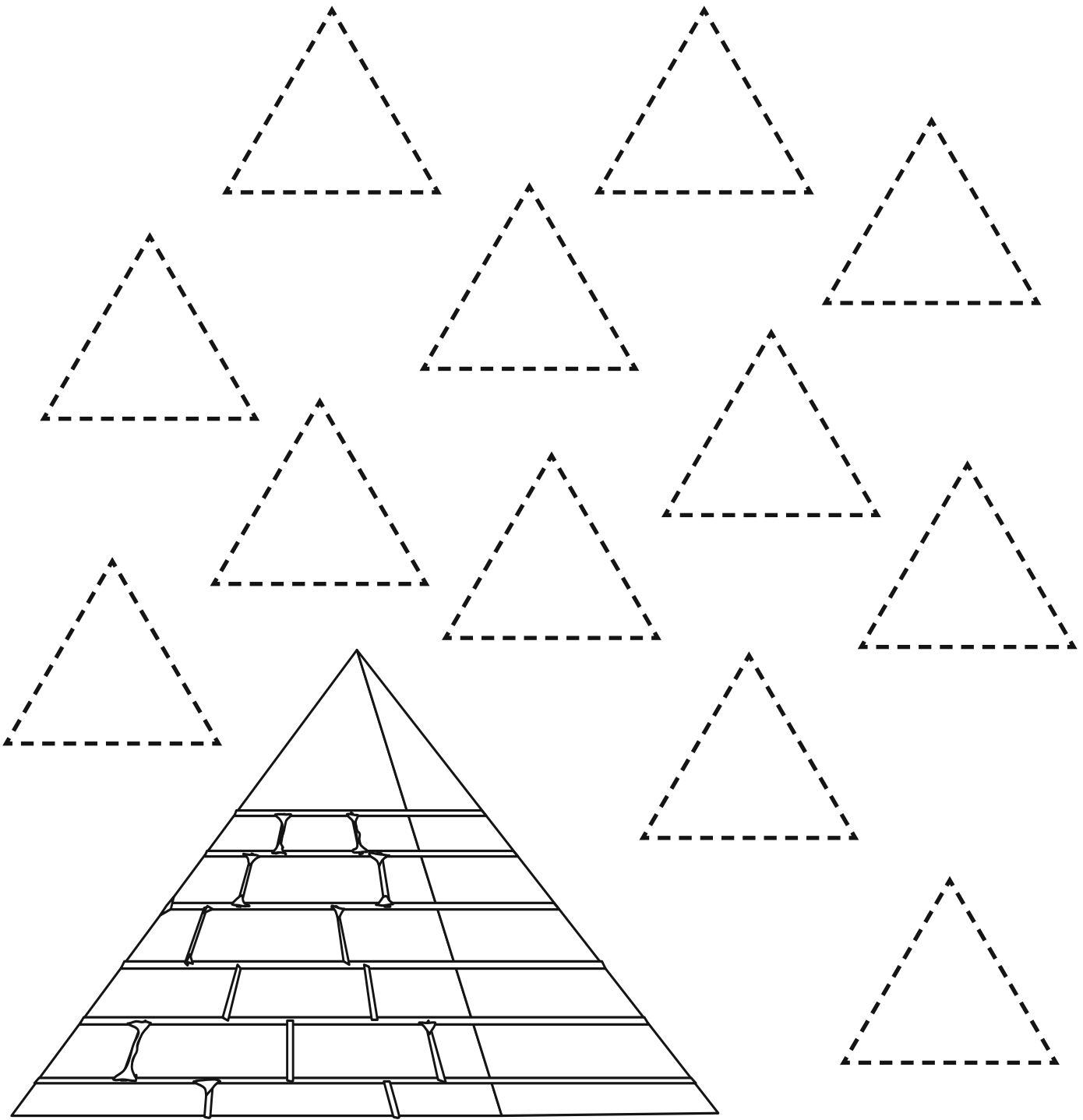

- Remarco los triángulos utilizando crayolas de diferentes colores y pinto la imagen de la pirámide.



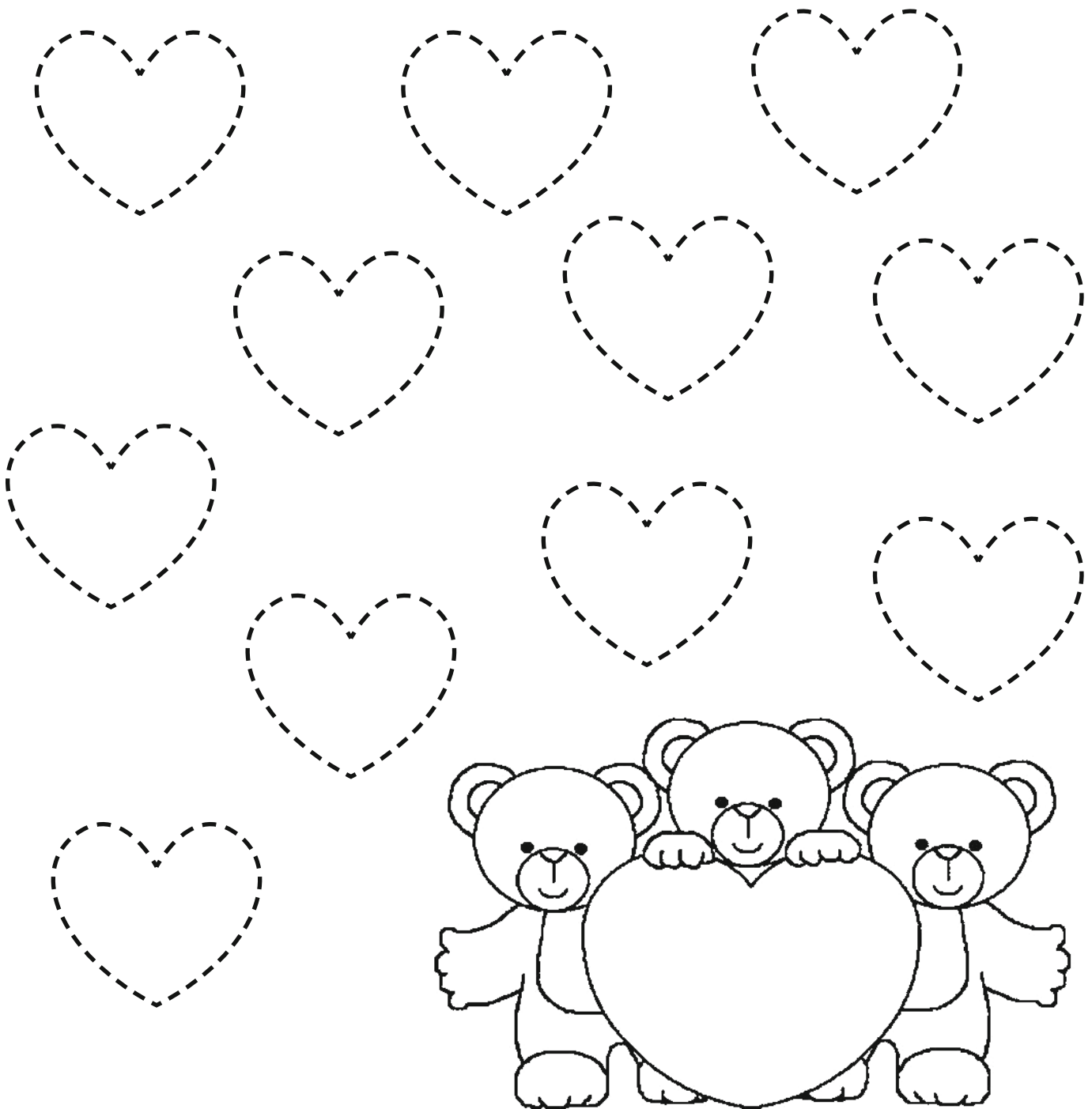

- Remarco los corazones utilizando crayolas de diferentes colores y pinto la imagen de los osos.



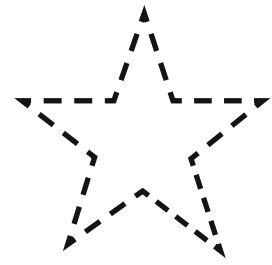
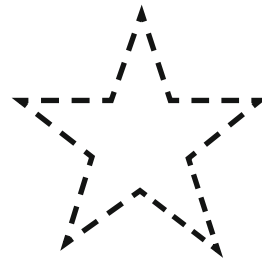
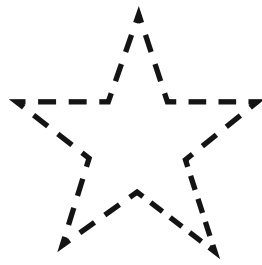
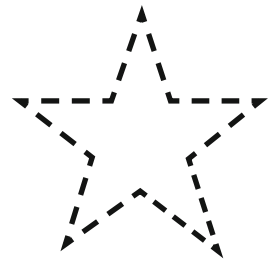
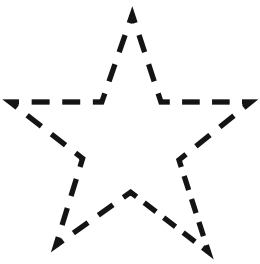
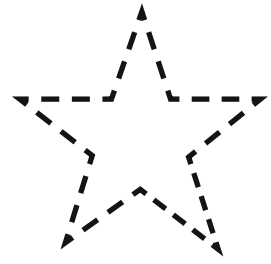
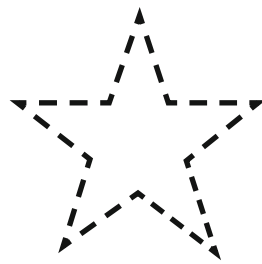
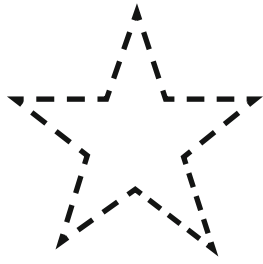
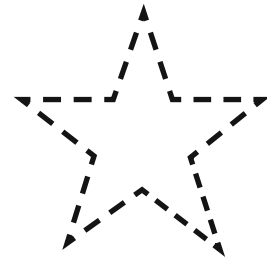
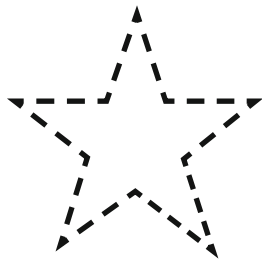
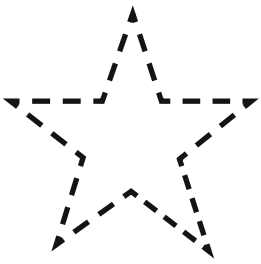

- Remarco las estrellas utilizando crayolas de diferentes colores y pinto la imagen de la luna.



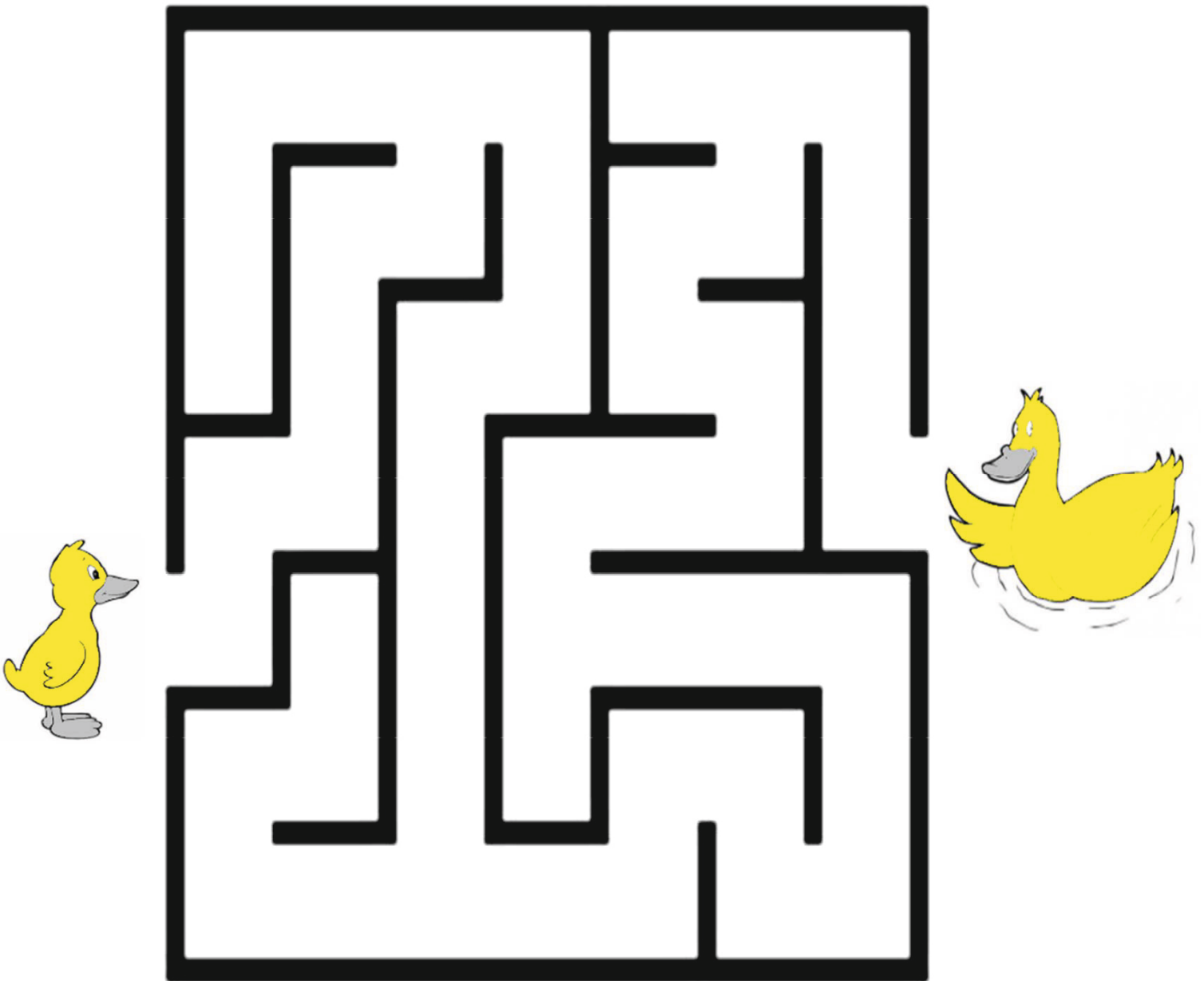

- Busco el camino hacia la mamá pata recorriéndolo con mi dedo y luego ayudo al patito a encontrar a su mamá utilizando una crayola.

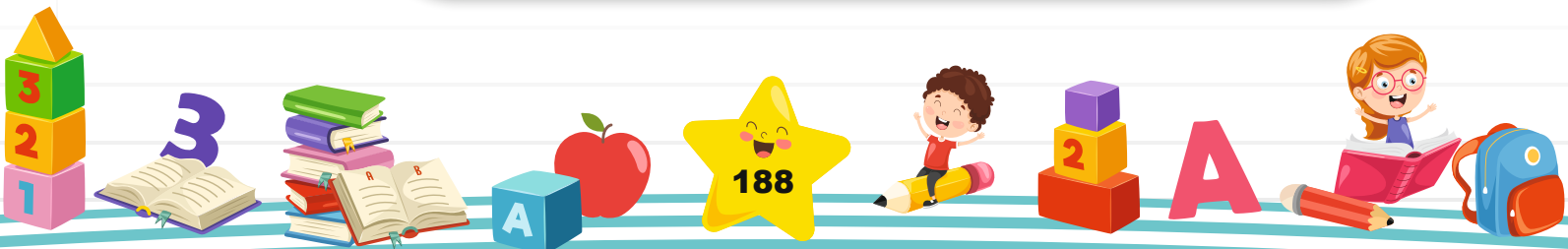

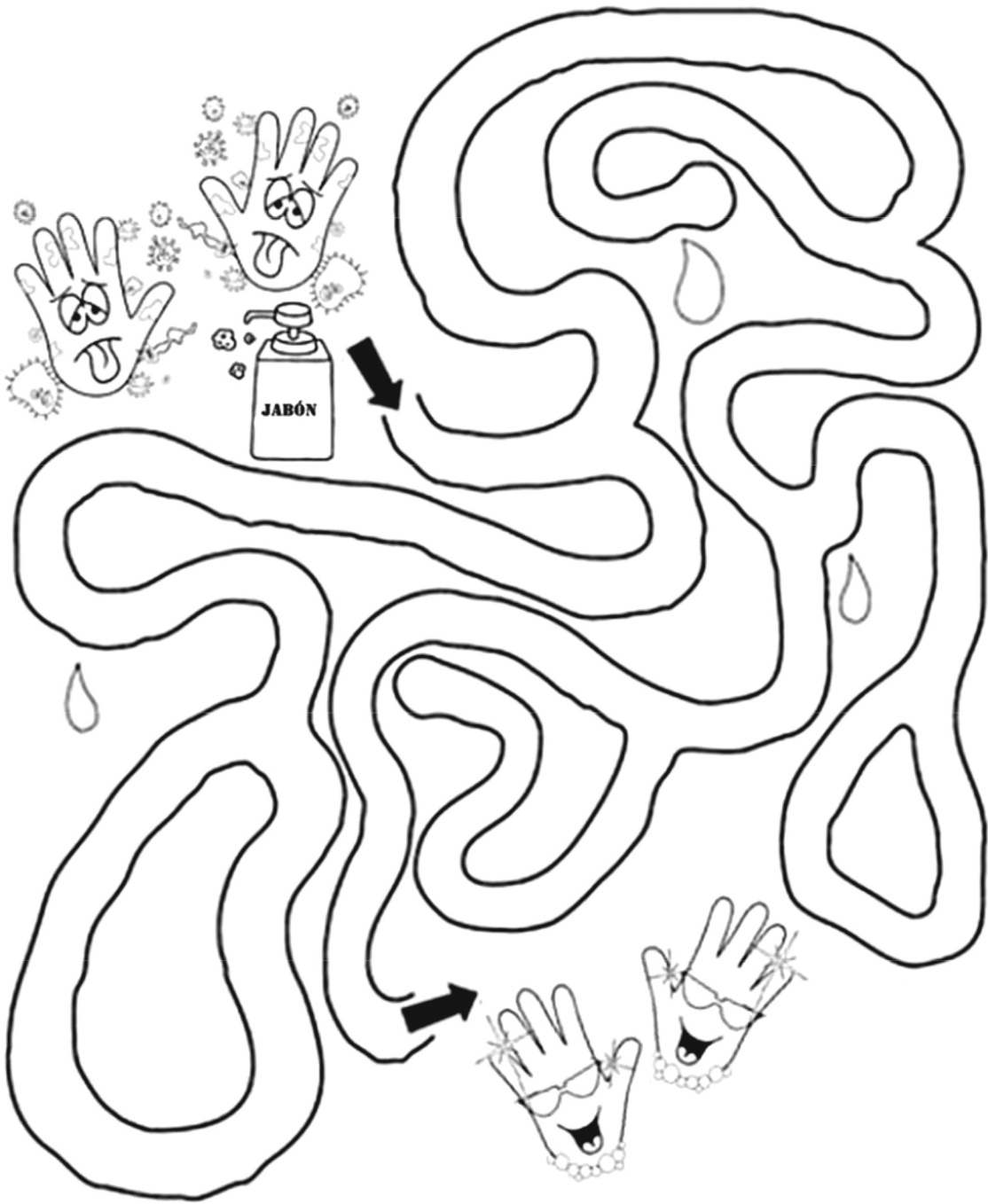

- Encuentro el camino y lo marco con un lápiz, luego coloreo el dibujo.

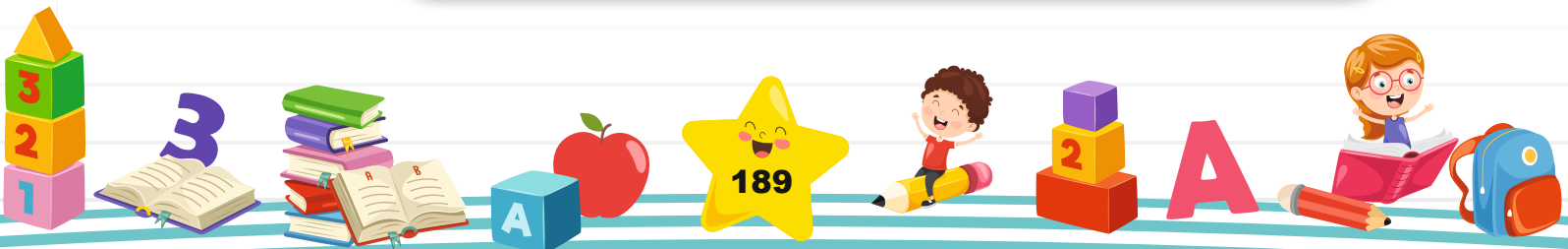

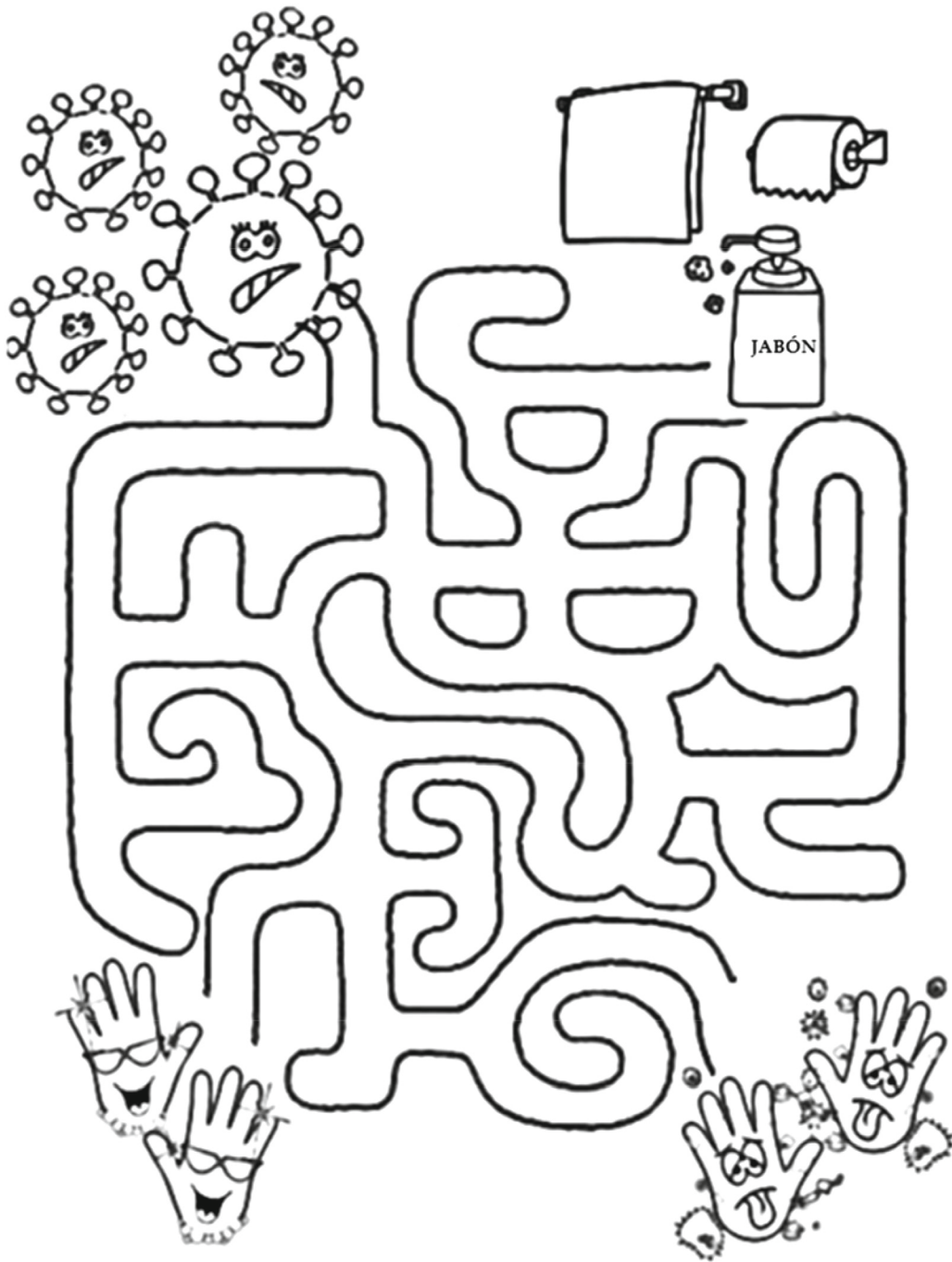



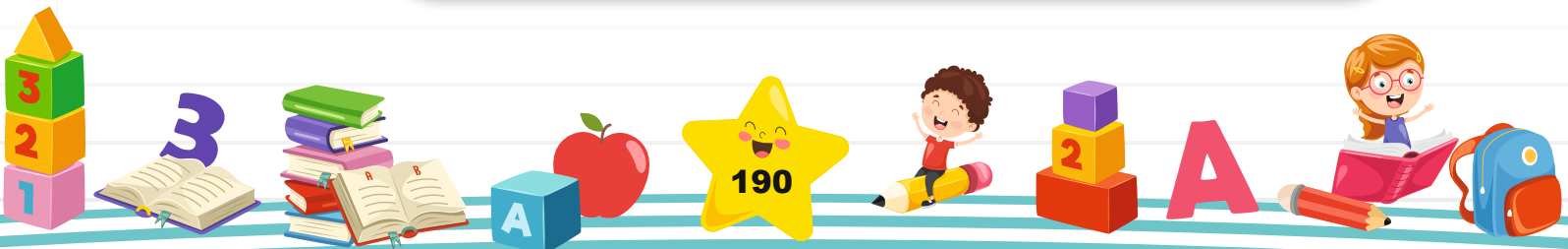

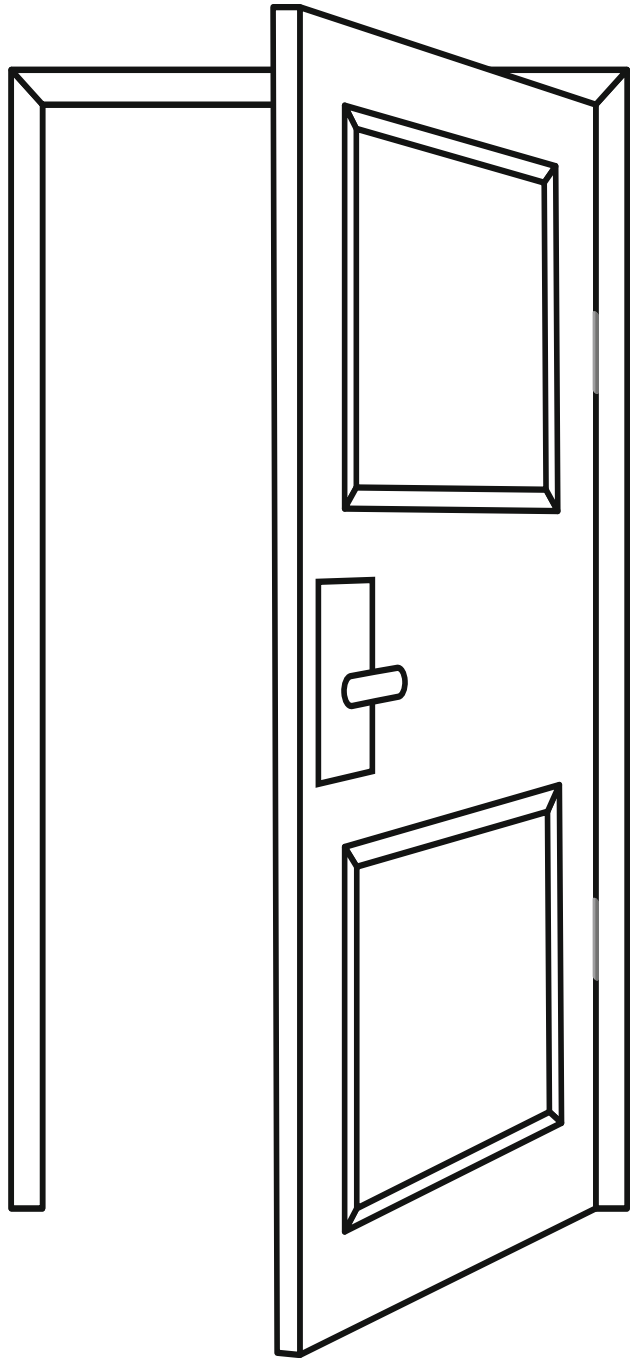
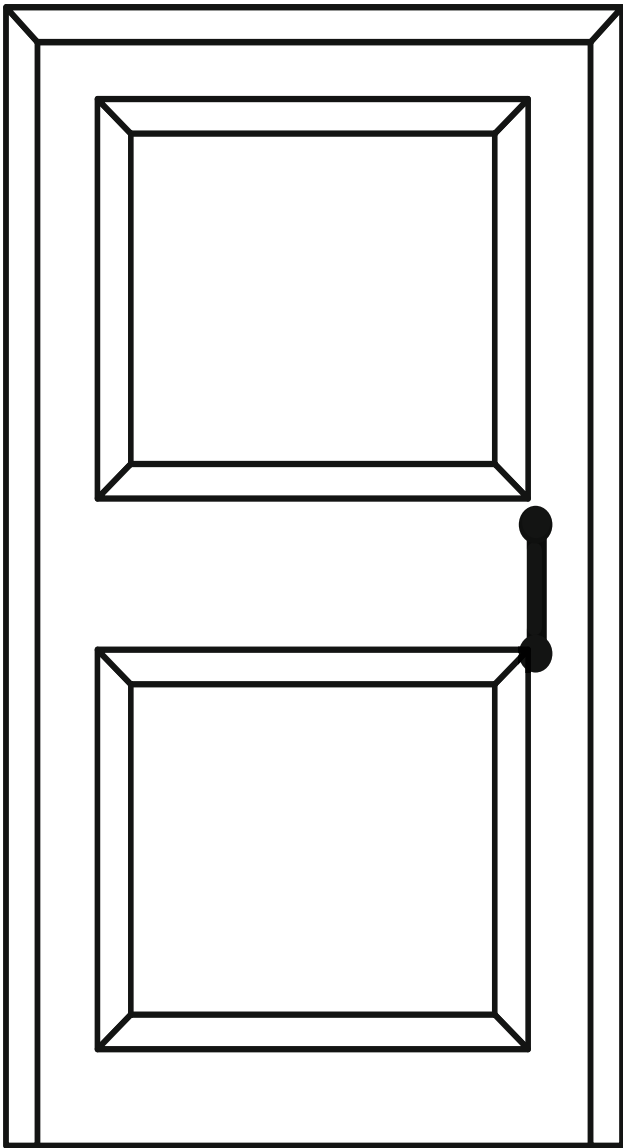
- Encuentro el camino y lo marco con un lápiz, luego coloreo el dibujo.



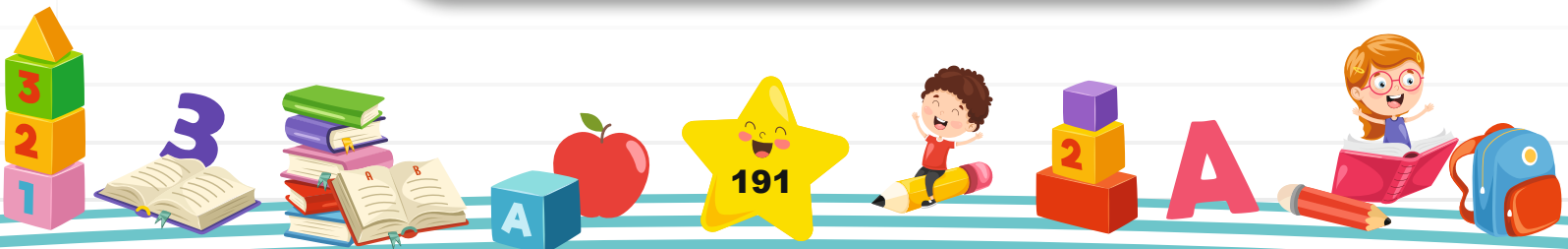

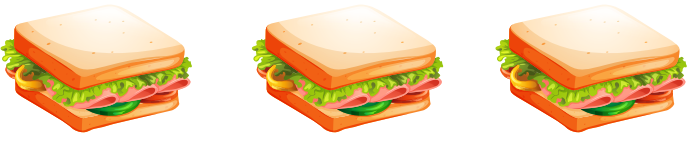
- Observo las puertas y digo cual de ellas está cerrada.
- Señalo con mi dedo la puerta abierta y coloreo la que está cerrada.

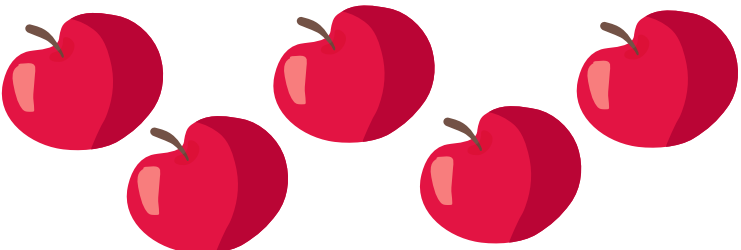

5	
2	
3	
4	
1	



- Observo y comento cuantas imágenes hay en los recuadros del lado derecho, luego utilizo una crayola para unir el número con la cantidad de imágenes a la que corresponde.



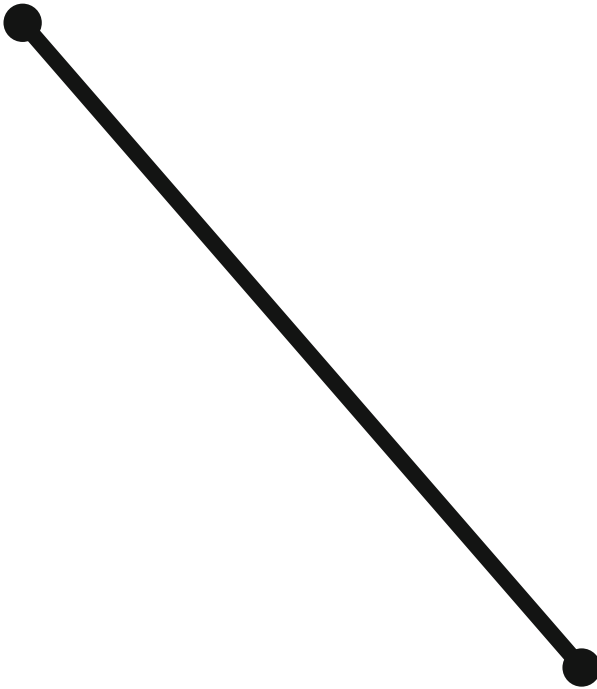
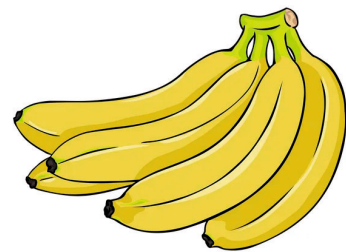
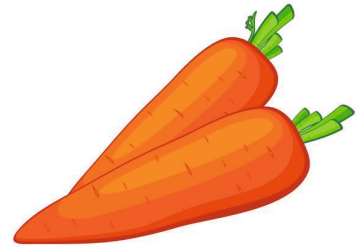

- Relaciono la figura del animal con el alimento que consume y lo uno con una línea.

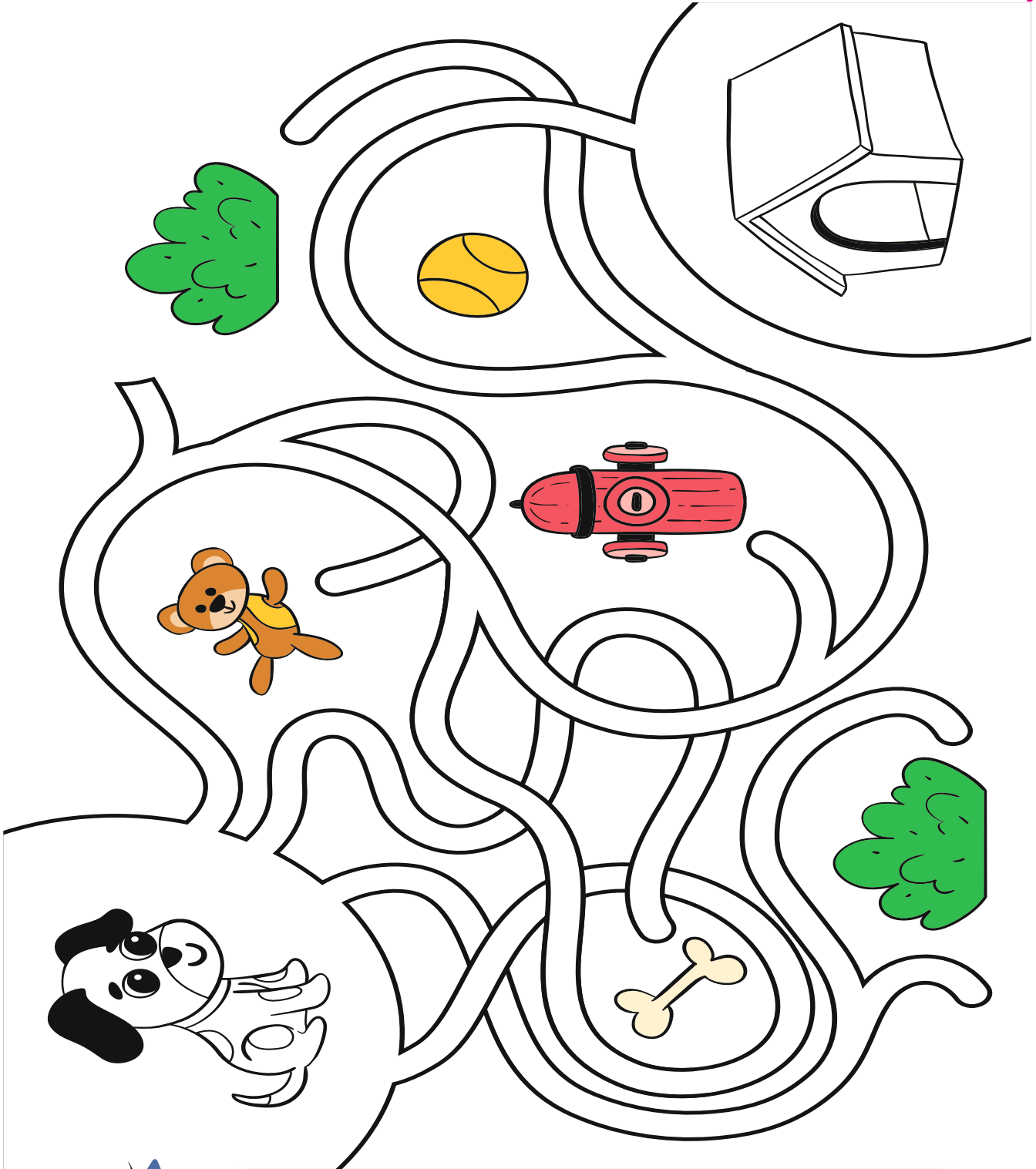

- Utilizo una crayola para maracar el camino y ayudarle al perro a llegar a su casa.
- Pinto el perro y su casa.

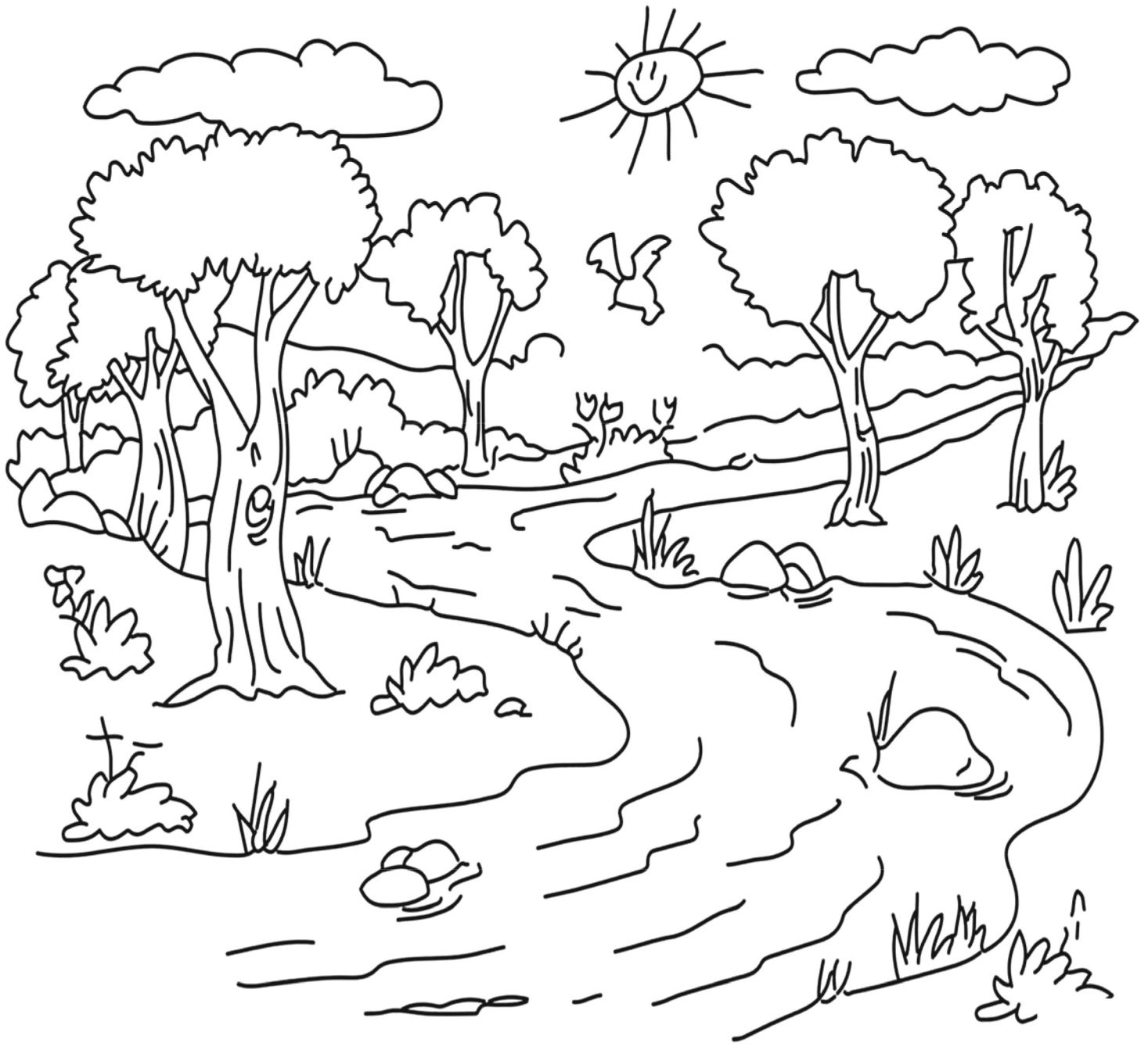

- Hago una historia creada por mi, tomando como referencia la imagen.
- Pinto la imagen con los colores de mi preferencia.



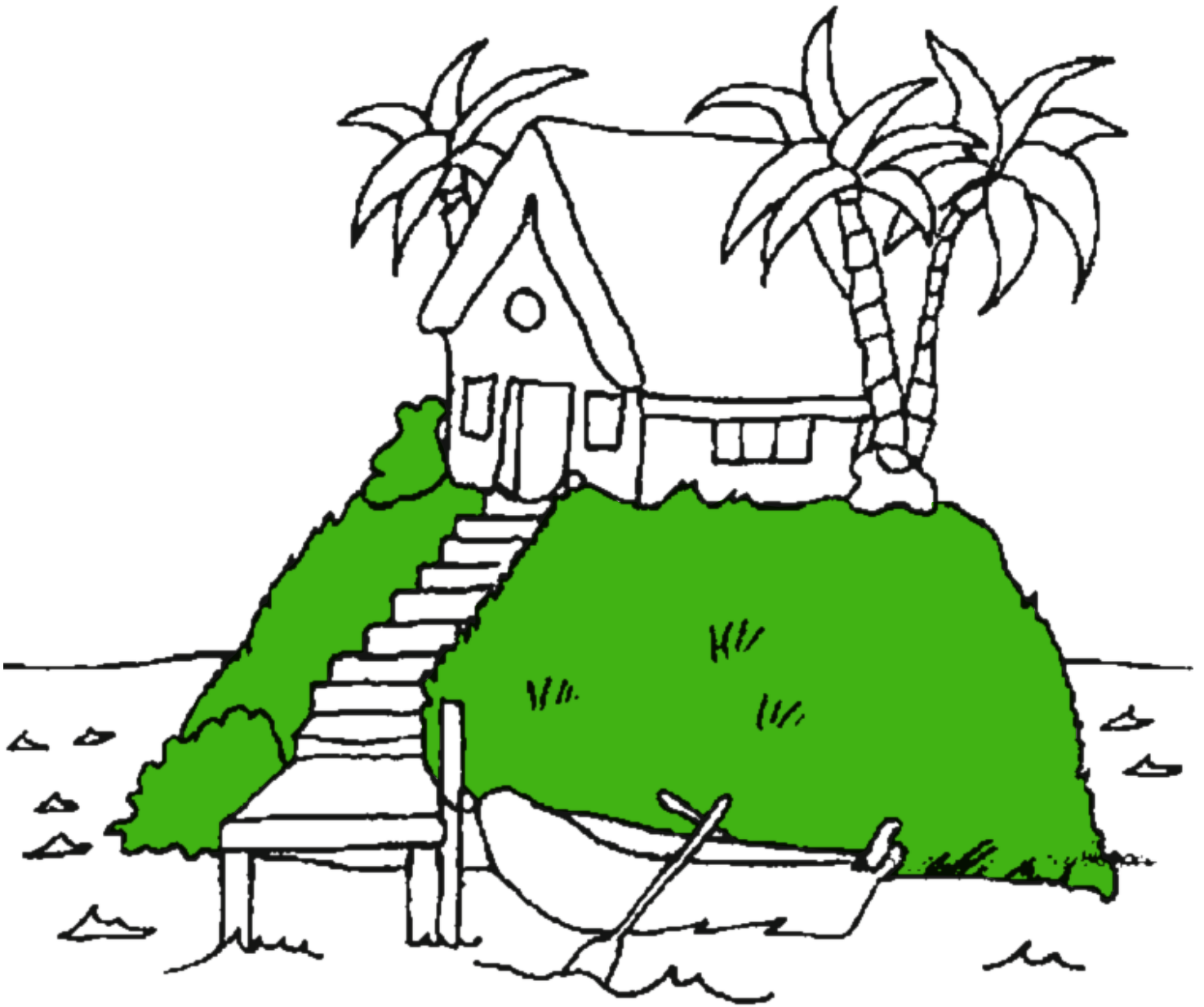

- Termina de colorear la imagen y le dibujo aves.



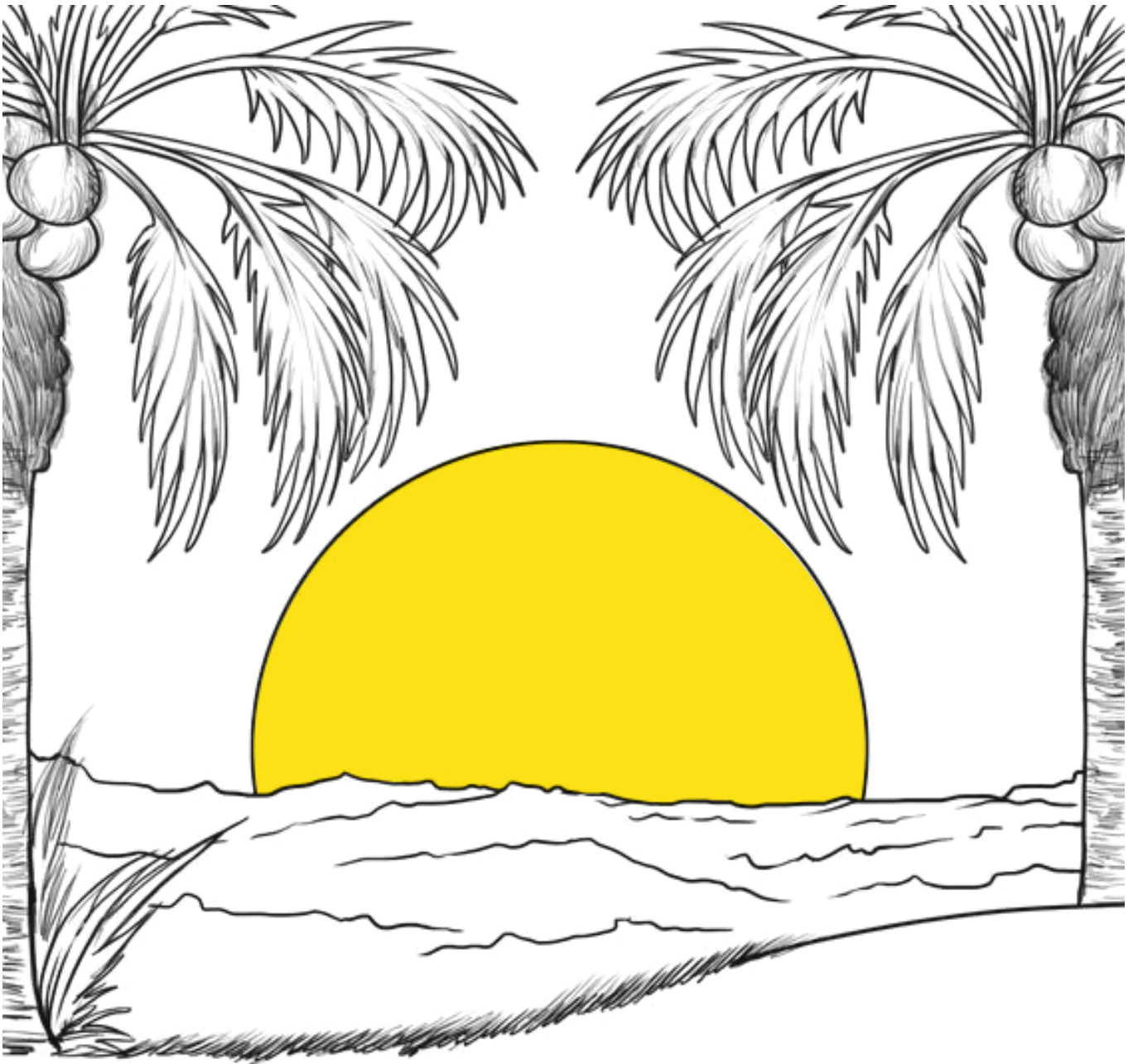

- Terminó de colorear la imagen y le dibujo un barco.





- Termino de colorear la imagen con los colores de mi preferencia.

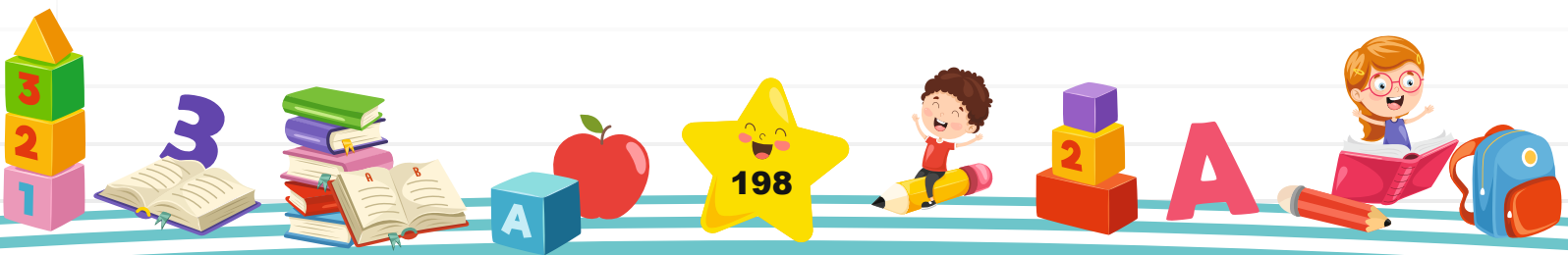

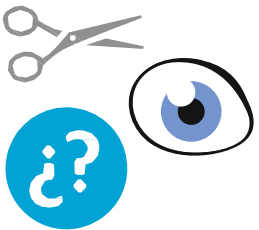
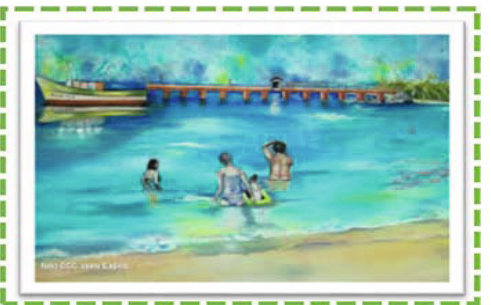
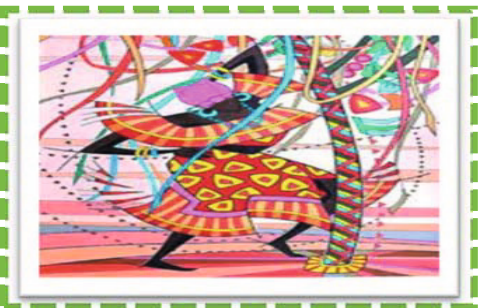

- Observo las imágenes, las recorto y creo un cuento tomándolas como referencia y comparto mi creación con mis compañeritos.

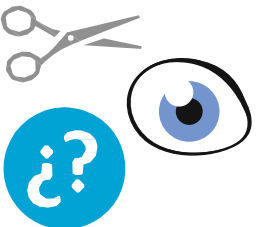

- Observo las imágenes, las recorto y creo un cuento tomándolas como referencia y comparto mi creación con mis compañeritos.

